

CDM5601V - 2025-07-22

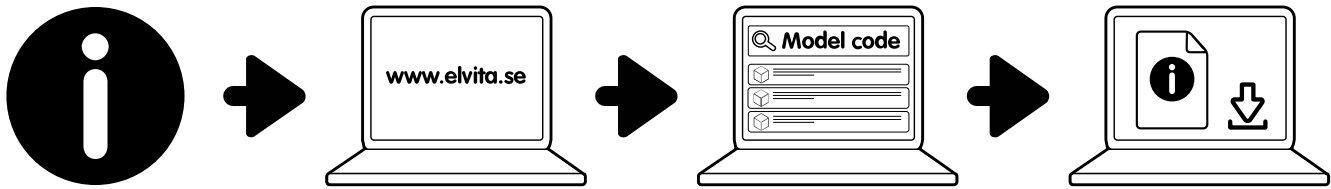

You can find the latest updated manual online. Please go to [elvita.se](http://elvita.se) and use the search function and the product's model code to find the manual.

<b>CONTENTS/INNEHÅLL/INNHOLD/INDHOLD/SISÄLLYSLUETTELO/EFNISYFIRLIT</b>	
<b>ENGLISH</b> .....	<b>2</b>
<b>SVENSKA</b> .....	<b>54</b>
<b>NORSK</b> .....	<b>106</b>
<b>DANSK</b> .....	<b>158</b>
<b>SUOMI</b> .....	<b>210</b>
<b>ÍSLENSKA</b> .....	<b>262</b>

# Contents

<b>SAFETY</b>	<b>5</b>
Admonitions .....	5
Intended use .....	5
Safety for children and people with disabilities.....	5
General safety.....	6
Safety during installation .....	6
Safety during operation .....	7
Safety during maintenance .....	8
Disposal.....	8
<b>QUICK START</b>	<b>9</b>
<b>GETTING STARTED</b>	<b>11</b>
Getting to know your dishwasher.....	11
Controls.....	11
Symbols on the display .....	11
Detergent dispenser and rinse aid dispenser .....	12
Accessories.....	12
Use the child lock .....	12
Find the model code.....	13
<b>Before first use</b> .....	<b>13</b>
Adjust the water softener level .....	13
Run an empty load.....	14
<b>WASHING</b>	<b>15</b>
<b>Before each wash</b> .....	<b>15</b>
<b>Start washing</b> .....	<b>15</b>
<b>Add dishes during a wash</b> .....	<b>16</b>
<b>Change programme during a wash</b> .....	<b>16</b>
<b>Purpose of detergent</b> .....	<b>16</b>
<b>Fill the detergent dispenser</b> .....	<b>16</b>
<b>Purpose of rinse aid</b> .....	<b>17</b>
<b>Fill the rinse aid dispenser</b> .....	<b>17</b>
<b>Adjust the rinse aid consumption</b> .....	<b>18</b>
<b>Purpose of salt for the water softener</b> .....	<b>18</b>
<b>Add salt to the water softener</b> .....	<b>18</b>
<b>After each wash</b> .....	<b>19</b>
<b>Items suitable for use in dishwasher</b> .....	<b>20</b>
<b>Adjusting baskets and racks before loading</b> .....	<b>20</b>
Adjust the height of the upper basket.....	20
Fold back the cup rack .....	21
Fold back the plate racks .....	21
Adjust the cutlery rack.....	22
<b>Loading the dishwasher efficiently</b> .....	<b>23</b>
Guidelines for loading the upper basket .....	23

Guidelines for loading the lower basket .....	24
Guidelines for loading the cutlery rack.....	25
<b>Options, settings and functions.....</b>	<b>25</b>
Use the Nozzle selector option .....	26
Use the Turbo speed+ option .....	26
Use the Auto open function .....	26
Use the Delay function .....	26
<b>Programmes.....</b>	<b>26</b>
90 min .....	27
Auto.....	27
ECO.....	27
Glass .....	28
Intensive .....	28
Rapid.....	29
Soak .....	29
Universal.....	29
<b>CLEANING</b>	<b>31</b>
<b>Clean the door and door seals .....</b>	<b>31</b>
<b>Clean the spray arms.....</b>	<b>32</b>
<b>Remove and clean the filtering system.....</b>	<b>32</b>
<b>Prepare for longer periods of non-use .....</b>	<b>33</b>
<b>TROUBLESHOOTING</b>	<b>35</b>
<b>The machine does not start .....</b>	<b>35</b>
<b>Water is not pumped out of dishwasher .....</b>	<b>35</b>
<b>Residue, deposits and stains.....</b>	<b>35</b>
Suds in the tub.....	35
Stained dishwasher interior .....	36
White film on inside surface.....	36
Detergent left in dispenser.....	36
<b>Noises.....</b>	<b>36</b>
Knocking noise in the dishwasher .....	36
Rattling noise in the dishwasher .....	36
Knocking noise in the water pipes .....	36
<b>Dirty dishes.....</b>	<b>37</b>
The dishes are not clean.....	37
Cloudiness on glassware.....	37
There are rust stains on the cutlery .....	37
White spots appear on dishes and glasses .....	37
Black or grey marks on dishes .....	37
The dishes are not drying .....	38
<b>Error messages.....</b>	<b>38</b>
The E1 error code is displayed .....	38
The E3 error code is displayed.....	38
The E4 error code is displayed.....	39
The E8 error code is displayed.....	39

The Ed error code is displayed .....	40
<b>INSTALLATION</b>	<b>41</b>
<b>Unpack the machine</b> .....	<b>41</b>
<b>Connect the cold-water supply hose to a tap</b> .....	<b>42</b>
<b>Connect the safety supply hose to a tap</b> .....	<b>43</b>
<b>Connect to an external drain</b> .....	<b>43</b>
Position the drain hose into a floor drain .....	44
Connect the drain hose to a sink drain pipe.....	44
Position the drain hose into a sink .....	44
<b>Connecting to the electrical supply</b> .....	<b>44</b>
<b>Position the machine</b> .....	<b>45</b>
<b>Fit the condensation strip</b> .....	<b>46</b>
<b>Change to the longer feet</b> .....	<b>47</b>
<b>Level the machine</b> .....	<b>47</b>
<b>Adjust the door spring tension</b> .....	<b>48</b>
<b>Secure the machine in place - for normal work surfaces</b> .....	<b>48</b>
<b>Secure the machine in place - for marble or granite surfaces</b> .....	<b>49</b>
<b>Install the kick plate</b> .....	<b>49</b>
<b>SPECIFICATIONS</b>	<b>50</b>
<b>Technical specifications</b> .....	<b>50</b>
<b>Dimensions</b> .....	<b>51</b>
<b>Consumption values</b> .....	<b>51</b>
<b>EU directives and standards</b> .....	<b>52</b>

## SAFETY

Carefully read the instructions before you install and use the product. Save the instructions and keep them near the product for future reference. All kinds of warranties shall be invalid if these instructions are not followed.

### Admonitions

**DANGER!**

Used when there is a risk for personal injury or death.

**WARNING!**

Used when there is a risk for personal injury.

**CAUTION!**

Used when there is a risk for damage to the product.

**NOTE!**

General information that you should be aware of.



**Helpful tips that you may find useful.**

### Intended use

This product is only intended for indoor use in a household or a household environment such as:

- staff kitchen areas in shops, offices and other working environments;
- farm houses;
- by clients in hotels, motels and other residential type environments;
- bed and breakfast type environments.

### Safety for children and people with disabilities

**WARNING!**

Only let the following groups use the product if they are supervised or if instructions are provided to them about how to use the product in a safe way. They must understand the hazards involved.

- Children 8 years and older. (Children younger than 8 years must be continuously supervised, or be kept away from the product.)
- People with reduced physical, sensory or mental capabilities.
- People with a lack of experience and knowledge.

**WARNING!**

- Do not let children play with the product.
- Do not let children clean the product without supervision.

**WARNING!**

Remove the packaging material, as it can be dangerous for children.

**WARNING!**

Keep dishwasher detergent out of the reach of children. Dishwasher detergent is corrosive.

## General safety

**WARNING!**

- Installation and repair must only be carried out by a qualified technician.
- Some dishwasher detergents are strongly alkaline. They can be extremely dangerous if swallowed. Avoid contact with the skin and eyes and keep children away from the dishwasher when the door is open.
- If an overflow occurs, turn off the main water supply before calling for service.
- If there is water in the base of the dishwasher due to overfilling or a small leak, the water should be removed before restarting the dishwasher.
- Do not place any heavy objects on, or stand on, the door when it is open. The product could tip forward.

**WARNING!**

Do not leave the door in the open position since this could present a tripping hazard.

**WARNING!**

Risk of electric shock!

- Disconnect electrical power before installing the dishwasher. Failure to do so could result in death or electrical shock.
- Do not immerse the unit, power cord, or plug in water or other liquid.
- This product must be earthed. In the event of a malfunction or breakdown, earthing will reduce the risk of an electric shock by providing a path of least resistance for electric current. This product is equipped with a plug with an earthing conductor.

**CAUTION!**

- Do not wash plastic items unless they are marked "dishwasher safe" or the equivalent. For plastic items that do not have this marking, check the manufacturer's recommendations.
- Use only detergent and rinse agents recommended for use in a dishwasher.
- Never use soap, laundry detergent, or hand washing detergent in your dishwasher.
- Do not abuse, sit on, or stand on the door or dish rack of the dishwasher.
- Do not tamper with the controls when loading items to be washed.

## Safety during installation

**WARNING!**

- Electrical equipment must be installed by professionals.
- Hoses should be installed by professionals.

**WARNING!**

Risk for electric shock!

- Disconnect electrical power before installing the product. Failure to do so could result in death or electrical shock.
- The plug must be plugged into an appropriate power socket that is installed and earthed in accordance with all local laws and regulations.
- Improper connection of the earthing conductor can result in the risk of an electric shock.
- Check with a qualified electrician or service representative if you are in doubt whether the product is properly earthed.
- Do not modify the plug provided with the product if it does not fit the power socket.
- Have a proper power socket installed by a qualified electrician.
- Ensure the dishwasher is correctly earthed before use.
- Do not use an extension cord or an adapter plug with this product.
- Do not, under any circumstances, cut or remove the earthing connection from the power cord.
- Take care to avoid kinking or crushing the power cord.

**CAUTION!**

- Do not install or store the product in environments where the temperature falls below 0 °C.
- The inlet water pressure must be between 0.04 MPa and 1 MPa.
- The product must be connected to the water supply using new hoses. Do not reuse old hoses.
- If the water pipes are new or have not been used for an extended period of time, let the water run to make sure that the water is clear. This precaution is necessary to avoid the risk of the water inlet becoming blocked and damaging the product.
- If your sink has a spray jet fed by a hose that is connected to the same water line as the dishwasher the safety supply hose could burst. If your sink has one, it is recommended that the safety supply hose is disconnected and the hole plugged.

## Safety during operation

**WARNING!**

Do not operate your dishwasher unless all enclosure panels are properly in place.

**WARNING!**

- Do not let any item stick through the basket bottom.
- Knives and other utensils with sharp points must be loaded in the basket with their points facing down or placed in a horizontal position.

**WARNING!**

Keep dishwasher detergent out of the reach of children. Dishwasher detergent is corrosive.

**WARNING!**

- It is dangerous to open the door mid-programme, as hot steam may scald you.
- Open the door very carefully if the dishwasher is operating. There is a risk of water squirting out.
- When removing dishes items will be hot. Wait 15 minutes after the programme has ended before removing glass or cutlery.

**CAUTION!**

If the water pipes are new or have not been used for an extended period of time, let the water run to make sure that the water is clear. This precaution is necessary to avoid the risk of the water inlet becoming blocked and damaging the product.

**CAUTION!**

- After each wash, check that the detergent dispenser is empty and that the detergent has been dissolved.
- Only use detergent that is specifically intended for dishwasher use. Keep your detergent fresh and dry.
- Do not put powdered detergent into the dispenser until you are ready to wash dishes.
- Only use branded rinse aid that is formulated for dishwashers. Never fill the rinse aid dispenser with any other substances (e.g. dishwasher cleaning agent, liquid detergent). This would damage the product.
- Only use salt specifically designed for dishwasher use. Any other type of salt that is not specifically designed for dishwasher use, especially table salt, will damage the water softener. The manufacturer's warranty does not cover any damage that results from the use of unsuitable salt.
- Only fill with salt before running a cycle. This will prevent any grains of salt or salty water that may have been spilled from remaining on the bottom of the machine for any period of time, which may cause corrosion.

**CAUTION!**

- When cleaning the filters, do not over-tighten the filters. Refit the filters securely in the correct order, otherwise coarse debris could get into the system and cause a blockage.
- Never use the dishwasher without the filters in place. Incorrect replacement of the filters may reduce the performance of the product and damage dishes and utensils.

**CAUTION!**

Place sharp items so that they are not likely to damage the door seal.



**Washing dishes using this dishwasher consumes less energy and water than doing it by hand, provided that you use the machine for household purposes and follow the instructions in this manual.**

## Safety during maintenance

**WARNING!**

- Installation and repair must only be carried out by a qualified technician.
- Any repair performed by someone who is not a qualified technician puts the users of the product at risk of personal injury.
- Any warranty claim resulting from repairs performed by someone who is not a qualified technician shall not be covered by the warranty.
- If the power cord is damaged, it must be replaced by the manufacturer, the manufacturer's service agent or a similarly qualified person in order to avoid a hazard.

**WARNING!**

Disconnect the product from the mains before cleaning and carrying out maintenance on the product.

**CAUTION!**

- To avoid penetration of water into the door lock and electrical components, do not use a spray cleaner of any kind.
- Do not use solvents or abrasive cleaning products to clean the exterior and rubber parts of the dishwasher.
- Never use abrasive cleaners or scouring pads on the outer surfaces, as they may scratch the finish. Some paper towels may also scratch or leave marks on the surface.

**CAUTION!**

- When cleaning the filters, do not over-tighten the filters. Refit the filters securely in the correct order, otherwise coarse debris could get into the system and cause a blockage.
- Never use the dishwasher without the filters in place. Incorrect replacement of the filters may reduce the performance of the product and damage dishes and utensils.

## Disposal



Before you dispose of the product, cut off the power cord and ensure that the door lock is disabled.

Dispose of packaging in an environmentally-friendly manner. Recycling packaging, while observing national and local regulations, can reduce the consumption of raw materials and the amount of waste in landfill sites.

This product is marked in compliance with European Directive 2012/19/EU, Waste Electrical and Electronic Equipment (WEEE). The symbol on the product or on its packaging indicates that this product should not be treated as household waste. Instead it shall be handed over to the applicable collection point for the recycling of electrical and electronic equipment.

By ensuring this product is disposed of correctly, you will help prevent potential negative consequences for the environment and human health, which could otherwise be caused by inappropriate waste handling of this product. For more detailed information about recycling of this product, please contact the relevant municipal body in charge of waste management, your household waste disposal service or the store where you purchased the product.

# QUICK START

## Before washing

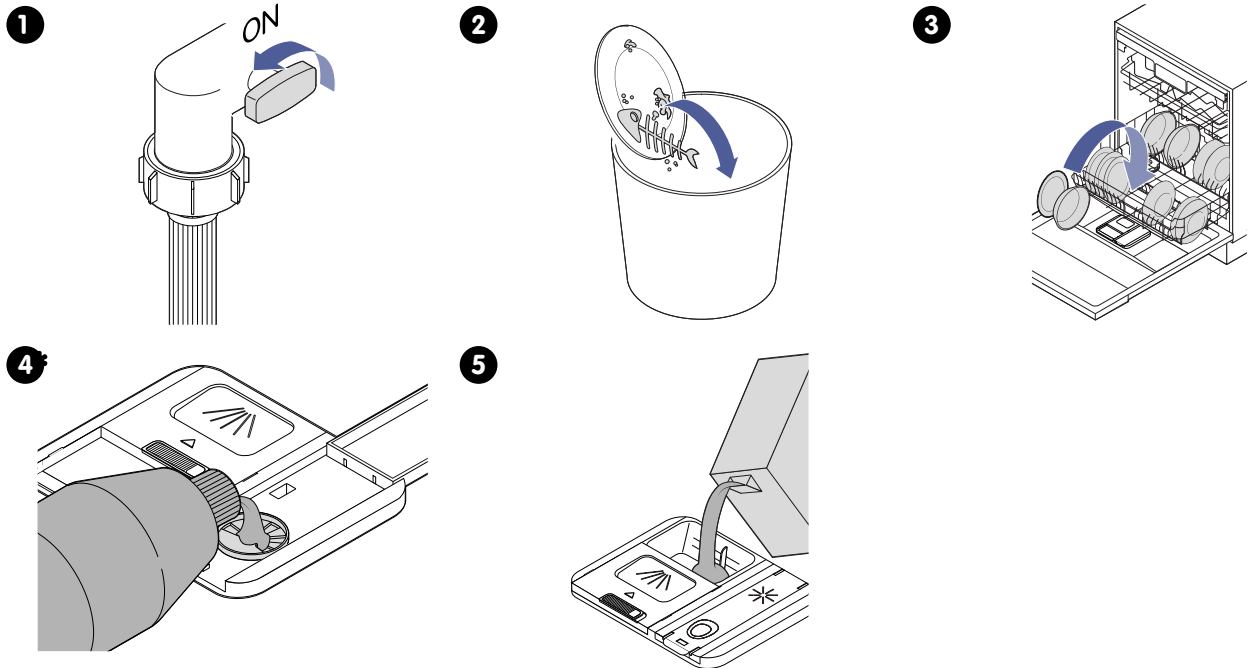

\* Optional

## Washing

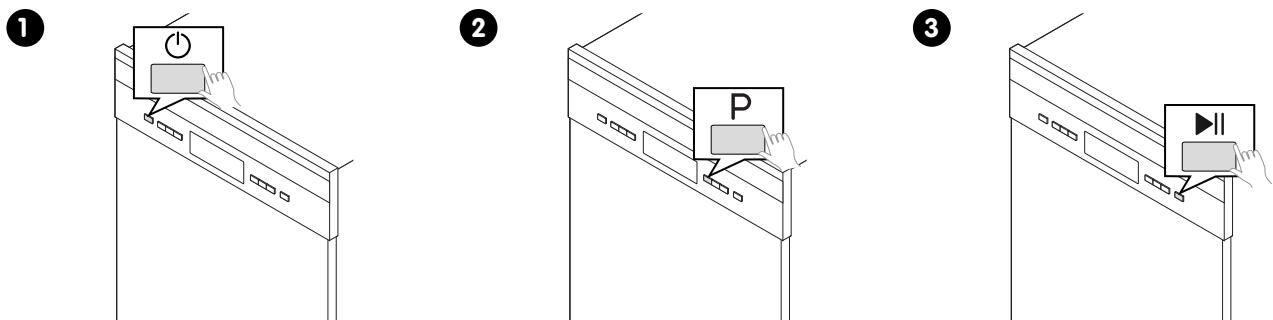

## After washing

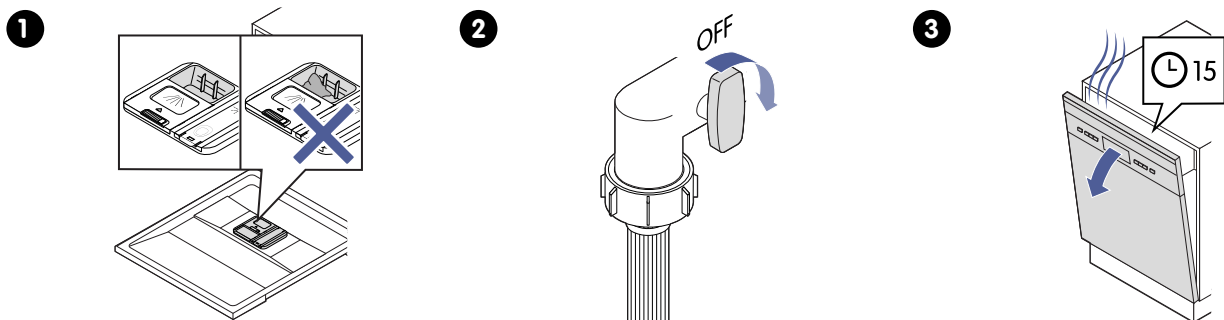

4

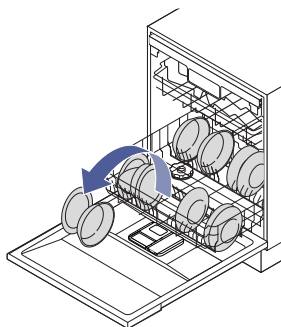

5

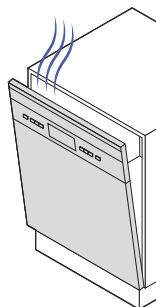

# GETTING STARTED

## Getting to know your dishwasher

### Controls

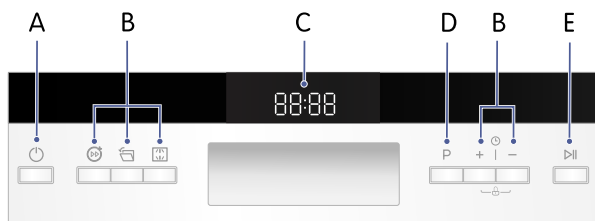

- A. On/Off
- B. Options, settings, and functions
- C. Display
- D. Programme selector
- E. Start/Pause

### Symbols on the display



Auto



Intensive



Universal



ECO



Glass



90 min



Rapid



Soak



Upper nozzle



Lower nozzle



Turbo speed+



Auto open



Rinse aid



Salt



Water tap



Child lock

## Detergent dispenser and rinse aid dispenser

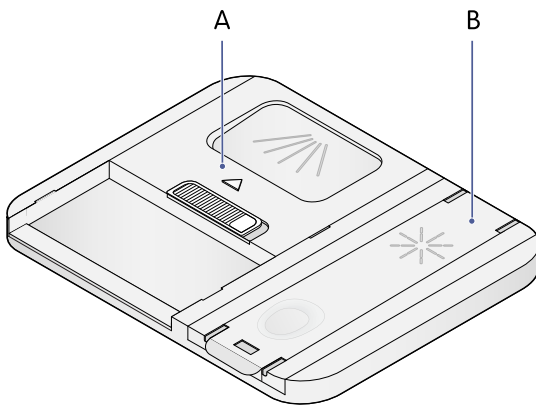

- A. Detergent dispenser
- B. Rinse aid dispenser



### WARNING!

Do not use soap, laundry detergent, or hand washing detergent in your dishwasher. Only use detergent and rinse aid that is specifically intended for dishwasher use.

## Accessories

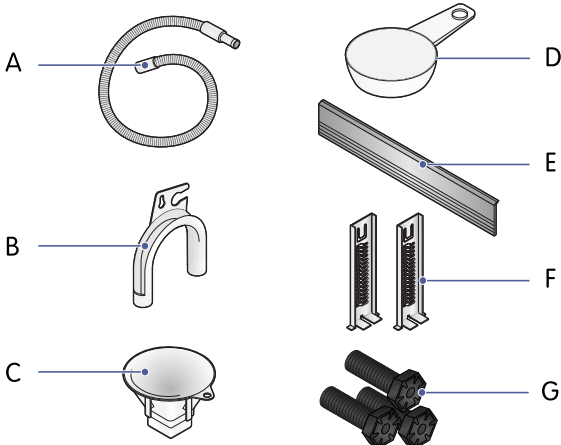

- A. Safety supply hose
- B. Drain hose holder
- C. Salt funnel
- D. Measuring cup
- E. Kick plate
- F. Mounting brackets
- G. Longer feet

### Safety supply hose

For connecting the dishwasher to the water supply.

### Drain hose holder

For securing the hose and avoiding kinks, for example when placing the hose over the edge of a sink.

### Salt funnel

For adding salt to the water softener.

### Measuring cup

For measuring the correct amount of powder detergent.

### Kick plate

For covering the service panel under the dishwasher door.

### Mounting brackets



For installing the kick plate.

### Longer feet

For increasing the height of the machine.

## Use the child lock

Activate the child lock to avoid accidental operation by children.

1. Press and hold + and — for 3 seconds until  is displayed.  
All buttons except  are now locked.
2. Press and hold + and — for 3 seconds to deactivate the child lock.  
**NOTE! Turning the power off and on will deactivate the child lock.**

## Find the model code

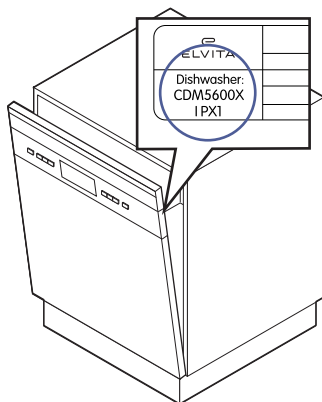

The model code is printed on a label on the product. You need the code to find the complete and most recent information, service and support for your product model.



### NOTE!

This product and label text are examples. Your product and text may have a different look and content.

## Before first use



### CAUTION!

Before washing, make sure the dishwasher is correctly installed.

You need to add salt to the water softener to remove minerals and salts from the water that would have an adverse effect on the operation of the dishwasher. See section "Add salt to the water softener", [page 18](#).

## Adjust the water softener level

Set the water softener level according to the hardness of the water in your area. See the following table to select the appropriate level. Your local water authority can advise you on the local water hardness.

Water hardness				Water softener level	Salt consumption (grams/cycle)
German °dH	French °fH	British °Clarke	mmol/l		
0 - 5	0 - 9	0 - 6	0 - 0.94	<b>H1</b> is displayed	0
6 - 11	10 - 20	7 - 14	1.0 - 2.0	<b>H2</b> is displayed	9
12 - 17	21 - 30	15 - 21	2.1 - 3.0	<b>H3</b> is displayed	12
18 - 22	31 - 40	22 - 28	3.1 - 4.0	<b>H4</b> is displayed	20
23 - 34	41 - 60	29 - 42	4.1 - 6.0	<b>H5</b> is displayed	30
35 - 55	61 - 98	43 - 69	6.1 - 9.8	<b>H6</b> is displayed	60

1. Close the door.
2. Press  to turn on the machine.

3. Within 60 seconds, press and hold **P** for more than 5 seconds to enter the water softener setup mode.
4. Press **P** to cycle through the available water softener levels (**H1**, **H2**, **H3** (default), **H4**, **H5**, **H6**).
5. Press **⏻** to confirm and to exit the water softener setup mode.

You will exit the water softener setup mode if you leave the settings unchanged for 5 seconds.

### **Run an empty load**

Make sure that the machine is installed properly.

1. Plug in the power cord.
2. Open the water tap.
3. Start a programme.

**NOTE! Do not put any dishes in the machine.**

The machine is ready for use when the programme has been completed.

## WASHING

### Before each wash

1

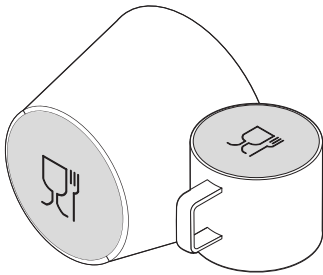

2

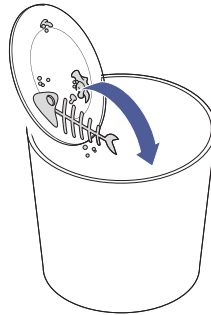

3

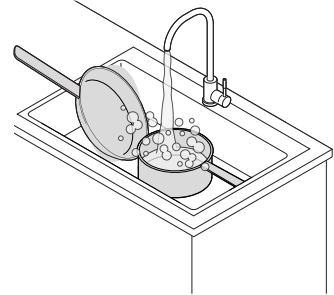



1. Check if the items are dishwasher-safe. See section "Items suitable for use in dishwasher", [page 20](#).
2. Remove scraps of leftover food.  
**NOTE! It is not recommended to rinse the dishes under running water. This leads to increased water and energy consumption.**
3. Soften remnants of burnt food in pans by soaking them in water.

### Start washing

**NOTE!**

To save energy, in standby mode, the dishwasher will automatically turn off if it has not been used for 15 minutes.

1. Turn on the water supply.
2. Slide out the lower and upper baskets.
3. Load the dishes.  
**WARNING! Knives and other utensils with sharp points must be loaded in the basket with their points facing down or placed in a horizontal position.**
4. Push the lower and upper baskets back.
5. Add detergent in the detergent dispenser. See section "Fill the detergent dispenser", [page 16](#).  
**NOTE! Only use detergents recommended for use in dishwasher. Never use soap, laundry detergent or hand washing detergent in the dishwasher.**
6. Close the door.
7. Press  to turn on the power.
8. Press  to select a programme.  
The selected programme is displayed.
9. Select settings and options if needed.
10. Press  to start the wash cycle.

When the washing is completed an acoustic signal sounds, **End** is displayed and the dishwasher door opens.

**NOTE!**

The dishwasher door only opens if the Auto open function is being used.

**WARNING!**

Do not empty your dishwasher immediately after washing, items will be hot. Wait for 15 minutes before emptying the dishwasher.

## Add dishes during a wash

You can add more dishes to a wash any time before the detergent dispenser opens.



### WARNING!

It is dangerous to open the door mid-cycle, as hot steam may scald you.

1. Press ►|| to pause the wash cycle.
2. Wait for 5 seconds and then open the door.
3. Add the dishes.
4. Close the door.
5. Press ►|| to resume washing.

## Change programme during a wash

You can change the programme any time by performing a reset.

1. Press ►|| to pause the wash cycle.
2. Press and hold P for more than 3 seconds to cancel the programme.
3. Check if the detergent dispenser is open. If it is open, refill the detergent dispenser with detergent.
4. Press P to select a programme.
5. Press ►|| to start the wash cycle.  
After 10 seconds the dishwasher will start.

## Purpose of detergent

The chemical ingredients in the detergent are necessary to remove, dissolve and flush all dirt out of the dishwasher. Most commercial-quality dishwasher detergents are suitable for this purpose.

## Fill the detergent dispenser



### CAUTION!

Only use detergent that is specifically intended for dishwasher use. Keep your detergent fresh and dry. Do not put powdered detergent into the dispenser until you are ready to wash dishes.

1

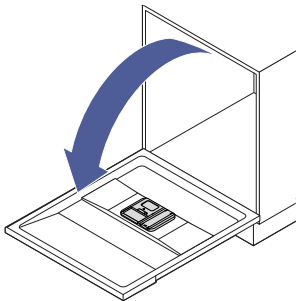

2

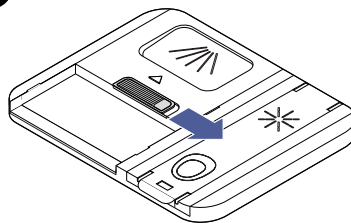

3

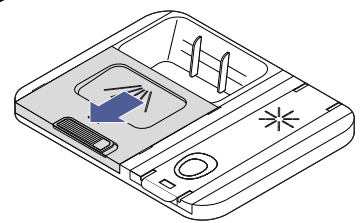

4

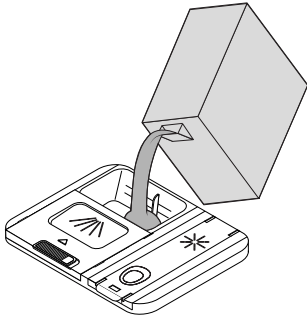

5

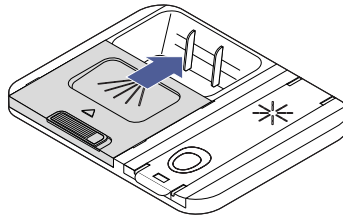

1. Open the door.
2. Slide the release catch to open the detergent dispenser.
3. The cap moves forward.
4. Add detergent for the main wash cycle to the cavity.



**For better cleaning result, especially if you have very dirty items, pour a small amount of detergent onto the door. The additional detergent will be used during the pre-wash phase.**

5. Slide and then press down to close the cap.

## Purpose of rinse aid

Rinse aid is released during the final rinse to prevent water from forming droplets on your dishes, which can leave spots and streaks. It also improves drying by allowing water to run off the dishes. Your dishwasher is designed to use liquid rinse aids.

## Fill the rinse aid dispenser

Do this when  is displayed.



### CAUTION!

- Only use rinse aid that is intended for dishwashers. Never fill the rinse aid dispenser with any other substances (e.g. dishwasher cleaning agent, liquid detergent). This would damage the dishwasher.
- Rinse aid that is spilled and left on the bottom of the machine may cause foaming in the next wash. If rinse aid is spilled, use an absorbent cloth to remove the spill.

1

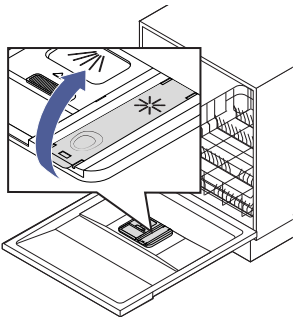

2

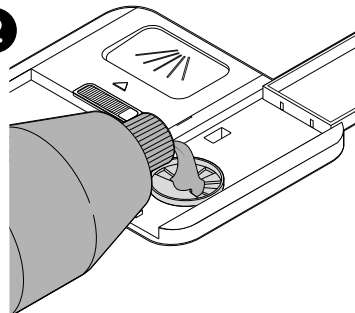

3

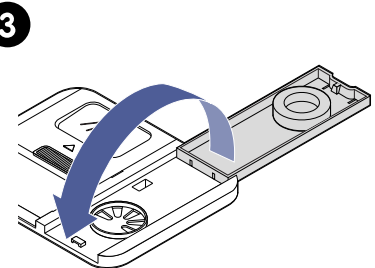

1. Lift up the handle to open the cap.
2. Add rinse aid in the rinse aid dispenser.  
**CAUTION! Do not overfill the rinse aid dispenser.**
3. Close the cap.

## Adjust the rinse aid consumption

Set the rinse aid consumption according to the hardness of the water in your area. Your local water authority can advise you on the local water hardness. See section "Adjust the water softener level", [page 13](#).

1. Close the door.
2. Press **⏻** to turn on the machine.
3. Within 60 seconds, press and hold **P** for more than 5 seconds.
4. Press **+** to enter rinse aid setup mode.  
✳ flashes once per second.
5. Press **P** to cycle through the available rinse aid consumption levels (**D1** (default), **D2**, **D3**, **D4**, **D5** - the higher the number, the more rinse aid the dishwasher uses).
6. Press **⏻** to confirm and to exit rinse aid setup mode.

You can leave the settings unchanged for 5 seconds to exit rinse aid setup mode.

## Purpose of salt for the water softener

The water softener is designed to remove minerals and salts from the water that would have an adverse effect on the operation of the dishwasher. The more minerals there are, the harder your water is. The hardness of water varies from place to place. If hard water is used in the dishwasher, deposits will form on the dishes and utensils. The type of salt that is used must be specifically designed for eliminating lime and minerals from the water.

## Add salt to the water softener

Do this when **Ⓢ** is displayed.



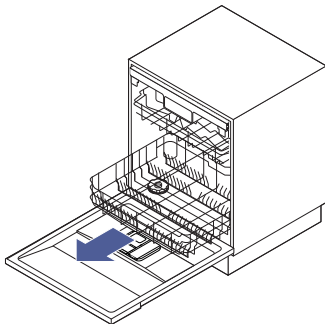
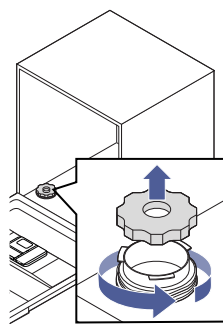
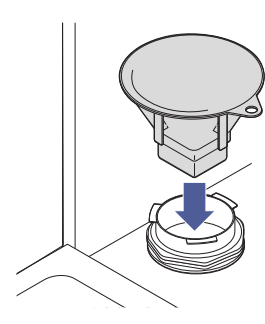
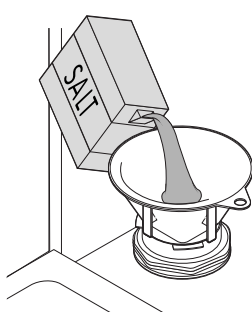
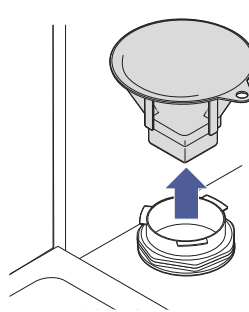
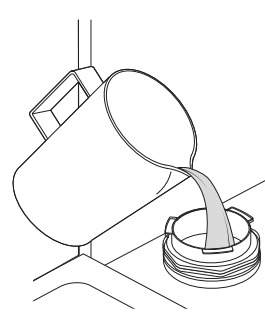

### CAUTION!

- Only use salt specifically intended for dishwasher use. Any other type of salt, especially table salt, will damage the water softener.
- Only fill with salt immediately before running a cycle. Salt or salty water that is spilled and left on the bottom of the machine for some time may cause corrosion. If salt is spilled, run the Soak programme or the Rapid programme to remove the spill.

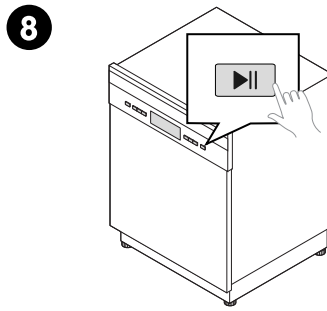
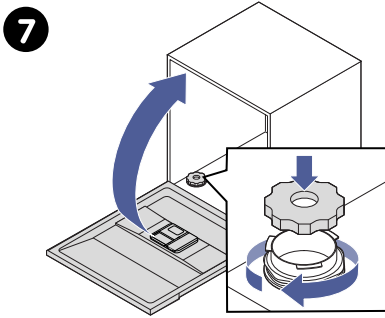
**1**

**2**

**3**

**4**

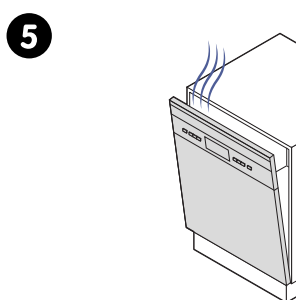
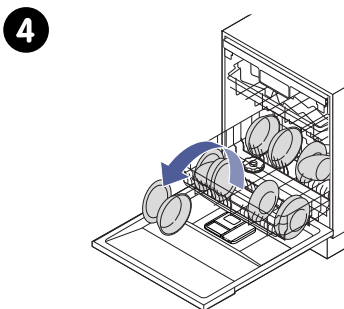
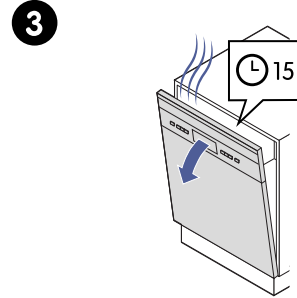
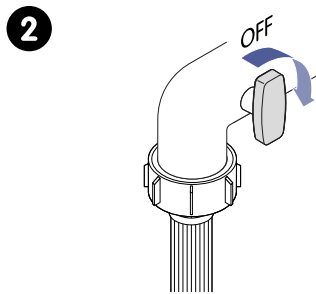
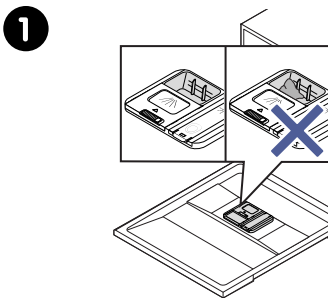
**5**

**6**



1. Remove the lower basket.
2. Unscrew the cap.
3. Place the end of the funnel into the hole.
4. Add about 1.5 kg of dishwasher salt.
5. Remove the funnel from the hole.
6. Fill the salt container to its maximum limit with water. (It is normal for a small amount of water to come out of the salt container).  
**NOTE! Only fill the salt container with water the very first time you add salt to the water softener.**
7. Screw the cap back on tightly and close the door.  
 is no longer displayed.  
**NOTE! Depending on how well the salt dissolves,  may still be displayed even though the salt container has been filled.**
8. Immediately start a short washing programme.  
**CAUTION! After adding salt to the water softener you should immediately start a washing programme. Otherwise the filter system, pump or other important parts of the machine may be damaged by salty water.**

## After each wash



1. Check that the detergent dispenser is empty.
2. Turn off the water supply.
3. Leave the door slightly open and wait for 15 minutes before removing the dishes.

4. Remove the dishes.



**Empty the lower basket first and then the upper basket, to prevent water dripping.**

5. Leave the door slightly open, so that moisture and odours are ventilated.

## Items suitable for use in dishwasher

Before you load the dishwasher, make sure the dishes are dishwasher-safe.

The following items are not dishwasher-safe:

- Cutlery with wooden, horn, china or mother-of-pearl handles;
- Plastic items that are not heat-resistant;



### CAUTION!

Check any plastic items to make sure they are marked as dishwasher safe.

- Older cutlery with glued parts that are not temperature resistant;
- Bonded cutlery items or dishes;
- Pewter, tin or copper items;
- Crystal glass;
- Steel items subject to rusting;
- Wooden trays and cutting boards;
- Items made from synthetic fibres.

The appearance of some items can deteriorate when used in a dishwasher:

- Some types of glasses can become dull after a large number of washes.
- Silver and aluminium parts have a tendency to discolour during washing.
- Glazed patterns may fade if machine-washed frequently.



- **Consider purchasing utensils that are marked as dishwasher-safe.**
- **Use a mild and gentle dishwasher detergent.**
- **Select a low-temperature programme for delicate items.**

## Adjusting baskets and racks before loading

### Adjust the height of the upper basket

You can adjust the height of the upper basket to accommodate taller dishes in either the upper or lower basket.

1

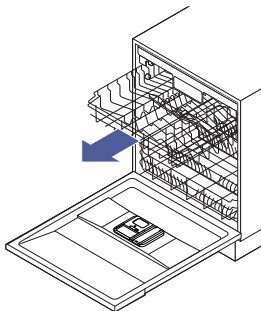

2

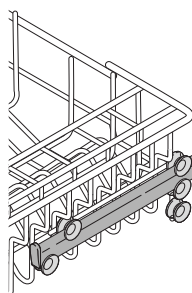

3

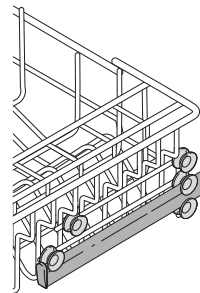

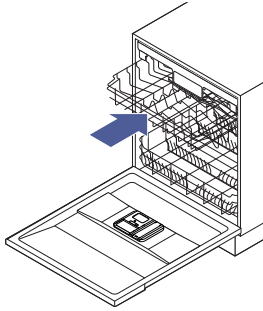
**4**

1. Pull out the basket and lift the basket from the rollers.
2. To use the top position, put the basket on the upper rollers.
3. To use the bottom position, put the basket on the lower rollers.
4. Push in the basket.

### Fold back the cup rack

You can fold the cup rack in the basket to make room for taller items.

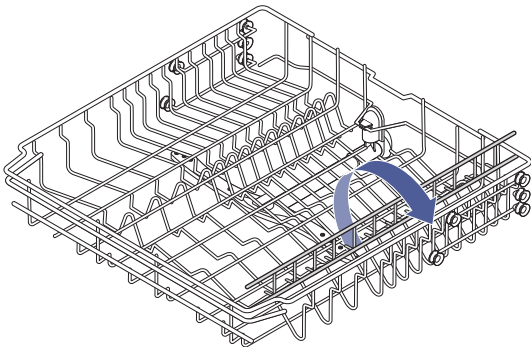

1. Fold back the cup rack.



With the cup rack in upright position, you can lean tall glasses against it.

### Fold back the plate racks

You can fold the plate racks in the lower basket to make room for larger items.

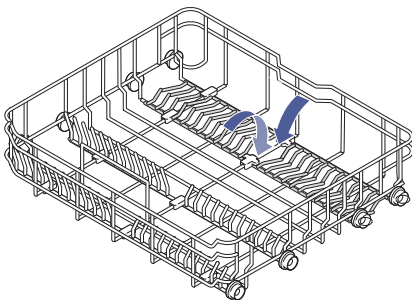

1. Fold back the plate racks.

## Adjust the cutlery rack

You can adjust the cutlery rack in multiple ways to accommodate more cutlery or taller dishes in the upper basket.



### NOTE!

You can stop after any step: select the rack position that best suits your needs.

1. Lift the right rack up.  
Both the left rack and the right rack are flat.

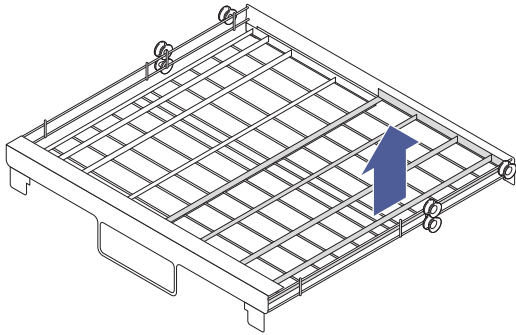

2. Fold the right rack down on the left rack.

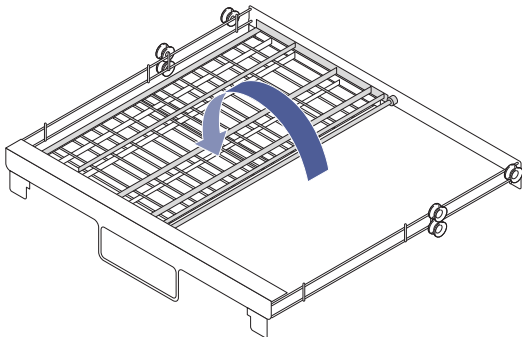

3. Remove the right (top) rack from the tray.  
One rack is used.

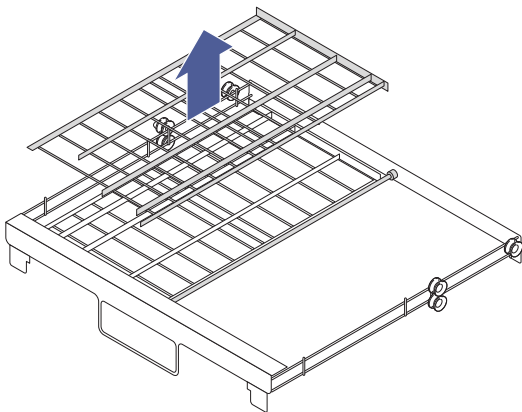

## Loading the dishwasher efficiently

Use these guidelines when loading the dishwasher.



### WARNING!

Long-bladed knives stored in an upright position are a potential hazard.



### CAUTION!

- Place sharp items so that they are not likely to damage the door seal.
- Very small items should not be washed in the dishwasher as they could easily fall out of the basket.
- Items such as cups, glasses, pots and pans should face downwards.
- Curved items, or items with recesses, should be loaded at an angle so that water can run off.
- All utensils should be stacked securely so that they cannot tip over.
- All utensils should be placed so that they do not prevent the spray arms from rotating freely during washing.
- Load hollow items such as cups, glasses, pans, etc. upside down so that water cannot collect in the container or a deep base.
- Dishes and items of cutlery must not lie inside one another, or cover each other.



### NOTE!

- Load the baskets according to the standard loading options. Aim to use all 14 place settings. This is important for good results and for the efficient use of energy and water.
- If you do not load the baskets according to the standard loading options and you do not use all the 14 place settings, it may lead to poorer performance and inefficient use of energy and water.

## Guidelines for loading the upper basket

Use these guidelines together with the general guidelines when loading the upper basket.

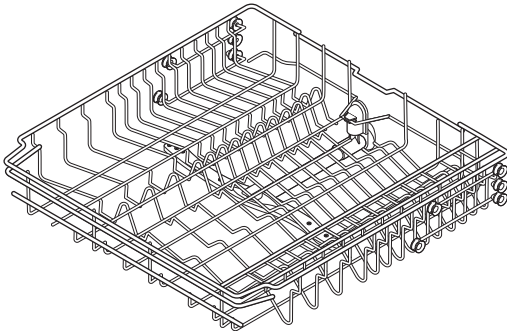

- Load with delicate and lighter dishware such as glasses, coffee cups, tea cups and saucers, as well as plates, small bowls and shallow pans (as long as they are not too dirty).
- You can fold the cup rack to make room for taller items. See section "Fold back the cup rack", [page 21](#).
- Position the items so that they will not be moved by the water spray.
- To avoid damage, glasses should not touch one another.
- Items of cutlery that are long or sharp, for example carving knives, must be laid horizontally in the upper basket.

**Loading the upper basket according to European standard EN 60436**

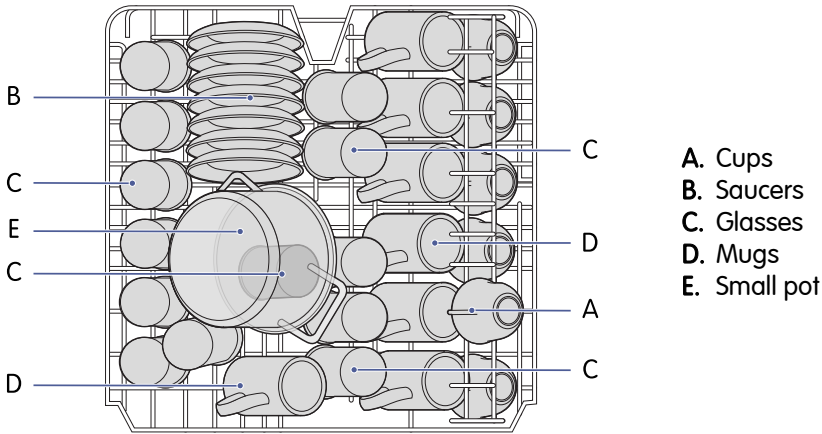

**Guidelines for loading the lower basket**

Use these guidelines together with the general guidelines when loading the lower basket.

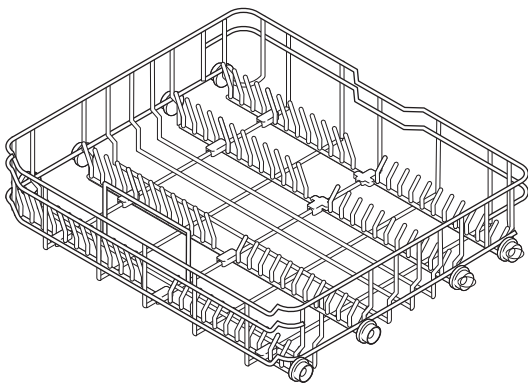

- Load with large items and the ones most difficult to clean such as pots, pans, lids, serving dishes and bowls.
- You can fold the plate racks to make room for larger items. See section "Fold back the plate racks", [page 21](#).
- Place serving dishes and lids at the side of the racks to avoid blocking the rotation of the top spray arm.



**NOTE!**

The maximum recommended diameter for plates in front of the detergent dispenser is 19 cm, so that the dispenser can be opened easily.

**Loading the lower basket according to European standard EN 60436**

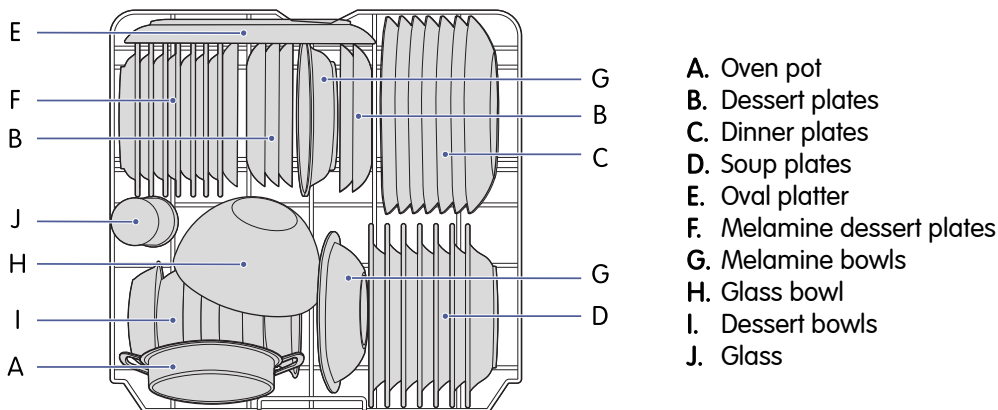

## Guidelines for loading the cutlery rack

Use these guidelines together with the general guidelines when loading the cutlery rack.



### WARNING!

- Do not let any item stick through the basket bottom.
- Always load sharp utensils with the sharp point down.
- You can adjust the cutlery rack in multiple ways to accommodate for more cutlery or taller dishes in the upper basket. See section "Adjust the cutlery rack", [page 22](#).
- Cutlery should be placed separately from each other and in the appropriate positions, making sure that the utensils do not nest together, as this could impair the cleaning performance.

## Loading the cutlery rack according to European standard EN 60436

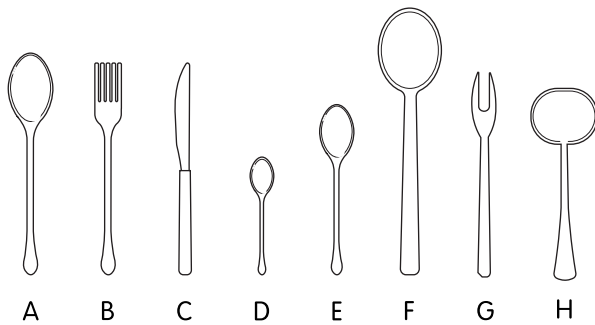

- A. Soup spoons
- B. Forks
- C. Knives
- D. Teaspoons
- E. Dessert spoons
- F. Serving spoons
- G. Serving forks
- H. Gravy ladles

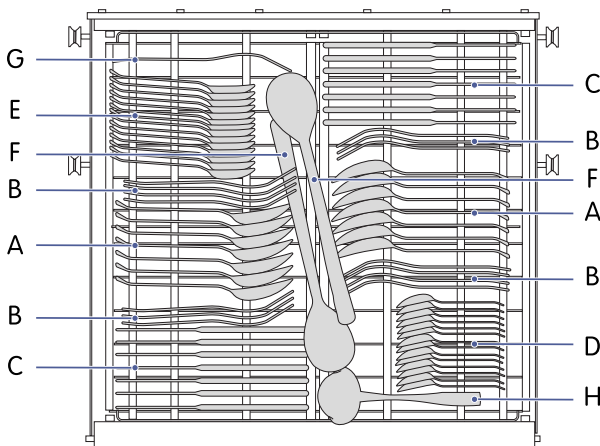

## Options, settings and functions



### Child lock

Prevents accidental use of the machine. See section "Use the child lock", [page 12](#).





### Nozzle selector

Washes the dishes in either the upper basket or the lower basket.





### Auto open

Opens the dishwasher door automatically at the end of the programme. This improves the drying results.

-  **Delay**  
Delays the start of the washing programme by a specified amount of time. Maximum delay time is 24 hours.
-  **Turbo speed+**  
Decreases the washing time.

### Use the Nozzle selector option

1. Press **P** to select a programme.
2. Press  to cycle through the available options (upper basket , lower basket .
3. Press **▶II**.

### Use the Turbo speed+ option

This option is not available with the programmes Auto, Rapid and Soak.

1. Press **P** to select a programme.
2. Press .
3. Press **▶II**.

### Use the Auto open function

This option is not available with the programmes Rapid and Soak.



#### WARNING!

- The dishwasher door must not be blocked when set to open automatically.
- This function can disrupt child lock functionality.

1. Press **P** to select a programme.
2. Press .
3. Press **▶II**.  
After washing, the door will open automatically to achieve a better drying effect.

### Use the Delay function

1. Press **P** to select a programme.
2. Change settings and select options if needed.
3. Press **+** or **-** to cycle through the available delay times.
4. Press **▶II**.  
The washing cycle will start after the delay time has passed.



**You can cancel the delay timer by pressing **-** to cycle through the available delay times until the display shows 0:00.**

## Programmes



#### NOTE!

- The amount of dishwasher detergent needed depends on how dirty the dishes are.
- Actual values for a programme may differ from the values presented here. The values given for programmes other than the ECO programme are indicative only.

**90 min**

For normally soiled loads that need a quick wash.

Cycle steps	<ul style="list-style-type: none"> <li>• Wash 60 °C</li> <li>• Rinse</li> <li>• Rinse 50 °C</li> <li>• Drying</li> </ul>
Detergent, pre-wash	-
Detergent, main wash	22 g or 1 tablet
Default time	1:30
Rinse aid	Yes
Auto open	Yes, 5 minutes before the programme ends

**Auto**

For lightly, normally or heavily soiled crockery with or without dried-on food.

Cycle steps	<ul style="list-style-type: none"> <li>• Pre-wash 45 °C</li> <li>• Wash 55-65 °C</li> <li>• Rinse</li> <li>• Rinse 50-55 °C</li> <li>• Drying</li> </ul>
Detergent, pre-wash	4 g
Detergent, main wash	18 g or 1 - 2 tablets
Default time	1:25 - 2:30
Rinse aid	Yes
Auto open	Yes, 10 minutes before the programme ends

**ECO**

The recommended programme for normally soiled dishes, since it reduces the consumption of energy and water.

Cycle steps	<ul style="list-style-type: none"> <li>• Pre-wash</li> <li>• Wash 50 °C</li> <li>• Rinse</li> <li>• Rinse 50 °C</li> <li>• Drying</li> </ul>
Detergent, pre-wash	4 g
Detergent, main wash	18 g or 1 - 2 tablets
Default time	3:18
Rinse aid	Yes
Auto open	Yes, 50 minutes before the programme ends

## Glass



For lightly soiled crockery and glass.

Cycle steps	<ul style="list-style-type: none"> <li>• Pre-wash</li> <li>• Wash 50 °C</li> <li>• Rinse 50 °C</li> <li>• Rinse 50 °C</li> <li>• Drying</li> </ul>
Detergent, pre-wash	4 g
Detergent, main wash	18 g or 1 - 2 tablets
Default time	2:00
Rinse aid	Yes
Auto open	Yes, 10 minutes before the programme ends

## Intensive



For heavily soiled crockery and normally soiled pots, pans, dishes, etc., with dried-on food.

Cycle steps	<ul style="list-style-type: none"> <li>• Pre-wash 50 °C</li> <li>• Wash 65 °C</li> <li>• Rinse</li> <li>• Rinse</li> <li>• Rinse 60 °C</li> <li>• Drying</li> </ul>
Detergent, pre-wash	4 g
Detergent, main wash	18 g or 1 - 2 tablets

Default time	3:25
Rinse aid	Yes
Auto open	Yes, 10 minutes before the programme ends

## Rapid



A quicker programme for lightly soiled loads that do not need drying.

Cycle steps	<ul style="list-style-type: none"> <li>• Wash 40 °C</li> <li>• Rinse 40 °C</li> <li>• Rinse 55 °C</li> </ul>
Detergent, pre-wash	-
Detergent, main wash	12 g or 1 tablet
Default time	0:30
Rinse aid	No
Auto open	No

## Soak



To rinse dishes that you plan to wash later that day.

Cycle steps	-
Detergent, pre-wash	-
Detergent, main wash	-
Default time	0:15
Rinse aid	No
Auto open	No

## Universal



For normally soiled loads, such as pots, plates, glasses, and lightly soiled pans.

Cycle steps	<ul style="list-style-type: none"><li>• Pre-wash 45 °C</li><li>• Wash 55 °C</li><li>• Rinse</li><li>• Rinse 55 °C</li><li>• Drying</li></ul>
Detergent, pre-wash	4 g
Detergent, main wash	18 g or 1 - 2 tablets
Default time	2:55
Rinse aid	Yes
Auto open	Yes, 10 minutes before the programme ends

## CLEANING

Correct maintenance of your product can extend its working life.



### WARNING!

Before cleaning or maintenance of this product, read the safety information and the full instructions.



### WARNING!

Unplug the machine before cleaning and carrying out maintenance.



### CAUTION!

- If cleaning is required, only use a soft damp cloth moistened with mild soap. Use a dry cloth to wipe the machine dry.
- To remove spots or stains from the interior surface, use a cloth dampened with water and a little vinegar, or a cleaning product made specifically for dishwashers.



### CAUTION!

- To avoid penetration of water into the door lock and electrical components, do not use a spray cleaner of any kind.
- Never use abrasive cleaners or scouring pads on the outer surfaces, as they may scratch the finish. Some paper towels may also scratch or leave marks on the surface.

## Clean the door and door seals

Do this regularly to remove food residue.



### CAUTION!

Do not use solvents or abrasive cleaning products to clean the exterior and rubber parts of the dishwasher. Use a cloth moistened with warm soapy water.

1

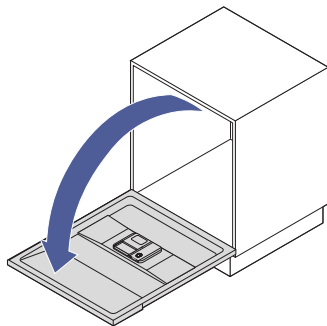

2

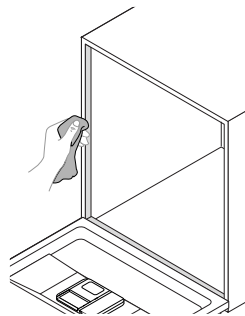

3

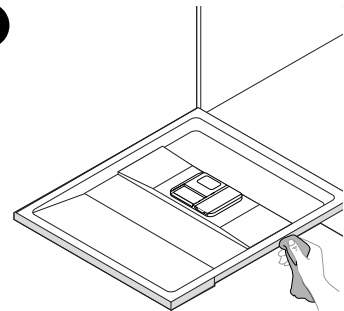

4

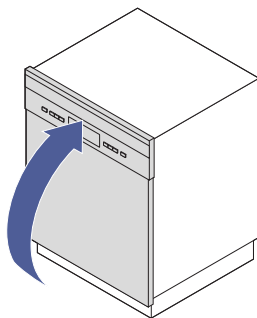

5

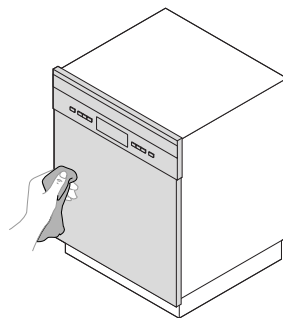

1. Open the door.
2. Clean the door seals with a soft, damp cloth.
3. Clean the sides of the door.
4. Close the door.

5. Clean the front of the door and clean the control panel with a soft, damp cloth. Wipe the control panel thoroughly dry.

## Clean the spray arms

Do this regularly. This prevents the spray arms and bearings from getting clogged.

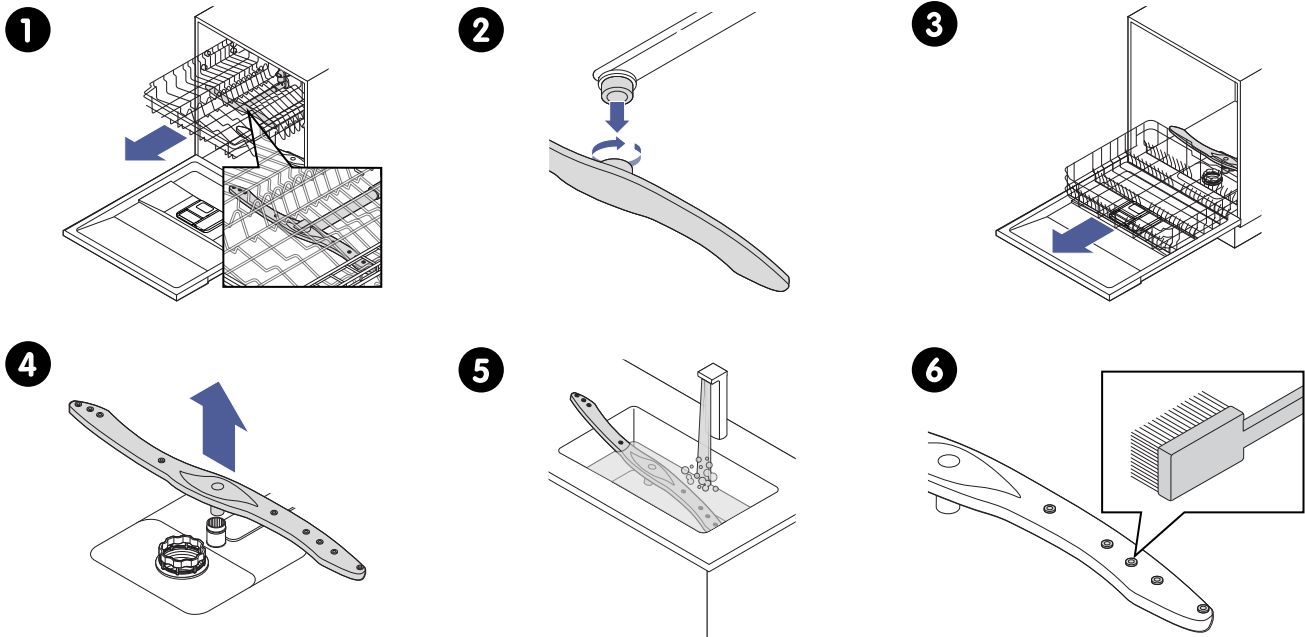

1. Remove the upper basket.
2. To remove the upper spray arm, hold the nut still and rotate the spray arm.
3. Remove the lower basket.
4. To remove the lower spray arm, pull the spray arm upward.
5. Wash the 2 spray arms in warm, soapy water.
6. Clean the jets using a soft brush.

Install in reverse order.

## Remove and clean the filtering system

Check the filters regularly and clean them when debris has started to accumulate. This prevents the filters from getting clogged.



### CAUTION!

- Refit the filters securely in the correct order, otherwise coarse debris could get into the system and cause a blockage.
- Never use the dishwasher without the filters in place. Incorrect replacement of the filters may reduce the performance of the dishwasher and damage dishes and utensils.

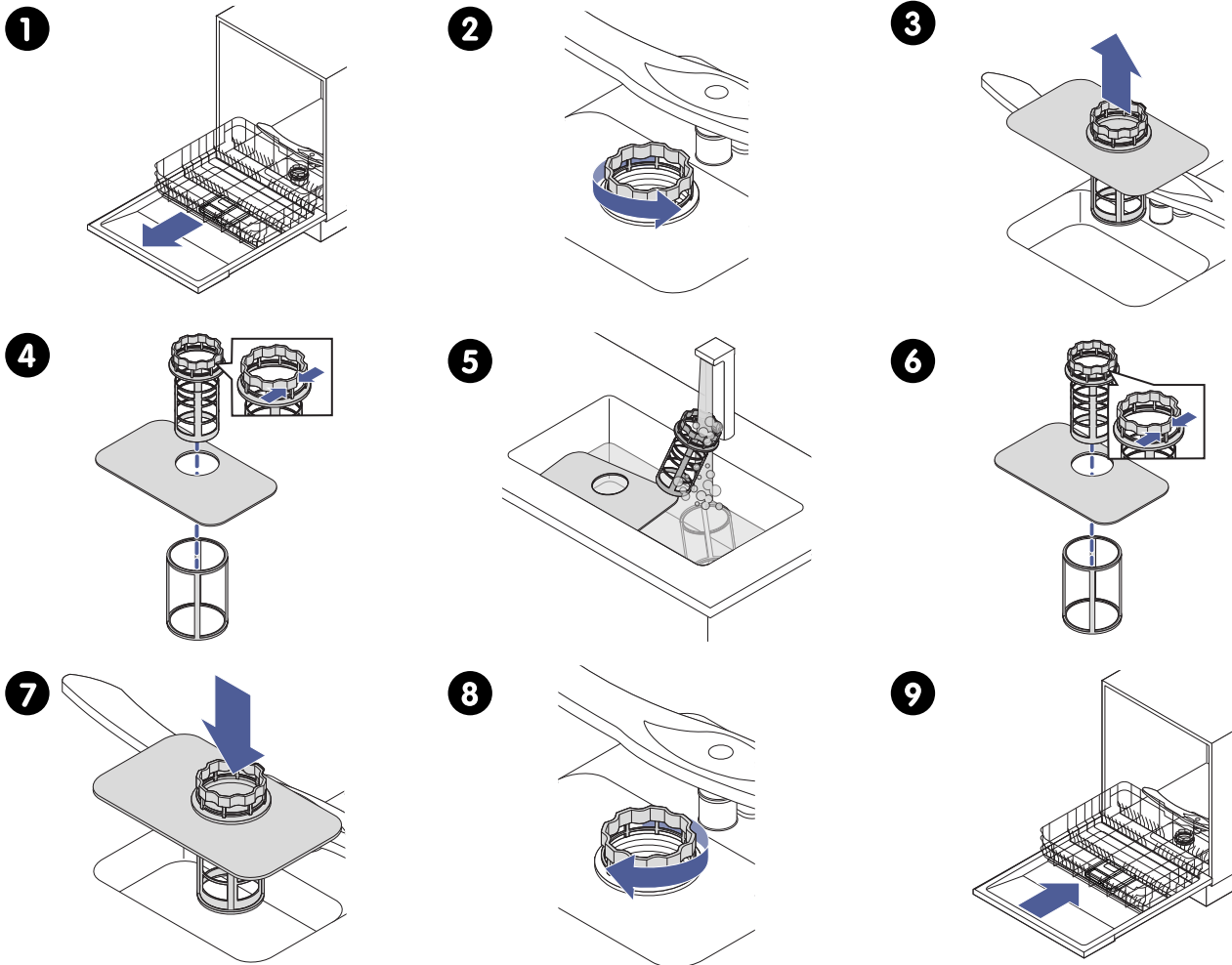

1. Remove the lower basket.
2. Rotate the coarse filter.
3. Lift and remove the filter assembly.
4. Pull the fine filter off the filter assembly: gently squeeze the tabs at the top and pull the coarse filter off the filter assembly.
5. Remove large food remnants by rinsing the filter under running water.



**For a more thorough cleaning, use a soft cleaning brush.**

6. Reassemble the filters in the reverse order.
7. Put the filter assembly in its initial position.
8. Rotate the coarse filter.  
**CAUTION! Do not over-tighten the filters.**
9. Put back the lower basket.

## Prepare for longer periods of non-use

Do this when the dishwasher will not be used for a long time.

1

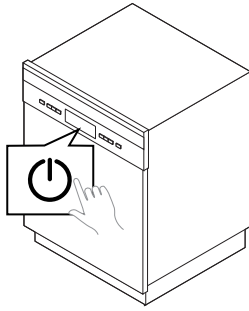

2

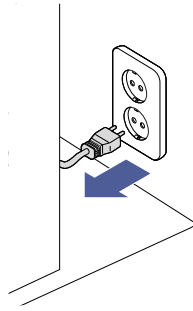

3

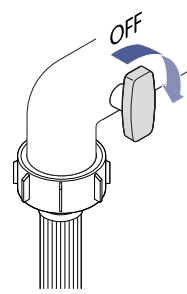

4

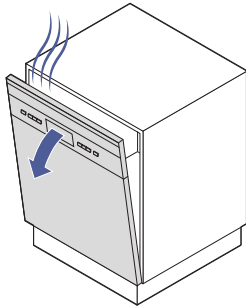

1. Run a wash cycle with the dishwasher empty.
2. Unplug the plug from the power socket.
3. Turn off the water supply.
4. Open the door slightly.

**NOTE! Leaving the door slightly open helps the door seals to last longer and prevent odours from forming within the dishwasher.**

## TROUBLESHOOTING

### The machine does not start

The problem can have different causes. Follow the instructions for the suggested causes to solve the problem.

#### Fuse has blown, or circuit breaker has tripped

- Replace the fuse or reset the circuit breaker.
- Disconnect any other appliances connected to the same circuit as the dishwasher.

#### Machine is not connected to the power supply

Connect the power cord to the power outlet.

#### Machine is not turned on

Turn on the machine.

#### Water pressure is low

1. Check that the water supply is connected properly.
2. Check that the the water is turned on.

#### The Water tap symbol is displayed



1. Check that the water supply is connected properly.
2. Check that the the water is turned on.

#### Door of dishwasher not properly closed

Close the door properly and latch it.

### Water is not pumped out of dishwasher

The problem can have different causes. Follow the instructions for the suggested causes to solve the problem.

#### Twisted, trapped or clogged drain hose

Check the drain hose.

#### Filter clogged

Check the coarse filter.

#### Kitchen sink clogged

Check the kitchen sink to make sure it is draining well. If the problem is due to a blocked kitchen sink, you may need to call a plumber rather than a dishwasher service technician.

## Residue, deposits and stains

### Suds in the tub

The problem can have different causes. Follow the instructions for the suggested causes to solve the problem.

### **Wrong detergent**

1. Run the Rapid programme without any dishes.
2. Check for suds and repeat if needed.

### **Spilled rinse aid**

Always wipe up rinse aid spills immediately.

### **Stained dishwasher interior**

#### **Detergent with colourant may have been used**

Make sure that the detergent does not contain any colourant.

### **White film on inside surface**

#### **Hard water deposits**

1. Clean the interior.
2. Use a damp sponge with dishwasher detergent and wear rubber gloves.

### **Detergent left in dispenser**

#### **Dishes are blocking detergent dispenser**

Re-load the dishes properly.

## **Noises**

### **Knocking noise in the dishwasher**

#### **A spray arm is knocking against an item in a basket**

1. Pause the programme.
2. Rearrange the items that are obstructing the spray arm.

### **Rattling noise in the dishwasher**

#### **Items of crockery are loose in the dishwasher**

Pause the programme and rearrange the items of crockery.

### **Knocking noise in the water pipes**

#### **This may be caused by on-site installation or the cross-section of the piping**

This has no effect on the operation of the dishwasher. If in doubt, contact a qualified plumber.

## Dirty dishes

### The dishes are not clean

The problem can have different causes. Follow the instructions for the suggested causes to solve the problem.

#### The dishes were not loaded correctly

See section "Loading the dishwasher efficiently", [page 23](#).

#### The programme was not powerful enough

Select a more vigorous programme.

#### Wrong detergent was used

Use more detergent, or change your detergent.

#### Items are blocking the movement of the spray arms

Rearrange the items so that the spray arms can rotate freely.

#### The filter assembly is not clean or is not correctly fitted in the base of the dishwasher cabinet

This may lead to blockage of the spray arm jets.

- Clean and fit the filter correctly. See section "Remove and clean the filtering system", [page 32](#).
- Clean the spray arm jets. See section "Clean the spray arms", [page 32](#).

## Cloudiness on glassware

### Combination of soft water and too much detergent

Use less detergent if you have soft water and select a shorter cycle to wash the glassware and to get it clean.

### There are rust stains on the cutlery

The problem can have different causes. Follow the instructions for the suggested causes to solve the problem.

#### The affected items are not corrosion resistant

Avoid washing items that are not corrosion resistant in the dishwasher.

#### A programme was not run after dishwasher salt was added. Traces of salt have gotten into the wash cycle

Always run a wash programme without any crockery after adding salt. Do not select Turbo speed+ for this programme.

#### The lid of the water softener is loose

Check that the lid is secure.

## White spots appear on dishes and glasses

### Hard water can cause limescale deposits

- Adjust the water softener level. See section "Adjust the water softener level", [page 13](#).
- Add salt to the water softener. See section "Add salt to the water softener", [page 18](#).

## Black or grey marks on dishes

### Aluminium utensils have rubbed against dishes

Use a mild abrasive cleaner to eliminate the marks.

## The dishes are not drying

The problem can have different causes. Follow the instructions for the suggested causes to solve the problem.

### Improper loading

See section "Loading the dishwasher efficiently", [page 23](#).

### Dishes are removed too soon

1. Do not empty your dishwasher immediately after washing.
2. Open the door slightly so that the steam can escape.
3. Unload the lower basket first to prevent water dripping from the upper basket.

### Wrong programme has been selected

Select a programme with a long washing time. With a short programme, the washing temperature is lower, decreasing cleaning performance.

### Washing kitchen utensils with an absorbent coating or deteriorated surface quality

Water drainage is more difficult with such items. Cutlery or dishes of this type are not suitable for washing in the dishwasher.

## Error messages

### The E1 error code is displayed

#### Slow to fill with water

- Tap is not open.
- Water intake is restricted.
- Water pressure is too low.

### The E3 error code is displayed

#### Not reaching required temperature

Malfunction of heating element.



#### WARNING!

- Only authorised technicians may carry out repairs.
- If you experience problems with the product, please see if the user instructions and troubleshooting information in the user manual can help you find a solution. If the problem persists:
  - turn off the product,
  - unplug the product from its power supply, and
  - contact the support.



#### WARNING!

- Any repair performed by someone who is not a qualified technician puts the users of the product at risk of personal injury.
- Any warranty claim resulting from repairs performed by someone who is not a qualified technician shall not be covered by the warranty.

**NOTE!**

If your product is broken, consider repairing it. Repairing instead of buying new is good for the environment.

The spare parts listed in the EU regulation 2019/2022 will be available to professional repairers at least 10 years after this product was placed on the market.

## The E4 error code is displayed

### Overflow

Leak from dishwasher.

**WARNING!**

- Only authorised technicians may carry out repairs.
- If you experience problems with the product, please see if the user instructions and troubleshooting information in the user manual can help you find a solution. If the problem persists:
  - turn off the product,
  - unplug the product from its power supply, and
  - contact the support.

**WARNING!**

- Any repair performed by someone who is not a qualified technician puts the users of the product at risk of personal injury.
- Any warranty claim resulting from repairs performed by someone who is not a qualified technician shall not be covered by the warranty.

**NOTE!**

If your product is broken, consider repairing it. Repairing instead of buying new is good for the environment.

The spare parts listed in the EU regulation 2019/2022 will be available to professional repairers at least 10 years after this product was placed on the market.

## The E8 error code is displayed

### Fault in distribution valve

Open circuit or fault in distribution valve.

**WARNING!**

- Only authorised technicians may carry out repairs.
- If you experience problems with the product, please see if the user instructions and troubleshooting information in the user manual can help you find a solution. If the problem persists:
  - turn off the product,
  - unplug the product from its power supply, and
  - contact the support.

**WARNING!**

- Any repair performed by someone who is not a qualified technician puts the users of the product at risk of personal injury.
- Any warranty claim resulting from repairs performed by someone who is not a qualified technician shall not be covered by the warranty.

**NOTE!**

If your product is broken, consider repairing it. Repairing instead of buying new is good for the environment.

The spare parts listed in the EU regulation 2019/2022 will be available to professional repairers at least 10 years after this product was placed on the market.

## The Ed error code is displayed

### Failure of communication between main PCB and display PCB

Open circuit or break in communication wiring.

**WARNING!**

- Only authorised technicians may carry out repairs.
- If you experience problems with the product, please see if the user instructions and troubleshooting information in the user manual can help you find a solution. If the problem persists:
  - turn off the product,
  - unplug the product from its power supply, and
  - contact the support.

**WARNING!**

- Any repair performed by someone who is not a qualified technician puts the users of the product at risk of personal injury.
- Any warranty claim resulting from repairs performed by someone who is not a qualified technician shall not be covered by the warranty.

**NOTE!**

If your product is broken, consider repairing it. Repairing instead of buying new is good for the environment.

The spare parts listed in the EU regulation 2019/2022 will be available to professional repairers at least 10 years after this product was placed on the market.

## INSTALLATION

Follow the instructions in this section to install your machine.



### WARNING!

Electrical shock hazard! Disconnect electrical power before installing the dishwasher. Failure to do so could result in death or electrical shock.



### WARNING!

Read the safety information and the full instructions before installing or using this product.



### WARNING!

- Installation and repair can only be carried out by a qualified technician.
- Electrical equipment must be installed by professionals.
- Hoses should be installed by professionals.
- Any repair performed by someone who is not a qualified technician puts the users of the product at risk of personal injury.
- Any warranty claim resulting from repairs performed by someone who is not a qualified technician shall not be covered by the warranty.



### WARNING!

Use the new hose sets supplied with the machine. Do not reuse old hose sets.



### CAUTION!

Do not install or store the product in environments where the temperature falls below 0 °C

## Unpack the machine



### WARNING!

Remove all packaging material before using the machine. Otherwise, serious damage may result.

1

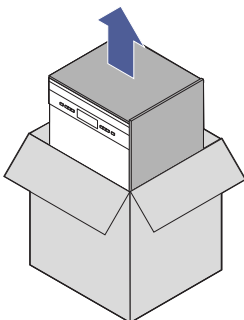

2

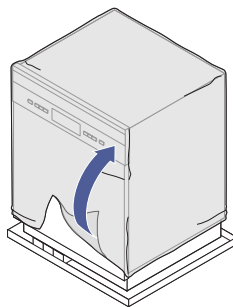

3

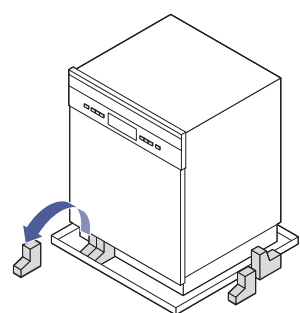

4

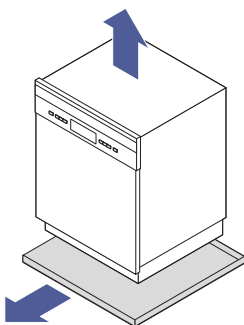

5

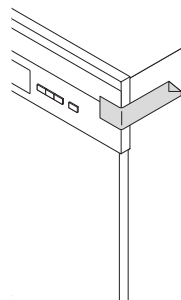

6

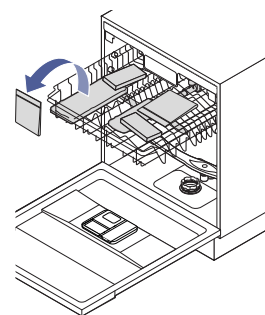

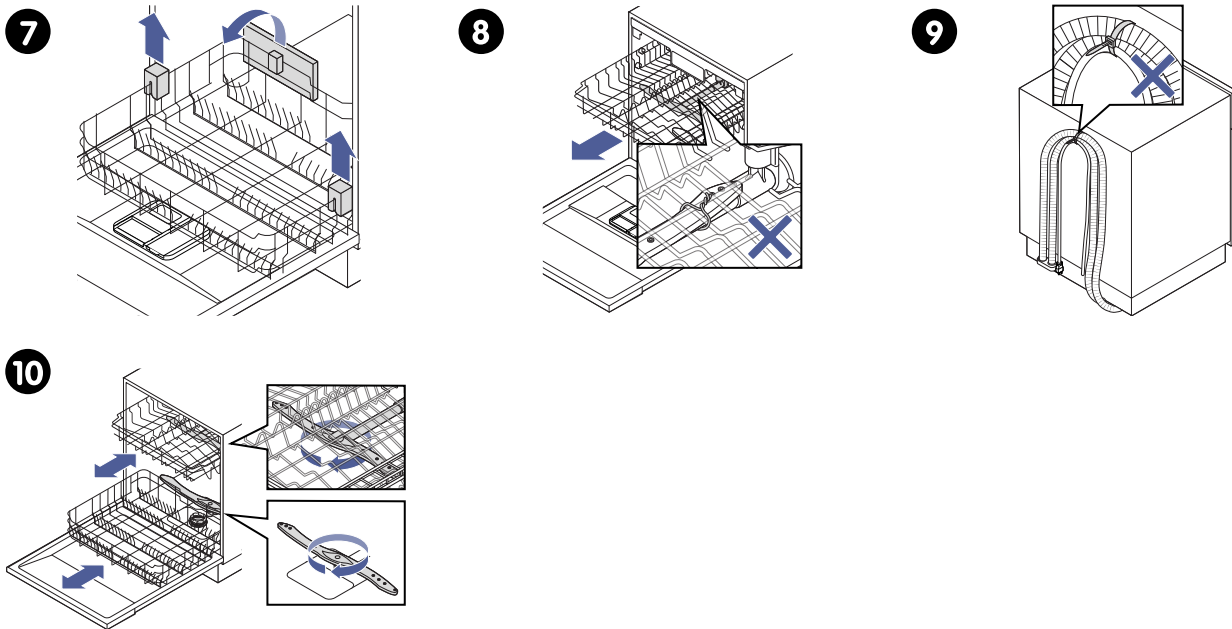

1. Remove the cardboard box and cardboard packaging.
2. Remove the plastic packaging.
3. Remove the pieces of foam from the bottom.
4. Lift the product and remove the base packaging.
5. Remove the tape holding the door shut.
6. Remove the accessories from the upper basket.
7. Remove the styrofoam packaging from the baskets.
8. Remove the steel wire holding the spray arms in place.
9. Remove the cable tie holding the power cord, drain hose and water supply hose.
10. Verify that the spray arms and the baskets move freely.



**WARNING!**

Keep all packaging material well away from children. There is a risk of suffocation!

## Connect the cold-water supply hose to a tap



**CAUTION!**

- If the water pipes are new or have not been used for an extended period of time, let the water run to make sure that the water is clear. This precaution is necessary to avoid the risk of the water inlet becoming blocked and damaging the dishwasher.
- If your sink has a spray jet fed by a hose that is connected to the same water line as the dishwasher, the hose could burst. If your sink has one, it is recommended that the hose be disconnected and the hole plugged.

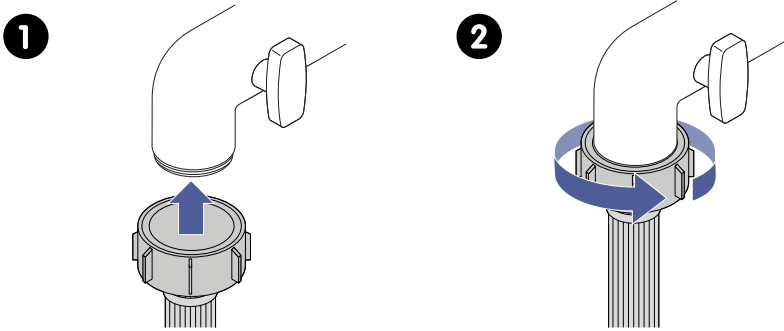

1. Lift up the hose to the tap.
2. Screw the connector onto the threads of the tap.

### Connect the safety supply hose to a tap

Use the safety supply hose to ensure that the flow of water stops if the hose is damaged. The hose is double-walled and the air space between the inner and the outer corrugated hose fills up with water if the hose is damaged. .



**CAUTION!**

- If the water pipes are new or have not been used for an extended period of time, let the water run to make sure that the water is clear. This precaution is necessary to avoid the risk of the water inlet becoming blocked and damaging the dishwasher.
- If your sink has a spray jet fed by a hose that is connected to the same water line as the dishwasher the hose could burst. If your sink has one, it is recommended that the hose be disconnected and the hole plugged.



1. Lift up the hose to the tap.
2. Screw the connector onto the threads of the tap.

### Connect to an external drain



**CAUTION!**

- Avoid bending, kinking or squashing the drain hose.
- Do not immerse the end of the drain hose into the waste water. Immersing the hose could hamper the drainage and cause waste water to go back into the dishwasher again.
- Do not use a drain hose extension longer than 4 metres. Otherwise the cleaning performance of the dishwasher could be impaired.
- The drain pipe connection must be at a height of less than 100 cm from the base of the dishwasher. Otherwise you must drain excess water into a suitable container held lower than the sink.

### Position the drain hose into a floor drain

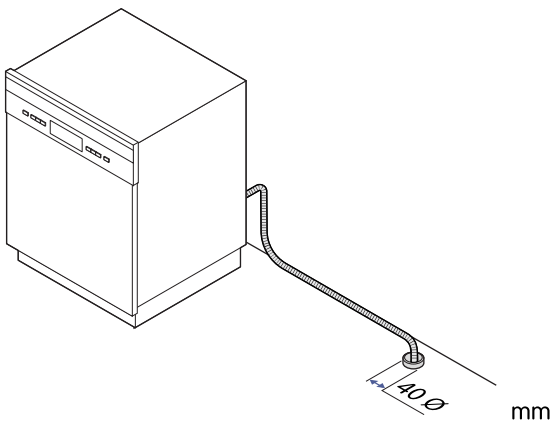

### Connect the drain hose to a sink drain pipe

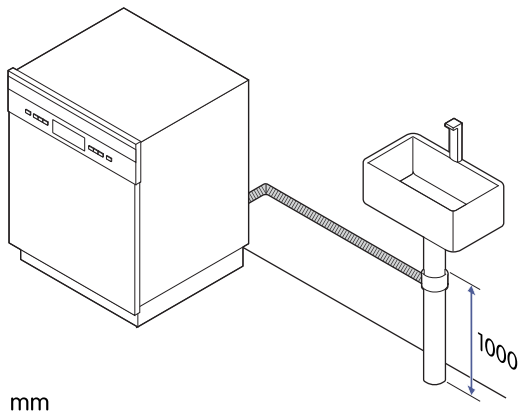

### Position the drain hose into a sink

Use the drain hose holder to keep the drain hose bent downward into the sink without kinking.

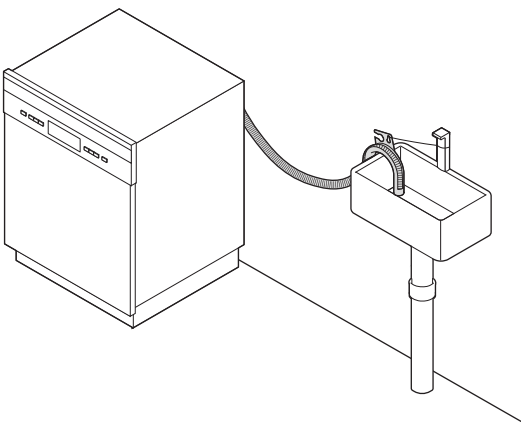

## Connecting to the electrical supply



### WARNING!

Electrical equipment must be installed by professionals.

**WARNING!**

For personal safety:

- Do not use an extension cord or an adapter plug with this product.
- Do not, under any circumstances, cut or remove the earthing connection from the power cord.

**Electrical requirements**

- Look at the rating label to check the rating voltage and connect the dishwasher to the appropriate power supply.
- Use the recommended fuse (10A/13A/16A), time delay fuse, or circuit breaker.
- Connect to a separate circuit that serves this product only.

**Electrical connection**

- Ensure that the voltage and frequency of the power supply match those on the rating plate.
- Only insert the plug into a power socket that is properly and reliably earthed.
- Check with a qualified electrician or service representative if you are in doubt whether the product is properly earthed.
- If the electrical socket to which the product must be connected is not appropriate for the plug, replace the socket with the help of a qualified electrician.

**WARNING!**

Do not use adapters or the like, as they could cause overheating and fires.

- Make sure that the power plug always is accessible or that a switch is incorporated in the fixed wiring in accordance with the wiring rules, so that the product can be disconnected from the mains.

**WARNING!**

Ensure the dishwasher is correctly earthed before use.

## Position the machine

**WARNING!**

- Take care to avoid kinking or crushing the power cord.
- If the power cord is damaged, it must be replaced by the manufacturer, the manufacturer's service agent or similarly qualified persons in order to avoid a hazard.

**CAUTION!**

- This product is only intended for indoor use.
- The product must be installed on a clean, flat, and solid surface and leveled using the adjustable feet.

**NOTE!**

- The dishwasher is equipped with water supply and drain hoses that can be positioned either on the right or the left sides to facilitate proper installation.
- Depending on where your electrical outlet is, you may need to cut a hole in the side of the nearest cabinet.
- If the dishwasher must be moved, try to keep it in the vertical position. If absolutely necessary, it can be laid on its back.

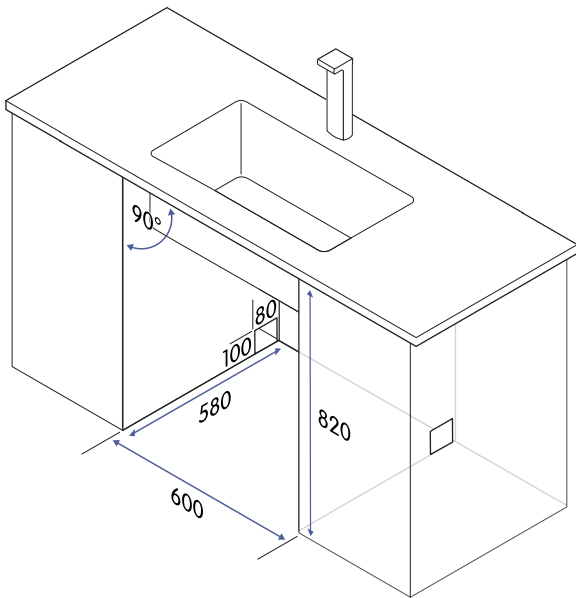

1. Install the dishwasher in a cabinet with the indicated dimensions.  
**NOTE! The gap between the top of the dishwasher and the cabinet, and between the edge of the outer door and the edge of the cabinet can be less than 5 mm.**
2. If you the dishwasher is installed in a corner cabinet, make sure there is sufficient space around the fully opened dishwasher door.

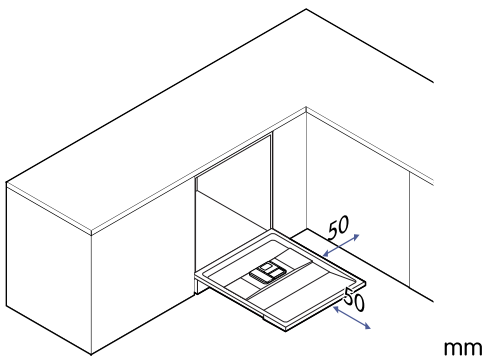

## Fit the condensation strip

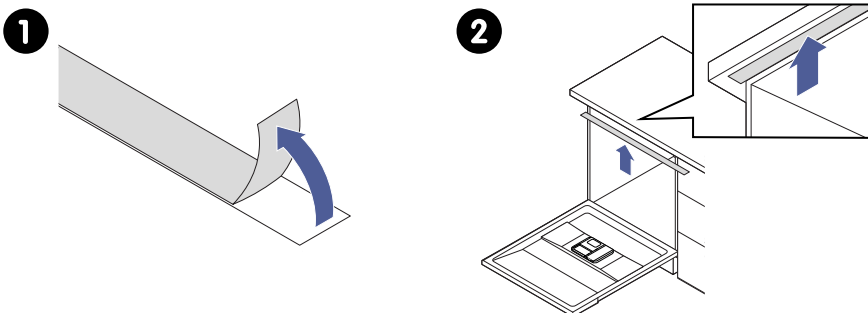

1. Remove the backing paper from the condensation strip.
2. Fit the condensation strip under the work surface of the cabinet.  
**NOTE! Make sure that the condensation strip is flush with the edge of the work surface.**

## Change to the longer feet

You can replace the pre-installed 90 mm long feet with the supplied 110 mm long feet if needed.

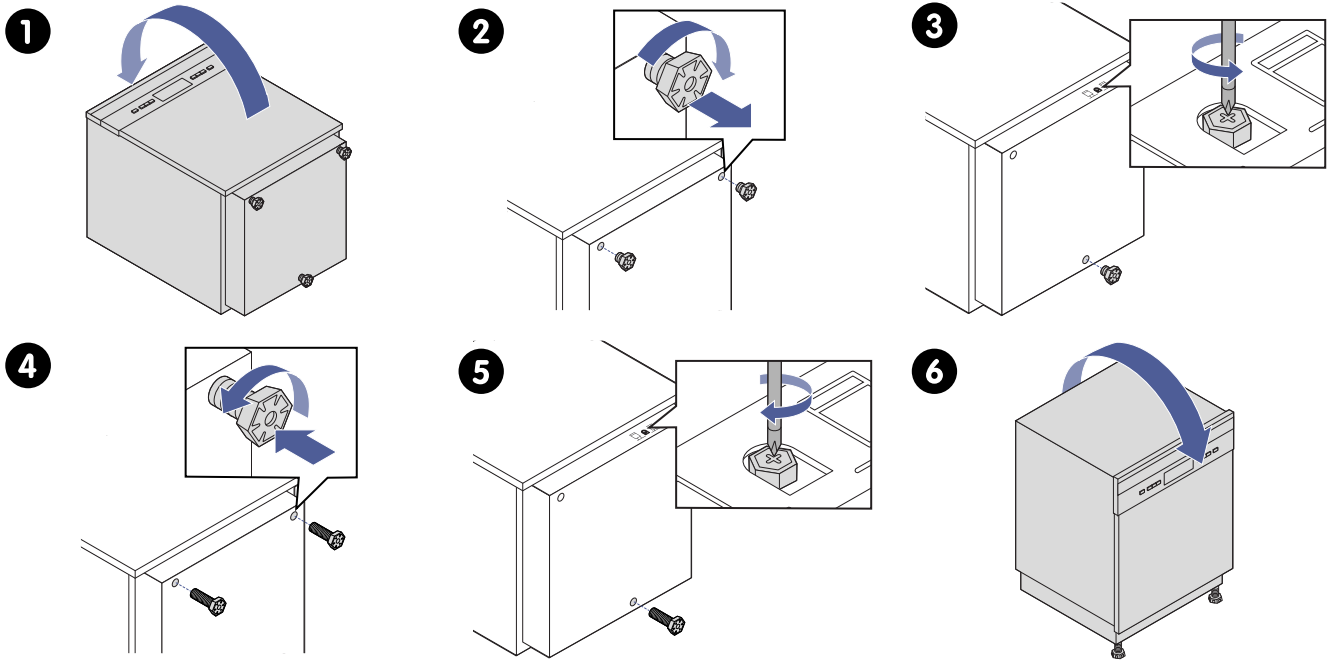

1. Carefully lay the dishwasher on its back.
2. Unscrew the two 90 mm long front feet.
3. Unscrew the 90 mm long rear foot with a cross-head screwdriver by turning the screw.
4. Screw the two 110 mm long front feet onto the dishwasher.
5. Screw the 110 mm long rear foot onto the dishwasher with a cross-head screwdriver by turning the screw.  
**CAUTION! The feet must not protrude more than 100 mm.**
6. Lift the dishwasher to a standing position.

## Level the machine

Level your dishwasher by adjusting the height of the front feet and the rear foot individually.

Check if there are any feet not touching the floor. If any foot is not touching the floor: screw out the foot until it makes contact with the floor.

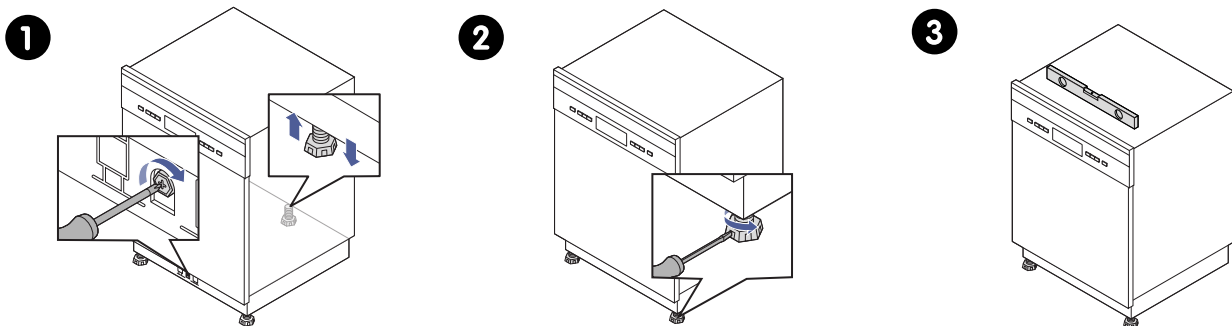

1. To adjust the rear foot, use a cross-head screwdriver and turn the screw.
2. To adjust the front feet, use a flat-head screwdriver and turn the front feet.



**You can also turn the front feet by hand.**

**NOTE! The maximum adjustment height of the feet is 60 mm with the longer feet.**

- Use a spirit level to check if the dishwasher is perfectly level and adjust the feet again if needed.  
**CAUTION! The dishwasher must not be tilted more than 2°.**

## Adjust the door spring tension

The door springs are set at the factory to the correct tension for the outer door.

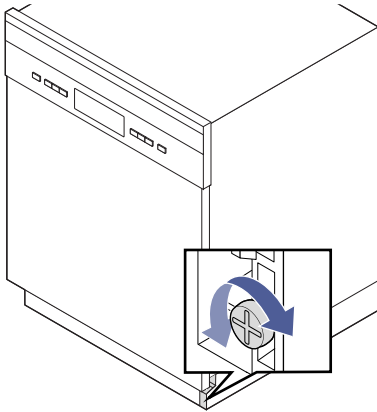

- Rotate the adjusting screw to tighten or relax the spring tension.  
**NOTE! The door spring tension is correct when the door remains horizontal in the fully opened position and the door closes with a light force applied with a finger.**

## Secure the machine in place - for normal work surfaces



### CAUTION!

Do not do this if you have a marble or granite work surface.

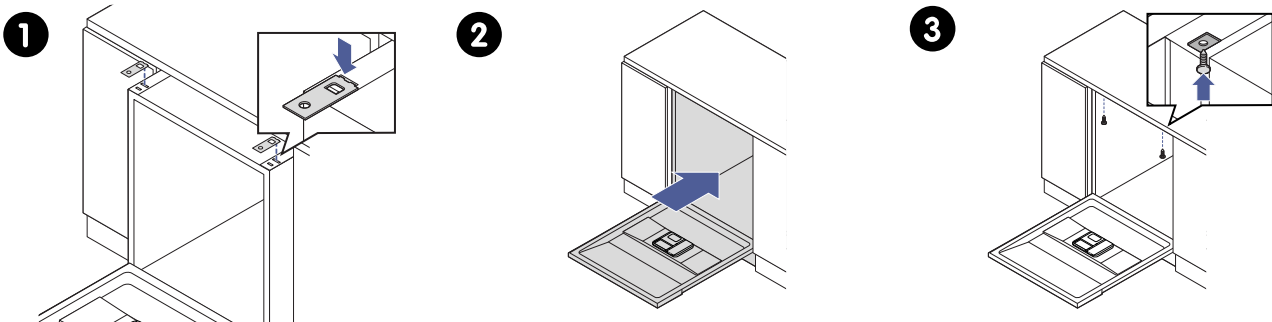

- Fit the 2 support brackets into the 2 slots.
- Push the dishwasher to the recommended position in the cabinet.
- Use the 2 wood screws to secure the dishwasher to the work surface.

## Secure the machine in place - for marble or granite surfaces

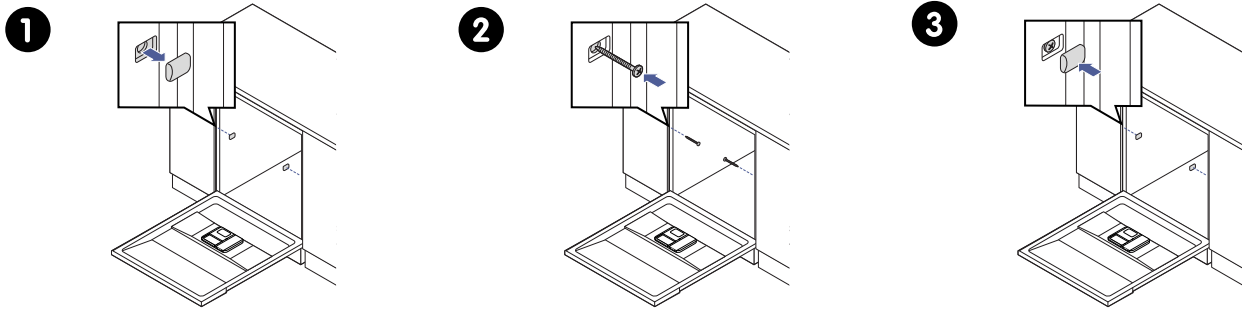

1. Remove the 2 screw covers.
2. Use the 2 wood screws to secure the dishwasher to the adjacent cabinets.
3. Refit the 2 screw covers.

## Install the kick plate

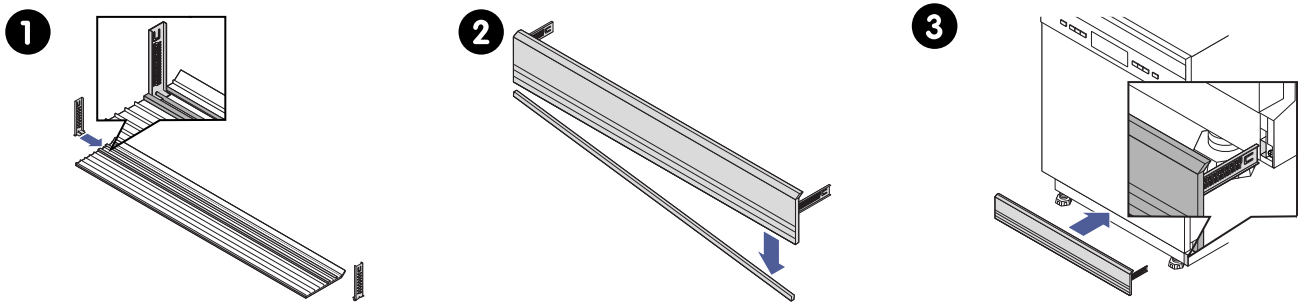

1. Attach the mounting brackets to the kick plate.
2. Remove parts of the kick plate until it fits the height of the machine.
3. Fit the mounting brackets into the grooves.

## SPECIFICATIONS

### Technical specifications

Model code	See section "Find the model code", <a href="#">page 13</a>
Height	815-875 mm
Width	598 mm
Depth (door closed)	570 mm
Depth (door opened 90 °)	1150 mm
Weight	47.5 kg
Capacity	14 place settings
Power supply	220-240 V, 50 Hz
Maximum current	10 A
Rated power	1760-2100 W
Standard water pressure	0.04 MPa ~ 1 MPa

#### Energy efficiency

You can find information about the energy efficiency of this product in EPREL, the European product registry for energy labelling. Go to the EPREL website and use the model identifier to find the information. The model identifier can be found on the energy label accompanying the product.

EPREL website: <https://eprel.ec.europa.eu/>



## Dimensions

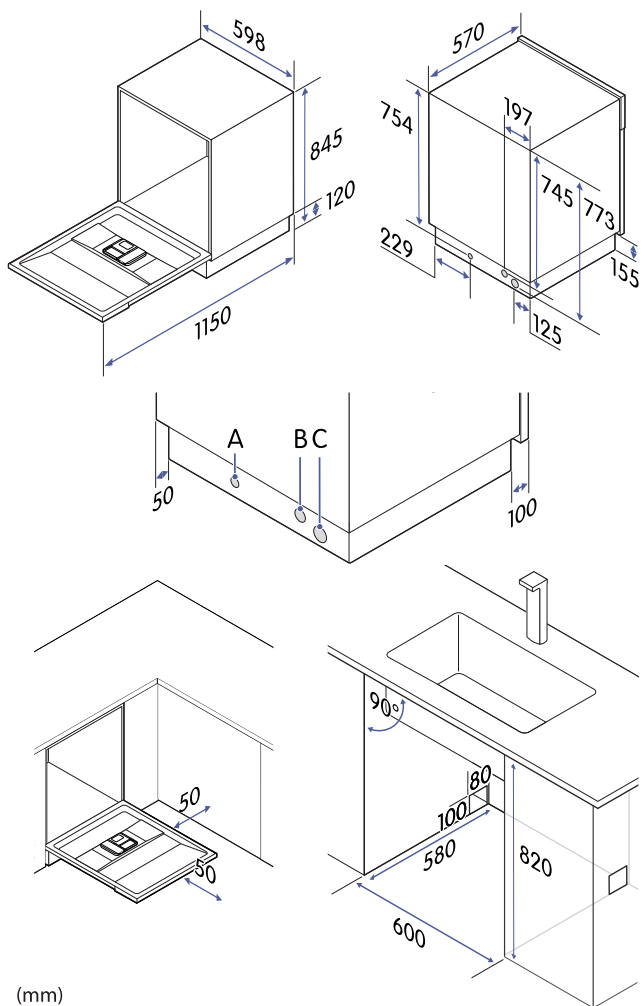

(mm)

## Consumption values

Actual values for a programme may differ from the values presented here. The values given for programmes other than the ECO programme are indicative only.

Programme	Programme duration (hours:minutes)	Energy consumption (kWh)	Water consumption (l)
90 min	1:30	1.180	12.5
Auto	1:25 - 2:30	0.850 - 1.550	8.5 - 18.0
ECO	3:18	0.747	9.8
Glass	2:00	0.950	13.5
Intensive	3:25	1.500	16.6
Rapid	0:30	0.820	11.2
Soak	0:15	-	4.1
Universal	2:55	0.980	13.6

## EU directives and standards

This product fulfils the applicable EU directives and regulations and carries the CE mark. If not included with the product, a copy of the EU Declaration of Conformity is available on request.

- The performance of the product has been tested in compliance with standard EN 60436 for dishwashers.
- Concerning EU regulation 2019/2022, programme used for comparability tests in accordance with EN 60436: ECO; other settings:
  - Position of upper basket: lower position;
  - Rinse aid setting: MAX;
  - Softener setting: H3.



## Innehåll

<b>SÄKERHET</b>	<b>57</b>
Varningar.....	57
Avsedd användning .....	57
Säkerhet för barn och personer med funktionsnedsättningar .....	57
Allmän säkerhet .....	58
Säkerhet under installation .....	58
Säkerhet under användning .....	59
Säkerhet under underhåll .....	60
Avfallshantering .....	60
<b>SNABBSTART</b>	<b>61</b>
<b>KOMMA IGÅNG</b>	<b>63</b>
Lär känna diskmaskinen .....	63
Reglage.....	63
Symboler på displayen .....	63
Diskmedelsfack och spolglansfack .....	64
Tillbehör.....	64
Använd barnlåset.....	64
Hitta modellkoden.....	65
<b>Innan första användning.....</b>	<b>65</b>
Justera vattenavhjärdarnivån .....	65
Kör en tom maskin .....	66
<b>DISKNING</b>	<b>67</b>
Före varje disk .....	67
Starta disken .....	67
Fylla på disk under ett pågående program .....	68
Byta program under en disk .....	68
Diskmedlets syfte .....	68
Fyll på diskmedelsfacket .....	68
Syfte med spolglansen.....	69
Fyll på spolglansfacket.....	69
Justera spolglansförbrukningen .....	70
Syfte med saltet för vattenavhjärdaren .....	70
Fyll på salt i vattenmjukgöraren.....	70
Efter varje disk.....	71
Föremål som är lämpliga att diska i diskmaskin .....	72
Justera korgarna och hållarna före lastning .....	72
Justera den övre korgens höjd .....	72
Fäll tillbaka kopphyllan.....	73
Fäll tillbaka tallrikshyllorna .....	73
Justera bestickhyllan .....	74
<b>Fyll diskmaskinen effektivt .....</b>	<b>75</b>
Riktlinjer för att fylla den övre korgen .....	75

Riktlinjer för att fylla den nedre korgen .....	76
Riktlinjer för att fylla på bestickhyllan .....	77
<b>Alternativ, inställningar och funktioner .....</b>	<b>77</b>
Använd alternativet för munstycksväljare .....	78
Använd alternativet Turbo speed+ .....	78
Använd den automatiska öppningsfunktionen .....	78
Använd fördröjningsfunktionen .....	78
<b>Program .....</b>	<b>78</b>
90 min .....	79
Auto .....	79
ECO .....	79
Glas .....	80
Intensiv .....	80
Snabb .....	81
Blötläggning .....	81
Universal .....	81
<b>RENGÖRING .....</b>	<b>83</b>
<b>Rengör luckan och lucktätningarna .....</b>	<b>83</b>
<b>Rengör spolarmarna .....</b>	<b>84</b>
<b>Ta bort och rengör filtersystemet .....</b>	<b>84</b>
<b>Förbered dig för längre perioder utan användning .....</b>	<b>85</b>
<b>FELSÖKNING .....</b>	<b>87</b>
<b>Maskinen startar inte .....</b>	<b>87</b>
<b>Vatten pumpas inte ut ur diskmaskinen .....</b>	<b>87</b>
<b>Rester, avlagringar och fläckar .....</b>	<b>87</b>
Lödder i diskhon .....	87
Fläckar på diskmaskinens insida .....	88
Vit hinna på insidan av diskmaskinen .....	88
Det finns diskmedel kvar i diskmedelsfacket .....	88
<b>Buller .....</b>	<b>88</b>
Knackande ljud i diskmaskinen .....	88
Skrallande ljud i diskmaskinen .....	88
Knackande ljud i vattenledningarna .....	88
<b>Smutsig disk .....</b>	<b>89</b>
Disken blir inte ren .....	89
Grumliga glas .....	89
Rostfläckar på bestick .....	89
Vita fläckar på disken .....	89
Svarta eller grå märken på disken .....	89
Disken torkar inte .....	90
<b>Felmeddelanden .....</b>	<b>90</b>
Felkoden E1 visas .....	90
Felkoden E3 visas .....	90
Felkoden E4 visas .....	91
Felkoden E8 visas .....	91

Felkoden Ed visas .....	92
<b>INSTALLATION</b>	<b>93</b>
<b>Packa upp maskinen</b> .....	<b>93</b>
<b>Anslut inloppslangen för kallvatten till en vattenkran</b> .....	<b>94</b>
<b>Anslut säkerhetsinloppslangen till en vattenkran</b> .....	<b>95</b>
<b>Anslut till ett externt avlopp</b> .....	<b>95</b>
Sätt avloppslangen i ett golvavlopp.....	96
Anslut avloppslangen till ett avlopp.....	96
Sätt avloppslangen i en vask .....	96
<b>Ansluta till elnätet</b> .....	<b>96</b>
<b>Placera maskinen</b> .....	<b>97</b>
<b>Sätt dit kondensremsan</b> .....	<b>98</b>
<b>Byt till de längre fötterna</b> .....	<b>99</b>
<b>Nivåjustera maskinen</b> .....	<b>99</b>
<b>Justera luckans fjäderspänning</b> .....	<b>100</b>
<b>Säkra maskinen på plats – för normala arbetsytor</b> .....	<b>100</b>
<b>Säkra maskinen på plats – för normala marmor- eller granitskivor</b> .....	<b>101</b>
<b>Sätt dit sparkplåten</b> .....	<b>101</b>
<b>SPECIFIKATIONER</b>	<b>102</b>
<b>Tekniska specifikationer</b> .....	<b>102</b>
<b>Mått</b> .....	<b>103</b>
<b>Förbrukningsvärden</b> .....	<b>103</b>
<b>EU-direktiv och standarder</b> .....	<b>104</b>

## SÄKERHET

Läs instruktionerna noga innan du installerar och använder produkten. Spara instruktionerna och förvara dem nära produkten för framtida bruk. Alla garantier förlorar sin giltighet om dessa instruktioner inte efterlevs.

### Varningar

**FARA!**

Används när det finns risk för personskador eller dödsfall.

**WARNING!**

Används när det finns risk för personskador.

**FÖRSIKTIGHET!**

Används när det finns risk för skada på produkten.

**OBS!**

Allmän information som du bör känna till.



Hjälpsamma tips som du kan ha nytta av.

### Avsedd användning

Denna produkt är endast avsedd för inomhusbruk i ett hushåll eller en hushållsmiljö som t.ex.:

- av personal i köksavdelningen hos affärer, kontor och andra arbetsplatser;
- hos lantbruk;
- av gäster på hotell, motell och liknande typer av boendemiljö;
- på bed and breakfast, vandrarhem och liknande.

### Säkerhet för barn och personer med funktionsnedsättningar

**WARNING!**

Låt endast följande grupper använda produkten om de övervakas eller har instruerats om hur man använder produkten på ett säkert sätt. De måste förstå riskerna det innebär.

- Barn från 8 år och äldre. (Barn som är yngre än 8 år måste övervakas hela tiden, eller hållas borta från produkten.)
- Personer med nedsatt fysisk, sensorisk eller mental förmåga.
- Personer som saknar erfarenhet och kunskap.

**WARNING!**

- Barn får inte leka med maskinen.
- Barn får inte rengöra maskinen utan tillsyn.

**WARNING!**

Avlägsna förpackningsmaterialet eftersom det kan vara farligt för barn.

**WARNING!**

Förvara diskmedel utom räckhåll för barn. Diskmedel är korrosivt.

## Allmän säkerhet

**WARNING!**

- Installation och reparation får endast utföras av en behörig tekniker.
- Vissa diskmedel är starkt alkaliska. De kan vara mycket farliga vid förtäring. Undvik kontakt med hud och ögon. Försäkra dig om att barn är på säkert avstånd från diskmaskinen när luckan är öppen.
- Stäng av vattentillförseln om du upptäcker överflöde. Kontakta sedan en servicetekniker.
- Avlägsna eventuellt vatten i diskmaskinens botten från överfyllning eller ett mindre läckage, innan du startar om diskmaskinen.
- Placera inte tunga föremål på luckan och luta dig inte mot luckan när denna är öppen. Produkten kan välta framåt.

**WARNING!**

Lämna inte luckan i öppet läge eftersom personer riskerar att snubbla på den.

**WARNING!**

Risk för elstötar!

- Bryt nätspanningen innan du påbörjar installation av diskmaskinen. Om du inte gör det kan följden bli dödsfall eller elstöt.
- Doppa inte apparaten, strömsladden eller stickkontakten i vatten eller annan vätska.
- Försäkra dig om att produkten är korrekt jordad. Vid eventuella funktionsfel eller haverier minimerar jordningen risken för elstötar (jordledaren leder bort strömmen). Denna produkt har en stickkontakt med en jordledare.

**FÖRSIKTIGHET!**

- Diska endast plastföremål om de är märkta med "Kan maskindiskas" eller liknande märkning. Se tillverkarens rekommendationer för plastföremål som inte har denna märkning.
- Använd endast diskmedel och spolglans som rekommenderas för en diskmaskin.
- Använd inte såpa, tvättmedel eller handdiskmedel i diskmaskinen.
- Sitt eller stå inte på diskmaskinens lucka eller dess korgar, och utför inga ingrepp på dem.
- Manipulera inte reglagen medan du sätter in den disk som ska diskas.

## Säkerhet under installation

**WARNING!**

- Elektrisk utrustning måste installeras av yrkesutbildade personer.
- Slangar ska installeras av yrkesutbildade personer.

**WARNING!**

Risk för elstötar!

- Koppla bort nätspanningen innan du påbörjar installationen av produkten. Om du inte gör det kan följden bli dödsfall eller elstöt.
- Stickkontakten får endast anslutas till lämpligt vägguttag som är installerat och jordat enligt lokala lagar och föreskrifter.
- Felaktig anslutning av jordledaren ökar risken för elstötar.
- Kontakta behörig elektriker eller servicerepresentant om du är osäker på om produkten är korrekt jordad.
- Ändra inte stickkontakten som medföljer produkten om den inte passar i vägguttaget.
- Låt en behörig elektriker installera ett korrekt vägguttag.
- Försäkra dig om att diskmaskinen är korrekt jordad innan du använder den.
- Använd inte förlängningsladd eller stickkontaktsadapter tillsammans med denna produkt.
- Nätsladdens jordning får under inga omständigheter klippas av eller avlägsnas.
- Se till att du inte skadar nätsladden under installationsarbetet.

**FÖRSIKTIGHET!**

- Installera inte produkten eller förvara den i miljöer där temperaturen sjunker under 0 °C.
- Det ingående vattentrycket ska vara mellan 0,04 MPa och 1 MPa.
- Produkten ska anslutas till vattentillförseln med hjälp av nya slangar. Återanvänd inte några gamla slangar.
- Om vattenledningarna är nya eller inte har använts under en längre tid måste du spola ur dem med vatten och försäkra dig om att vattnet är rent. Detta är nödvändigt för att säkerställa att vatteninloppet inte är igensatt, vilket kan orsaka att produkten skadas.
- Om diskhon har spolmunstycke som är anslutet till samma vattenledning som diskmaskinen, kan säkerhetstillförselslangen spricka. Koppla i så fall bort säkerhetstillförselslangen och plugga igen hålet.

## Säkerhet under användning

**VARNING!**

Använd inte diskmaskinen om dess hölje är felaktigt monterat.

**VARNING!**

- Försäkra dig om att inga föremål sticker ut ur korgens botten.
- Placera knivar och spetsiga redskap med spetsen nedåt i korgen eller lägg dem horisontellt.

**VARNING!**

Förvara diskmedel utom räckhåll för barn. Diskmedel är korrosivt.

**VARNING!**

- Det är farligt att öppna luckan under pågående program (risk för brännskador genom varm vattenånga).
- Öppna luckan mycket försiktigt om diskmaskinen är igång. Risk för att vatten sprutar ut.
- Föremål kan vara heta när du tar ut disken. Vänta i 15 minuter efter att programmet avslutats innan du tar ut glas eller bestick.

**FÖRSIKTIGHET!**

Om vattenledningarna är nya eller inte har använts under en längre tid måste du spola ur dem med vatten och försäkra dig om att vattnet är rent. Detta är nödvändigt för att säkerställa att vatteninloppet inte är igensatt, vilket kan orsaka att produkten skadas.

**FÖRSIKTIGHET!**

- Efter varje diskomgång ska du kontrollera att diskmedelsfacket är tomt och att diskmedlet har lösts upp.
- Använd endast diskmedel som är avsett för användning i diskmaskin. Försäkra dig om att det diskmedel du använder inte är gammalt eller fuktigt.
- Vänta med att fylla på pulverdiskmedel i diskmedelsfacket tills det är dags att starta diskmaskinen.
- Använd endast spolglans som är avsedd för diskmaskiner. Fyll aldrig spolglansbehållaren med annat (som maskindiskmedel eller flytande diskmedel). Risk för skador på produkten.
- Använd endast salt som är avsett för diskmaskiner. Användning av alla andra typer av salt som inte är avsedda för användning i diskmaskin (särskilt bordssalt) skadar vattenmjukgöraren. Tillverkarens garanti omfattar inte skador som uppkommer på grund av användning av olämpligt salt.
- Fyll endast på salt innan du kör ett program. På så sätt förhindrar du att eventuellt spill av salt eller saltvatten blir kvar på maskinens botten och orsakar korrosion.

**FÖRSIKTIGHET!**

- Spänn inte filtren för mycket när du rengör dem. Sätt tillbaka filtren i korrekt ordning och försäkra dig om att de sitter säkert på plats (om de inte gör det kan smuts komma in i systemet och orsaka igensättning).
- Använd inte diskmaskinen om filtren är borttagna. Felaktigt monterade filter kan försämra produktens prestanda och skada disken och redskapen.

**FÖRSIKTIGHET!**

Placera vassa föremål så att de inte skadar luckans tätning.



Att diska med en diskmaskin förbrukar mindre energi och vatten än att diska för hand, under förutsättning att du använder maskinen för hushållsändamål och följer instruktionerna i denna handbok.

## Säkerhet under underhåll



### VARNING!

- Installation och reparation får endast utföras av en behörig tekniker.
- Reparationer som utförs av personer som inte är behöriga tekniker utsätter produktanvändarna för risk för personskada.
- Garantianspråk som uppstår på grund av reparationer som utförs av icke behöriga personer täcks inte av garantin.
- Om strömsladden är skadad ska den bytas av tillverkaren, tillverkarens servicerepresentant eller en person med samma kvalifikation.



### VARNING!

Koppla bort produkten från elnätet innan du rengör eller underhåller produkten.



### FÖRSIKTIGHET!

- Använd inte sprayrengöringsmedel (vatten kan komma in i luckans lås och i elkomponenter).
- Använd inte lösningsmedel eller rengöringsmedel/rengöringsprodukter som innehåller slipmedel för att rengöra diskmaskinens utsida och gummidelar.
- Använd inte rengöringsmedel/rengöringsprodukter som innehåller slipmedel eller skursvampar på enhetens utsida (dess yta kan repas). Vissa typer av pappershanddukar kan också repa eller lämna märken på ytan.



### FÖRSIKTIGHET!

- Spänn inte filtren för mycket när du rengör dem. Sätt tillbaka filtren i korrekt ordning och försäkra dig om att de sitter säkert på plats (om de inte gör det kan smuts komma in i systemet och orsaka igensättning).
- Använd inte diskmaskinen om filtren är borttagna. Felaktigt monterade filter kan försämra produktens prestanda och skada disken och redskapen.

## Avfallshantering



Klipp av nätsladden och försäkra dig om att luckans lås är inaktiverat innan du avfallshanterar produkten. Kassera förpackningen på ett miljövänligt sätt. Återvinn förpackningen i enlighet med lokala lagar och föreskrifter, för att reducera förbrukningen av råmaterial och mark som används för deponering av avfall.

Denna produkt är märkt i enlighet med WEEE-direktivet 2012/19/EU om avfall från elektrisk och elektronisk utrustning. Symbolen på produkten eller på dess förpackning anger att produkten inte ska behandlas som vanligt hushållsavfall. Istället ska den lämnas till tillämpligt insamlingsställe för återvinning av elektrisk och elektronisk utrustning.

Genom att avfallshandera denna produkt på korrekt sätt förhindrar du att den inverkar negativt på miljö och människors hälsa, vilket hade varit fallet om den inte avfallshanterades. För mer information om återvinning av produkten, kontakta lokala myndigheter som ansvarar för avfallshantering eller butiken där du köpte produkten.

# SNABBSTART

## Före disk

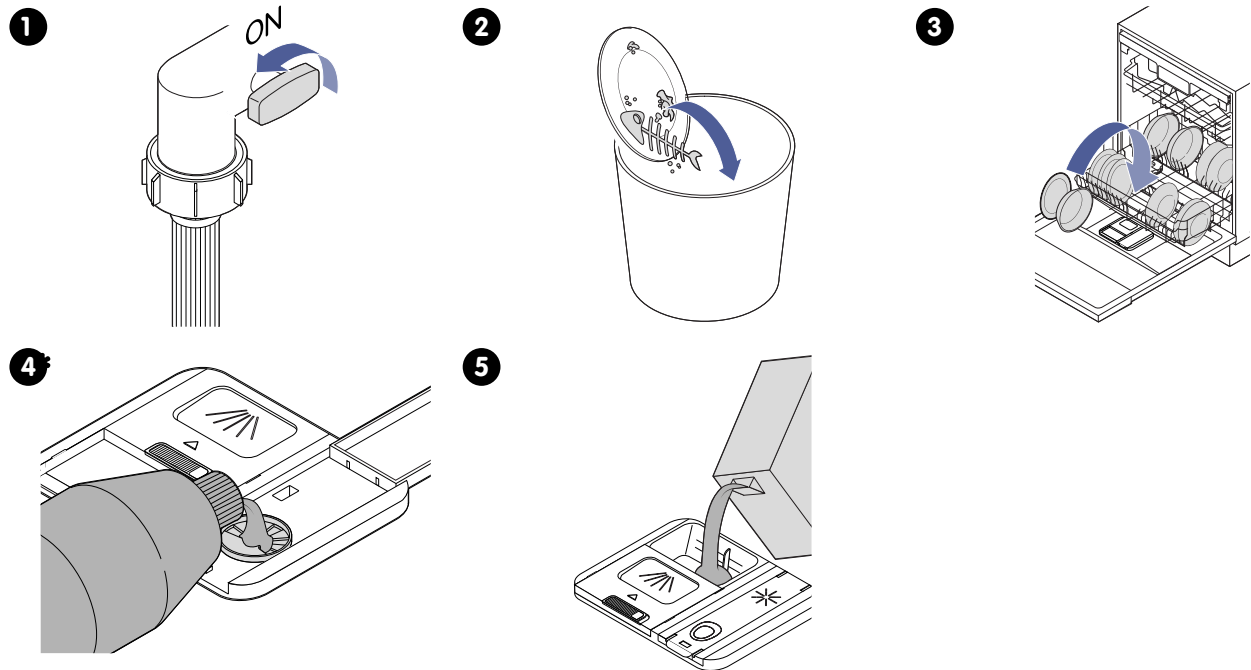

\* Valfritt

## Diskning

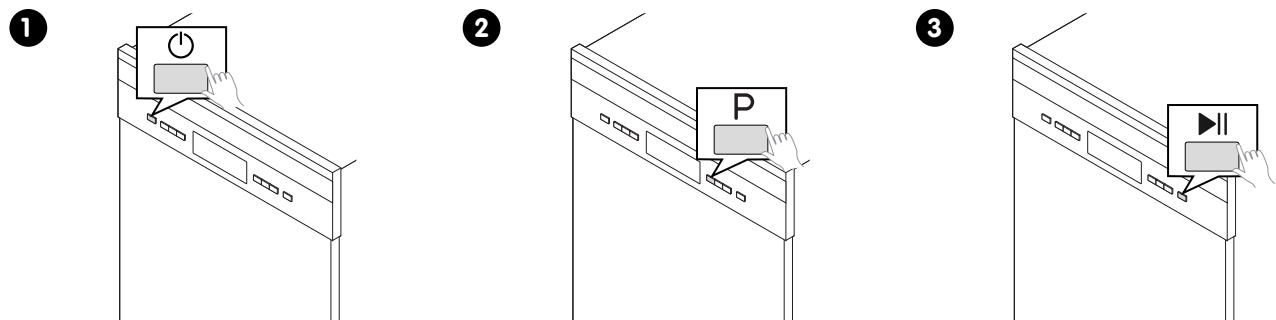

## Efter disk

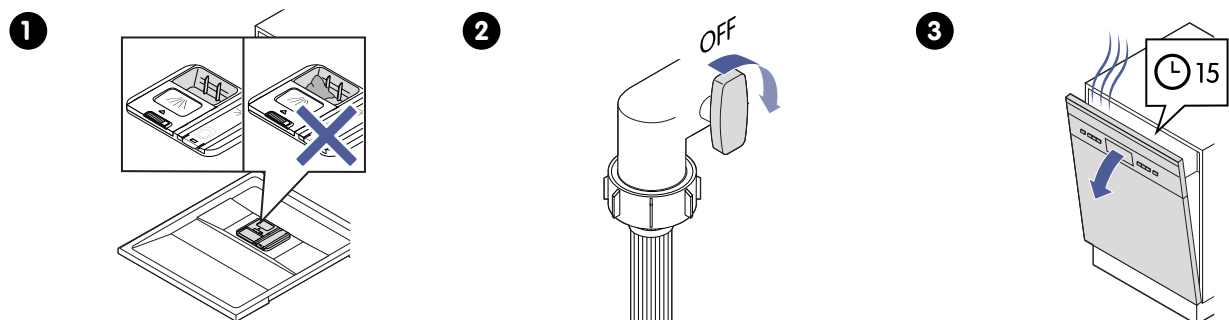

4

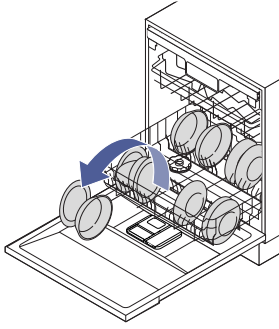

5

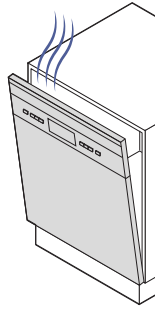

# KOMMA IGÅNG

## Lär känna diskmaskinen

### Reglage

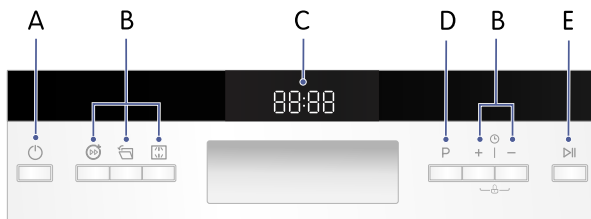

- A. På/Av
- B. Alternativ, inställningar och funktioner
- C. Display
- D. Programväljare
- E. Start/Paus

### Symboler på displayen



Auto



Intensiv



Universal



ECO



Glas



90 min



Snabb



Blötläggning



Övre spolarm



Nedre spolarm



Turbo hastighet+



Auto öppen



Spolglans



Salt



Vattenkran



Barnlås

## Diskmedelsfack och spolglansfack

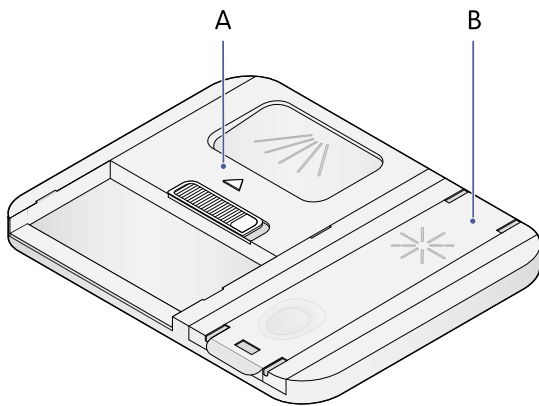

- A. Diskmedelsfack
- B. Spolglansfack



### VARNING!

Använd inte såpa, tvättmedel eller handdiskmedel i diskmaskinen. Använd endast diskmedel och spolglans som är särskilt avsedd för diskmaskiner.

## Tillbehör

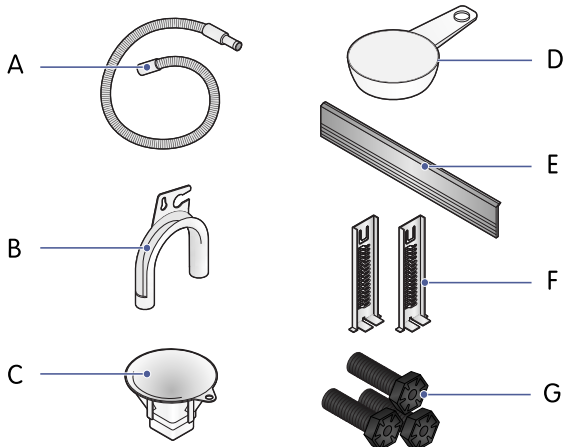

- A. Säkerhetsslang
- B. Hållare till avloppsslang
- C. Salttratt
- D. Mätkopp
- E. Sparkplåt
- F. Monteringsfästen
- G. Längre fötter

### Säkerhetsslang

För att ansluta diskmaskinen till vattentillförseln.

### Hållare till avloppsslang

För att säkra slangen och undvika knickar, t.ex. när du drar slangen över kanten på en vask.

### Salttratt

För att fylla på salt i vattenavhårdaren.

### Mätkopp

För mätning av rätt mängd diskmedelpulver.

### Sparkplåt

För att täcka servicepanelen under diskmaskinens lucka.

### Monteringsfästen



För att installera sparkplåten.

### Längre fötter

Används för att höja upp maskinen.

## Använd barnlåset

Aktivera barnlåset för att undvika att barn använder maskinen av misstag.

1. Tryck och håll in + och — i 3 sekunder tills  visas.  
Nu är alla knappar utom  låsta.
2. Tryck och håll in + och — i 3 sekunder för att avaktivera barnlåset.  
**OBS! Barnlåset avaktiveras inte om strömmen stängs av och slås på.**

## Hitta modellkoden

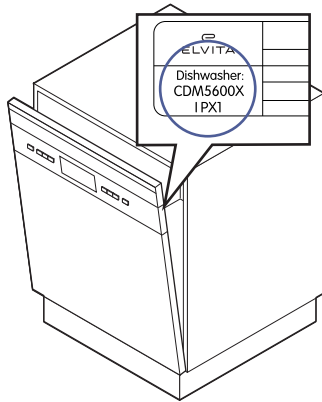

Modellkoden är tryckt på en etikett på produkten. Du behöver koden för att hitta den mest fullständiga och aktuella informationen, service och support för din produktmodell.



### OBS!

Denna produkt och etiketttexten är exempel. Din produkt och text kan ha ett annat utseende och innehåll.

## Innan första användning



### FÖRSIKTIGHET!

Försäkra dig om att diskmaskinen är korrekt installerad innan du börjar diska.



Du måste tillsätta salt till vattenmjukgöraren för att ta bort mineraler och salter från vattnet, som kan påverka diskmaskinens funktion på ett negativt sätt. Se avsnitt "Fyll på salt i vattenmjukgöraren", [sida 70](#).

## Justera vattenavhjärdarnivån

Justera vattenavhjärdarnivån efter vattnets hårdhet i din område. Se följande tabell för att välja lämplig nivå. De lokala myndigheterna kan meddela dig hur hårt vattnet är.

Vattenhårdhet				Nivå för vattenavhjärdare	Saltförbrukning (gram/program)
°dH (tyska hårdhetsgrader)	°fH (franska hårdhetsgrader)	°Clarke (engelska hårdhetsgrader)	mmol/l		
0 - 5	0 - 9	0 - 6	0 - 0,94	<b>H1</b> visas	0
6 - 11	10 - 20	7 - 14	1,0 - 2,0	<b>H2</b> visas	9
12 - 17	21 - 30	15 - 21	2,1 - 3,0	<b>H3</b> visas	12
18 - 22	31 - 40	22 - 28	3,1 - 4,0	<b>H4</b> visas	20
23 - 34	41 - 60	29 - 42	4,1 - 6,0	<b>H5</b> visas	30
35 - 55	61 - 98	43 - 69	6,1 - 9,8	<b>H6</b> visas	60

1. Stäng luckan.

2. Tryck på  för att slå på maskinen.
3. Inom 60 sekunder håller du in **P** i mer än 5 sekunder för att gå till inställningsläge för avhårdare.
4. Tryck på **P** för att bläddra igenom de tillgängliga vattenavhårdarnivåerna (**H1**, **H2**, **H3** (default), **H4**, **H5**, **H6**).
5. Tryck på  för att bekräfta och lämna inställningsläget för vattenavhårdare.

Du lämnar inställningsläget för vattenavhårdare om du lämnar inställningarna oförändrade i 5 sekunder.

### **Kör en tom maskin**

Säkerställ att maskinen har installerats korrekt.

1. Anslut strömladden.
2. Öppna vattenkranen.
3. Starta ett program.  
**OBS! Lägg inte någon disk i maskinen.**

Maskinen är redo för användning när programmet har slutförts.

## DISKNING

### Före varje disk

1

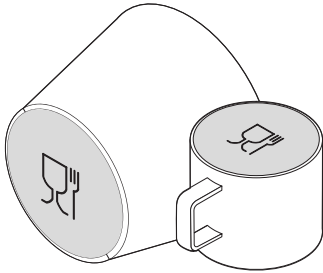

2

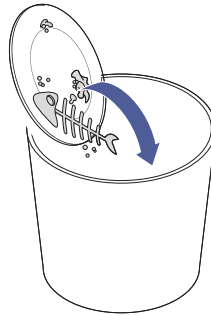

3

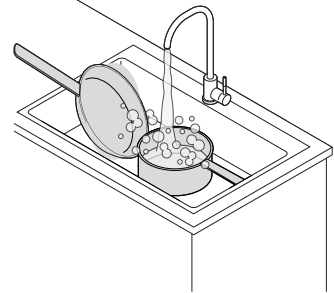



1. Kontrollera om disken tål att diskas i diskmaskin. Se avsnitt "Föremål som är lämpliga att diskas i diskmaskin", [sida 72](#).
2. Avlägsna matrester.  
**OBS! Det rekommenderas inte att skölja disken under rinnande vatten. Det leder till ökad vatten- och energiförbrukning.**
3. Mjuka upp rester av bränd mat genom att låta kärlen stå i vatten.

### Starta disken

**OBS!**

Diskmaskinen stängs av automatiskt när den inte använts på 15 minuter.

1. Slå på vattentillförseln.
2. Dra ut den nedre och övre korgen.
3. Fyll på med disk.  
**WARNING! Placera knivar och spetsiga redskap med spetsen nedåt i korgen eller lägg dem horisontellt.**
4. Skjut in den nedre och övre korgen.
5. Fyll på diskmedel i diskmedelsfacket. Se avsnitt "Fyll på diskmedelsfacket", [sida 68](#).  
**OBS! Använd endast diskmedel som rekommenderas för diskmaskin. Använd inte såpa, diskmedel eller handdiskmedel i diskmaskinen.**
6. Stäng luckan.
7. Tryck på  för att slå på strömmen.
8. Tryck på  för att välja ett program.  
Det valda programmet visas.
9. Välj inställningar och alternativ vid behov.
10. Tryck på  för att starta diskcykeln.

När disken är klar hörs en ljudsignal, **Slut** visas och diskmaskinens lucka öppnas.

**OBS!**

Diskmaskinens lucka öppnas endast om Auto öppen funktionen används.

**WARNING!**

Töm inte diskmaskinen omedelbart när den är klar eftersom disken kommer att vara varm. Vänta i 15 minuter innan du tömmer diskmaskinen.

## Fylla på disk under ett pågående program

Du kan fylla på mer disk under ett program innan diskmedelsfacket öppnas.



### VARNING!

Det är farligt att öppna luckan under pågående program (du kan bränna dig på varm vattenånga).

1. Tryck på ►|| för att pausa diskprogrammet.
2. Vänta i 5 sekunder och öppna sedan luckan.
3. Fyll på med disk.
4. Stäng luckan.
5. Tryck på ►|| för att återuppta diskningen.

## Byta program under en disk

Du kan byta program när du vill genom att utföra en återställning.

1. Tryck på ►|| för att pausa diskcykeln.
2. Håll in P i mer än 3 sekunder för att avbryta programmet.
3. Kontrollera om diskmedelsfacket är öppet. Om det är öppet fyller du på diskmedelsfacket med diskmedel.
4. Tryck på P för att välja ett program.
5. Tryck på ►|| för att starta diskcykeln.  
Efter 10 sekunder startar diskmaskinen.

## Diskmedlets syfte

Kemiska ämnen i diskmedlet hjälper till att avlägsna, lösa upp och spola bort all smuts från diskmaskinen. De flesta kommersiella maskindiskmedel är lämpliga för detta ändamål.

## Fyll på diskmedelsfacket



### FÖRSIKTIGHET!

Använd endast diskmedel som är avsett för användning i diskmaskin. Försäkra dig om att det diskmedel du använder inte är gammalt eller fuktigt. Vänta med att fylla på pulverdiskmedel i diskmedelsfacket tills det är dags att starta diskmaskinen.

1

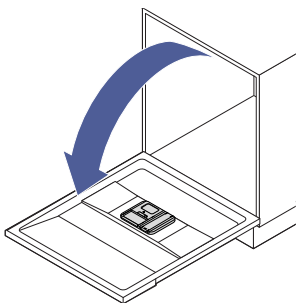

2

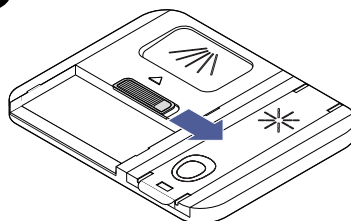

3

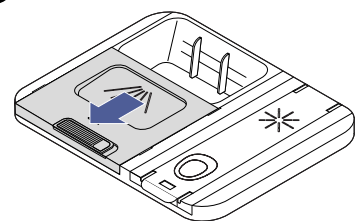

4

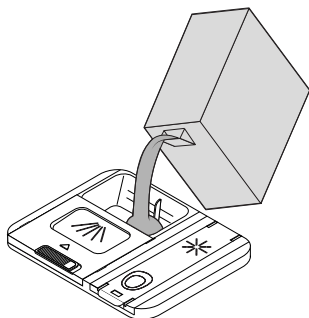

5

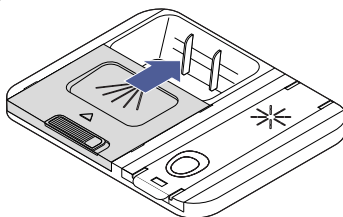

1. Öppna luckan.
2. Skjut frigöringsspärren för att öppna diskmedelsfacket.
3. Locket rör sig framåt.
4. Fyll på diskmedel för huvuddiskcykeln i facket.



**För bättre diskresultat, särskilt vid mycket smutsig disk kan du hälla i en liten mängd diskmedel på luckan. Det extra diskmedlet används under fördiskfasen.**

5. Skjut och tryck ner för att stänga locket.

## Syfte med spolglansen

Spolglans doseras i diskmaskinen under den sista spolningen för att förhindra att vattnet bildar droppar på disken, vilket kan lämna fläckar och ränder på disken. Detta förbättrar också torkningen eftersom vattnet lättare rinner av disken. Diskmaskinen är avsedd att användas tillsammans med spolglans.

## Fyll på spolglansfacket

Gör detta när ✱ visas.



### FÖRSIKTIGHET!

- Använd endast spolglans som är avsedd för diskmaskiner. Fyll aldrig spolglansbehållaren med annat (som maskindiskmedel eller flytande diskmedel). Om du gör det skadas diskmaskinen.
- Om spolglans spills ut och blir kvar i botten av maskinen kan det orsaka skumbildning vid nästa disk. Om spolglans spills ut tar du bort det med en uppsugande duk.

1

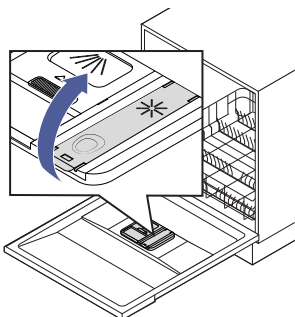

2

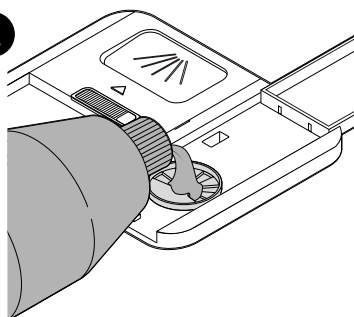

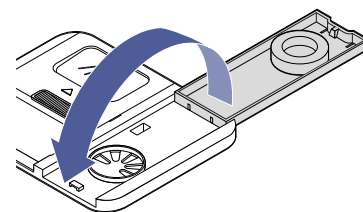

3



1. Lyft upp handtaget för att öppna locket.
2. Fyll på spolglans i spolglansbehållaren.  
**FÖRSIKTIGHET! Överfyll inte spolglansfacket.**
3. Stäng locket.

## Justera spolglansförbrukningen

Justera spolglansförbrukningen efter vattnets hårdhet i din område. De lokala myndigheterna kan meddela dig hur hårt vattnet är. Se avsnitt "Justera vattenavhårdarnivån", [sida 65](#).

1. Stäng luckan.
2. Tryck på  för att slå på maskinen.
3. Inom 60 sekunder håller du in **P** i mer än 5 sekunder.
4. Tryck på **+** för att starta inställningsläge för spolglans.  blinkar en gång per sekund.
5. Tryck på **P** för att bläddra igenom de tillgängliga nivåerna för spolglansförbrukning (**D1** (standard), **D2**, **D3**, **D4**, **D5** – ju högre siffra desto mer spolglans använder diskmaskinen).
6. Tryck på  för att bekräfta och avsluta inställningsläget för spolglansen.

Du kan lämna inställningarna oförändrade i 5 sekunder för att avsluta inställningsläget för spolglansen.

## Syfte med saltet för vattenavhårdaren

Vattenavhårdaren avlägsnar mineraler och salter i vattnet som annars skulle påverka diskmaskinens drift negativt. Vattnets hårdhet ökar med mängden mineraler. Vattnets hårdhet varierar från plats till plats. Om hårt vatten används i diskmaskinen kommer det att bildas avlagringar på disk och redskap. Den typ av salt som används måste vara särskilt utformat för att eliminera kalk och mineraler från vattnet.

## Fyll på salt i vattenmjukgöraren

Gör detta när  visas.



### FÖRSIKTIGHET!

- Använd endast salt som är avsett för diskmaskin. Andra typer av salt och särskilt koksalt skadar vattenmjukgöraren.
- Fyll endast på salt precis innan du kör ett program. Salt eller saltvatten som spills ut och ligger kvar på diskmaskinens botten ett tag kan orsaka korrosion. Om salt spills ut, kör Blötläggning programmet eller Snabb programmet för att ta bort spillet.

1

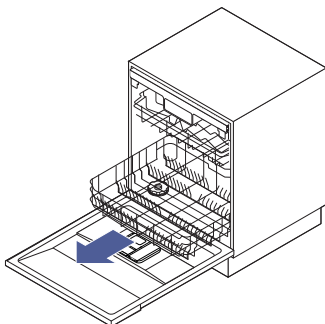

2

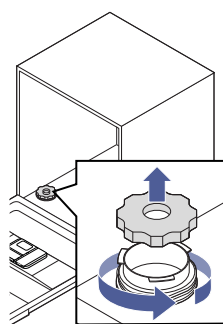

3

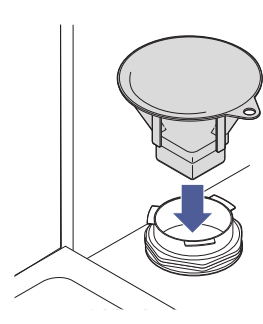

4

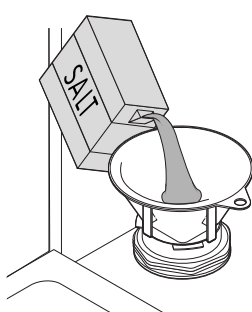

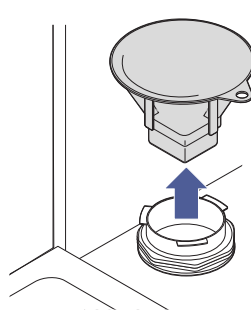

5

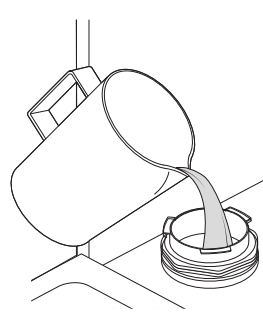

6

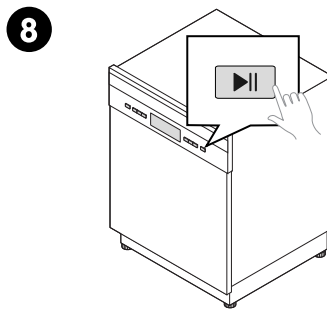
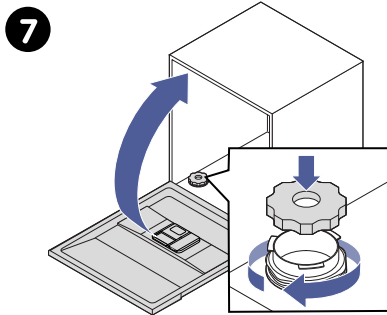



1. Avlägsna den nedre korgen.
2. Skruva loss locket.
3. Placera trattens ände i hålet.
4. Fyll på cirka 1,5 kg diskmaskinsalt.
5. Ta bort tratten ur hålet.
6. Fyll saltbehållaren till maxgränsen med vatten. (Det är normalt att en liten mängd vatten kommer ut ur saltbehållaren.)  
**OBS! Fyll endast saltbehållaren med vatten första gången du fyller på salt i vattenmjukgöraren.**
7. Skruva på locket ordentligt och stäng luckan.  
 visas inte längre.  
**OBS! Beroende på hur mycket saltet löser sig kan  visas även om saltbehållaren är fylld med salt.**
8. Starta omgående ett kort diskprogram.  
**FÖRSIKTIGHET! Efter att du hållt salt till vattenmjukgöraren måste du omgående starta ett diskprogram. Om du inte gör det kan filtersystemet, pumpen eller andra viktiga komponenter i maskinen skadas av det salta vattnet.**

## Efter varje disk

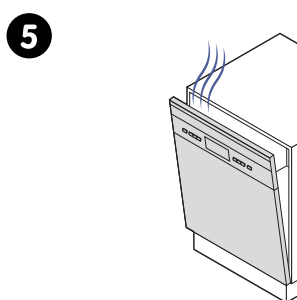
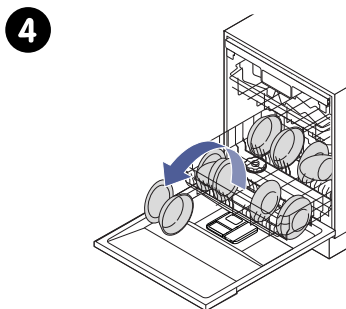
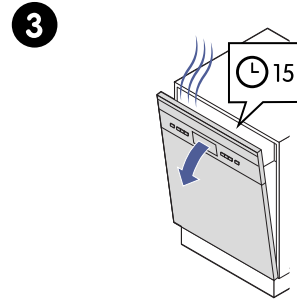
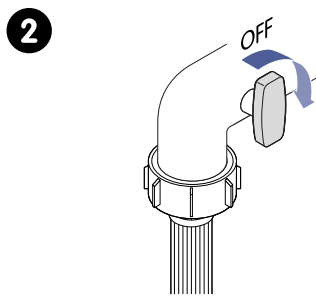
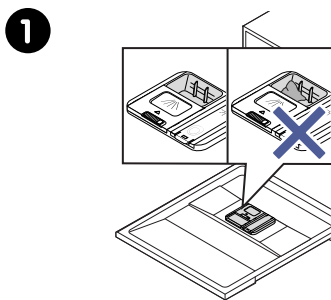

1. Kontrollera att diskmedelsfacket är tomt.
2. Stäng av vattentillförseln.
3. Lämna luckan något öppen och vänta i 15 minuter innan du tar ut disken.

4. Ta ut disken.



**Töm den nedre korgen först och sedan den andra korgen, för att förhindra att det droppar vatten.**

5. Lämna luckan lite öppen så att fukt och lukter släpps ut.

## Föremål som är lämpliga att diska i diskmaskin

Innan du fyller diskmaskinen måste du kontrollera att disken tål maskindisk.

Följande föremål tål inte maskindisk:

- Bestick med handtag av trä, horn, porslin eller pärlemor
- Plastföremål som inte är värmebeständiga



### FÖRSIKTIGHET!

Kontrollera plastföremål för att se om de är märkta med att de tål maskindisk.

- Äldre bestick med limmade delar som inte är temperaturbeständiga
- Limmade bestick eller fat
- Tenn- eller kopparföremål
- Kristallglas
- Stålföremål som rostar
- Brickor och skärbrädor av trä
- Föremål av syntetfiber.

Vissa föremåls utseende kan försämrats av maskindisk.

- Vissa typer av glas kan mattas av om de diskas mycket.
- Silver- och aluminiumföremål har en tendens att missfärgas under disk.
- Glaserade föremål kan mattas av om de maskindiskas ofta.



- **Vi rekommenderar att du använder porslin, glas, bestick och redskap som kan maskindiskas.**
- **Använd ett mildt och skonsamt maskindiskmedel.**
- **Välj lågtemperatur program för känsliga föremål.**

## Justera korgarna och hållarna före lastning

### Justera den övre korgens höjd

Du kan justera den övre korgens höjd så att högre föremål kan diska i den övre eller undre korgen.

1

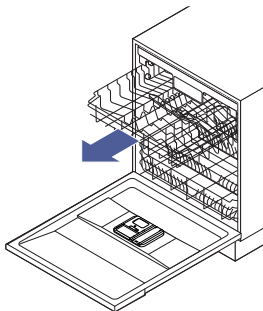

2

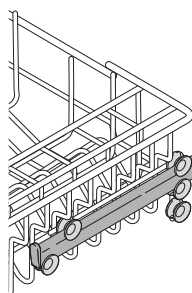

3

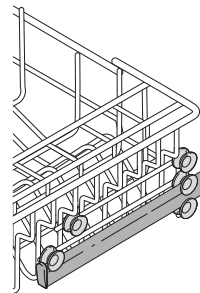

4

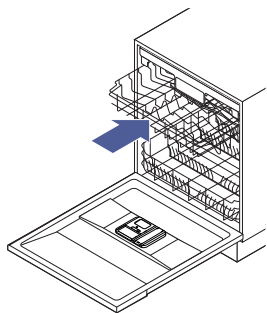

1. Dra ut korgen och lyft den från rullarna.
2. Om du vill använda det övre läget placerar du korgen på de övre rullarna.
3. Om du vill använda det nedre läget placerar du korgen på de nedre rullarna.
4. Tryck in korgen.

### Fäll tillbaka kopphyllan

Du kan fälla upp kopphyllan i korgen för att få plats med högre föremål.

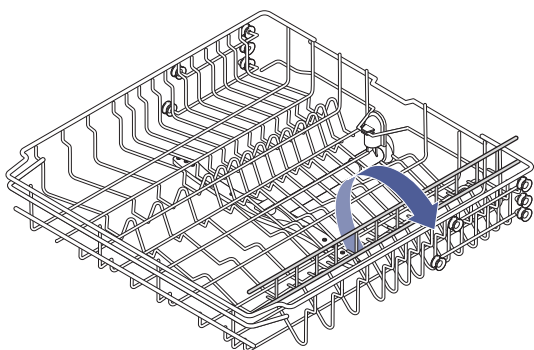

1. Fäll tillbaka kopphyllan.



När kopphyllan är uppfälld kan du luta höga glas mot den.

### Fäll tillbaka tallrikshyllorna

Du kan fälla upp tallrikshyllorna i den nedre korgen för att få plats med större föremål.

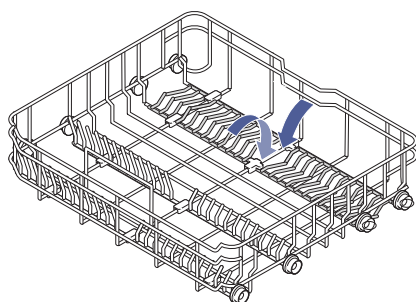

1. Fäll tillbaka tallrikshyllorna.

## Justera bestickhyllan

Du kan justera bestickhyllan på olika sätt för att få plats med mer bestick eller högre föremål i den övre korgen.



### OBS!

Du kan stanna efter valfritt steg: välj den hyllposition som passar dina behov bäst.

1. Lyft upp den högra hyllan.  
Både den vänstra och högra hyllan är flata.

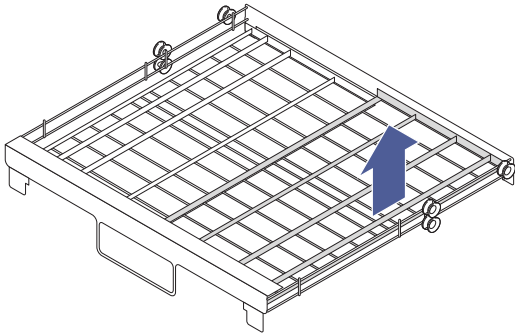

2. Fäll ner den högra hyllan på den vänstra.

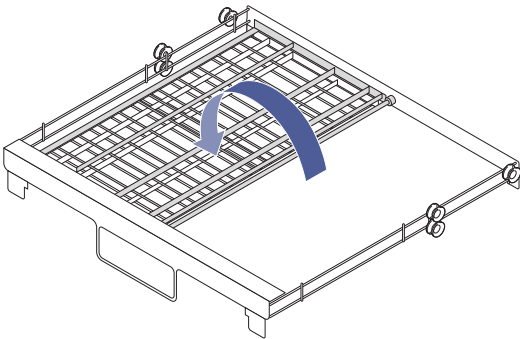

3. Ta bort den högra (övre) hyllan från korgen.  
En hylla används.

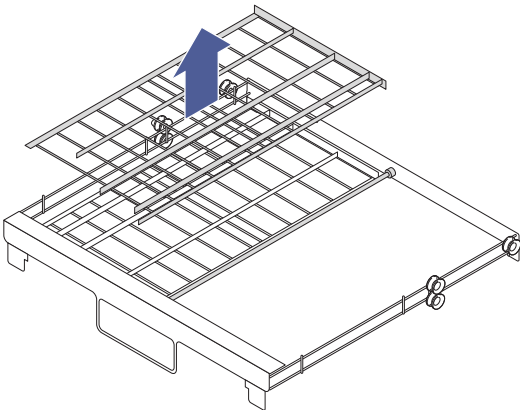

## Fyll diskmaskinen effektivt

Följ de här riktlinjerna för att fylla på diskmaskinen.



### VARNING!

Långbladiga knivar som placeras med spetsen uppåt utgör en fara.



### FÖRSIKTIGHET!

- Placera vassa föremål så att de inte skadar luckans tätning.
- Diska inte mycket små föremål i diskmaskinen (dessa kan lätt falla ur korgen).
- Vänd föremål som koppar, glas, grytor och kokkäril med öppningen nedåt.
- Placera välvda föremål eller föremål med fördjupningar så att vatten rinner av dem.
- Placera alla redskap så att de inte kan välta.
- Försäkra dig om att inga redskap är i vägen för spolarmarna (de roterar under diskprogrammet).
- Vänd ihåliga föremål som koppar, glas och kokkäril med öppningen nedåt (på så sätt undviker du att vatten ansamlas i dem).
- Disk och bestick får inte placeras inuti varandra eller täcka varandra.



### OBS!

- Fyll korgarna enligt standardmetoderna. Sikta på att använda alla 14 kuvertplatserna. Det är viktigt för goda resultat och för effektiv energi- och vattenanvändning.
- Om du inte fyller korgarna enligt standardmetoderna och du inte använder alla 14 kuvertplatserna kan det leda till sämre prestanda och ineffektiv användning av energi och vatten.

## Riktlinjer för att fylla den övre korgen

Använd de här riktlinjerna tillsammans med de allmänna riktlinjerna när du fyller den övre korgen.

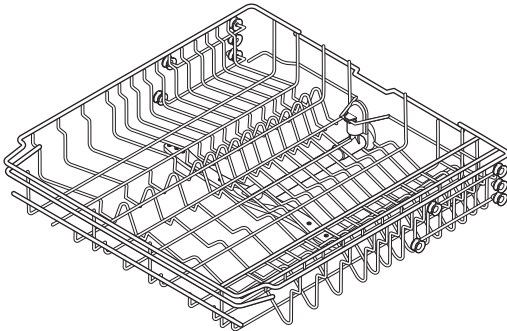

- Fyll med ömtålig och lätt disk som glas, kaffekoppar, tekoppar och tefat, tallrikar, små skålar och låga kokkäril (förutsatt att dessa inte är mycket smutsiga).
- Du kan fälla upp kopphyllan för att få plats med högre föremål. Se avsnitt "Fäll tillbaka kopphyllan", [sida 73](#).
- Placera disken så att den inte kan flyttas av vattenstrålarna.
- Försäkra dig om att glas inte kommer i kontakt med varandra (de kan skadas).
- Bestick som är långa eller vassa, till exempel köksknivar, måste läggas horisontellt i den övre korgen.

### Fylla den övre korgen enligt den europeiska standarden EN 60436

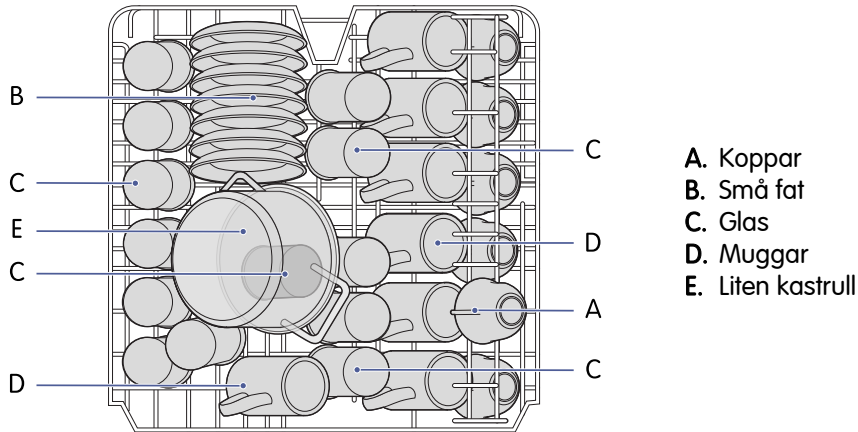

### Riktlinjer för att fylla den nedre korgen

Använd de här riktlinjerna tillsammans med de allmänna riktlinjerna när du fyller den nedre korgen.

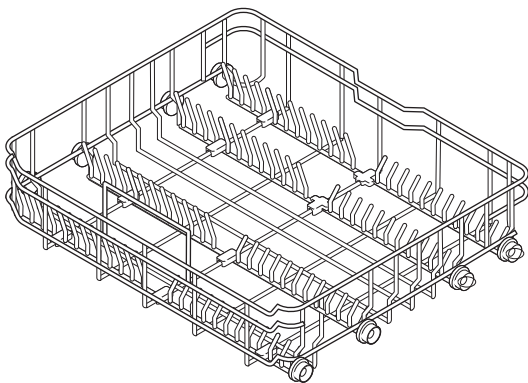

- Fyll med större föremål och sådant som är svårt att rengöra som kastruller, grytor, lock, serveringsfat och skålar.
- Du kan fälla undan tallrikshyllorna för att få plats med större föremål. Se avsnitt "Fäll tillbaka tallrikshyllorna", sida 73.
- Placera serveringsfat och lock på sidan av korgarna så att de inte blockerar toppspolarmens rotation.



#### OBS!

Max. rekommenderad diameter för tallrikar som placeras framför diskmedelsfacket är 19 cm (på så sätt kan diskmedelsfacket öppnas utan problem).

### Fylla den nedre korgen enligt den europeiska standarden EN 60436

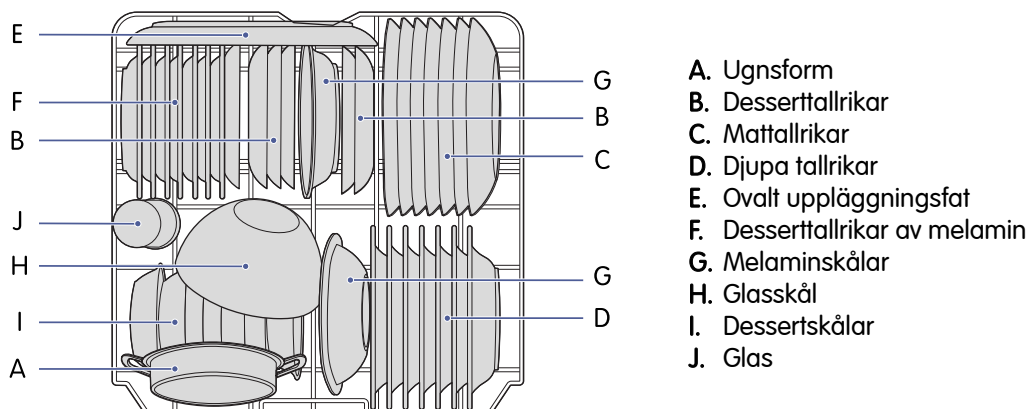

## Riktlinjer för att fylla på bestickhyllan

Använd de här riktlinjerna tillsammans med de allmänna riktlinjerna när du fyller bestickhyllan.



### VARNING!

- Försäkra dig om att inga föremål sticker ut ur korgens botten.
- Placera vassa redskap med spetsen vänd nedåt.
- Du kan justera bestickhyllan på olika sätt för att få plats med mer bestick eller högre föremål i den övre korgen. Se avsnitt "Justera bestickhyllan", [sida 74](#).
- Placera besticken på avstånd från varandra och försäkra dig om att redskapen inte fastnar i varandra eftersom det försämrar diskningen.

## Fylla bestickhyllan korgen enligt den europeiska standarden EN 60436

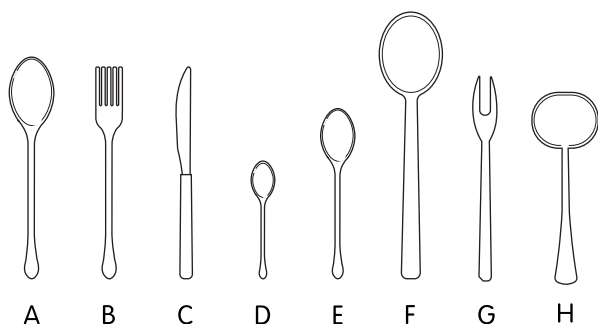

- A. Matskedar
- B. Gafflar
- C. Knivar
- D. Teskedar
- E. Dessertskedar
- F. Serveringskedar
- G. Serveringsgafflar
- H. Såslevar

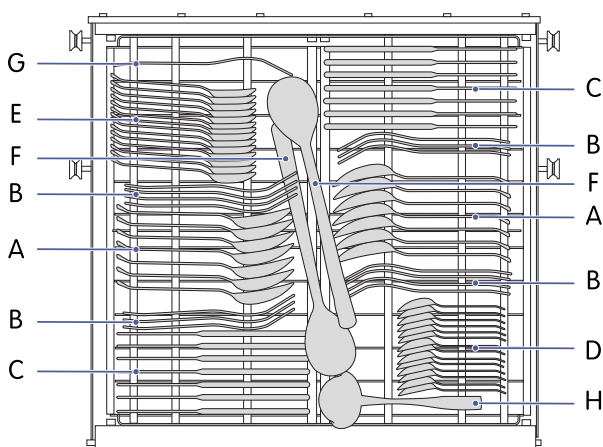

## Alternativ, inställningar och funktioner



### Barnlås

Förhindrar att maskinen används av misstag. Se avsnitt "Använd barnlåset", [sida 64](#).





### Spolarmväljare

Diskar antingen i den övre eller nedre diskmaskinskorgen.



### Auto öppen

Öppnar diskmaskinens lucka automatiskt när programmet avslutats. Detta förbättrar torkningens resultat.

-  **Fördröjning**  
Fördröjer diskprogrammets start med en angiven tid. Maximal fördröjning är 24 timmar.
-  **Turbo hastighet+**  
Minskar disktiden.

### Använd alternativet för munstycksväljare

1. Tryck på **P** för att välja ett program.
2. Tryck på  för att bläddra igenom de tillgängliga alternativen (övre korg , nedre korg .
3. Tryck **▶||**.

### Använd alternativet Turbo speed+

Det här alternativet är inte tillgängligt med programmen Auto, Snabb och Blötläggning.

1. Tryck på **P** för att välja ett program.
2. Tryck .
3. Tryck **▶||**.

### Använd den automatiska öppningsfunktionen

Det här alternativet är inte tillgängligt med programmen Snabb och Blötläggning.



#### WARNING!

- Diskmaskinsluckan får inte blockeras när den är inställd på att öppnas automatiskt.
- Den här funktionen kan störa barnlåsfunktionen.

1. Tryck på **P** för att välja ett program.
2. Tryck .
3. Tryck **▶||**.  
Efter diskning öppnas luckan automatiskt för att uppnå bättre torkningseffekt.

### Använd fördröjningsfunktionen

1. Tryck på **P** för att välja ett program.
2. Ändra inställningar och välj alternativ vid behov.
3. Tryck på **+** eller **-** för att växla mellan de olika fördröjningstiderna.
4. Tryck **▶||**.  
Diskcykeln startar när fördröjningstiden har gått.



**Du kan avbryta fördröjningstimern genom att trycka på **-** för att bläddra genom de olika fördröjningstiderna tills displayen visar 0:00.**

## Program



#### OBS!

- Hur mycket maskindiskmedel som behövs beror på hur hårt smutsad disken är.
- Faktiska värden för ett program kan variera från de värden som presenteras här. Värdena för andra program än ECO-programmet är endast ungefärliga.

**90 min**

För normalt smutsad disk som behöver snabbdiskas.

Cykelsteg	<ul style="list-style-type: none"> <li>• Disk 60 °C</li> <li>• Sköljning</li> <li>• Sköljning 50 °C</li> <li>• Torkning</li> </ul>
Diskmedel, fördisk	-
Diskmedel, huvuddisk	22 g eller 1 tablett
Förvald tid	1:30
Spolglans	Ja
Auto öppen	Ja, 5 minuter innan programmet slutar

**Auto**

För lätt, normalt eller hårt smutsad disk med eller utan fasttorkad mat.

Cykelsteg	<ul style="list-style-type: none"> <li>• Fördisk 45 °C</li> <li>• Disk 55–65 °C</li> <li>• Sköljning</li> <li>• Spolning 50–55 °C</li> <li>• Torkning</li> </ul>
Diskmedel, fördisk	4 g
Diskmedel, huvuddisk	18 g eller 1–2 tabletter
Förvald tid	1:25 - 2:30
Spolglans	Ja
Auto öppen	Ja, 10 minuter innan programmet slutar

**ECO**

Det rekommenderade programmet för normalt smutsad disk, eftersom det minskar energi- och vattenförbrukningen.

Cykelsteg	<ul style="list-style-type: none"> <li>• Fördisk</li> <li>• Disk 50 °C</li> <li>• Sköljning</li> <li>• Sköljning 50 °C</li> <li>• Torkning</li> </ul>
Diskmedel, fördisk	4 g
Diskmedel, huvuddisk	18 g eller 1 - 2 tabletter
Förvald tid	3:18
Spolglans	Ja
Auto öppen	Ja, 50 minuter innan programmet slutar

## Glas



För lätt smutsat porslin och glas.

Cykelsteg	<ul style="list-style-type: none"> <li>• Fördisk</li> <li>• Disk 50 °C</li> <li>• Spolning 50 °C</li> <li>• Sköljning 50 °C</li> <li>• Torkning</li> </ul>
Diskmedel, fördisk	4 g
Diskmedel, huvuddisk	18 g eller 1 - 2 tabletter
Förvald tid	2:00
Spolglans	Ja
Auto öppen	Ja, 10 minuter innan programmet slutar

## Intensiv



För mycket smutsigt porslin och normalt smutsade grytor, kokkärl, fat osv. med ingrodda matrester.

Cykelsteg	<ul style="list-style-type: none"> <li>• Fördisk 50 °C</li> <li>• Disk 65 °C</li> <li>• Sköljning</li> <li>• Sköljning</li> <li>• Sköljning 60 °C</li> <li>• Torkning</li> </ul>
Diskmedel, fördisk	4 g
Diskmedel, huvuddisk	18 g eller 1 - 2 tabletter

Förvald tid	3:25
Spolglans	Ja
Auto öppen	Ja, 10 minuter innan programmet slutar

## Snabb



Ett snabbare program för lätt smutsad disk som inte behöver torkning.

Cykelsteg	<ul style="list-style-type: none"> <li>• Disk 40 °C</li> <li>• Sköljning 40 °C</li> <li>• Sköljning 55 °C</li> </ul>
Diskmedel, fördisk	-
Diskmedel, huvuddisk	12 g eller 1 tablett
Förvald tid	0:30
Spolglans	Nej
Auto öppen	Nej

## Blötläggning



För att skölja disk som du planerar att diska senare.

Cykelsteg	-
Diskmedel, fördisk	-
Diskmedel, huvuddisk	-
Förvald tid	0:15
Spolglans	Nej
Auto öppen	Nej

## Universal



För normalsmutsig disk som grytor, tallrikar, glas och lätt smutsade kokkärl.

Cykelsteg	<ul style="list-style-type: none"><li>• Fördisk 45 °C</li><li>• Disk 55 °C</li><li>• Sköljning</li><li>• Sköljning 55 °C</li><li>• Torkning</li></ul>
Diskmedel, fördisk	4 g
Diskmedel, huvuddisk	18 g eller 1 - 2 tabletter
Förvald tid	2:55
Spolglans	Ja
Auto öppen	Ja, 10 minuter innan programmet slutar

## RENGÖRING

Korrekt underhåll av produkten kan öka dess livslängd.



### VARNING!

Läs säkerhetsinformationen och alla instruktionerna innan du rengör eller underhåller produkten.



### VARNING!

Koppla från maskinen innan du rengör och utför underhåll.



### FÖRSIKTIGHET!

- Om rengöring krävs, använd endast en mjuk duk som fuktas med mild tvål. Använd en torr duk för att torka maskinen torr.
- Använd en trasa fuktad i vatten blandat med lite vinäger (eller särskilt rengöringsmedel för diskmaskin) för att avlägsna fläckar från diskmaskinens insida.



### FÖRSIKTIGHET!

- Använd inte sprayrengöringsmedel (vatten kan komma in i luckans lås och i elkomponenter).
- Använd inte rengöringsmedel/rengöringsprodukter som innehåller slipmedel eller skursvampar på enhetens utsida (dess yta kan repas). Vissa typer av pappershanddukar kan också repa eller lämna märken på ytan.

## Rengör luckan och lucktätningarna

Gör detta regelbundet för att avlägsna matrester.



### FÖRSIKTIGHET!

Använd inte lösningsmedel eller rengöringsmedel/rengöringsprodukter som innehåller slipmedel för att rengöra diskmaskinens utsida och gummidelar. Använd en trasa fuktad i varmt tvålsvatten.

1

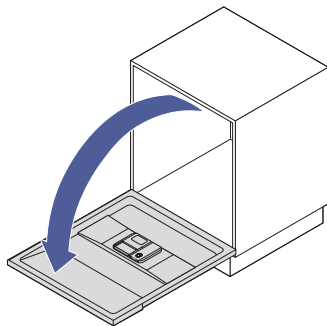

2

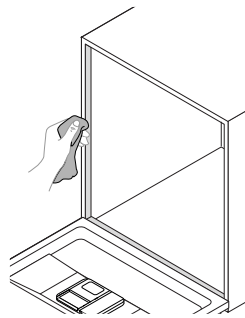

3

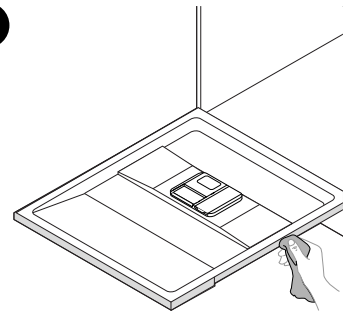

4

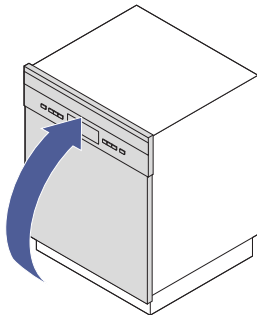

5

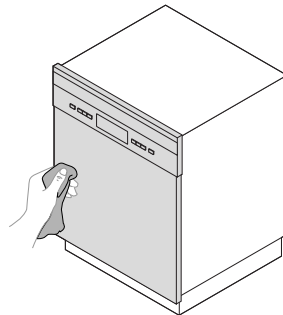

1. Öppna dörren.
2. Rengör lucktätningarna med en mjuk, fuktad duk.
3. Rengör sidorna på luckan.
4. Stäng luckan.
5. Rengör framsidan av luckan och rengör kontrollpanelen med en mjuk, fuktad duk. Torka kontrollpanelen helt torr.

## Rengör spolarmarna

Gör det här regelbundet. Detta hindrar spolarmarna och lagren från att sättas igen.

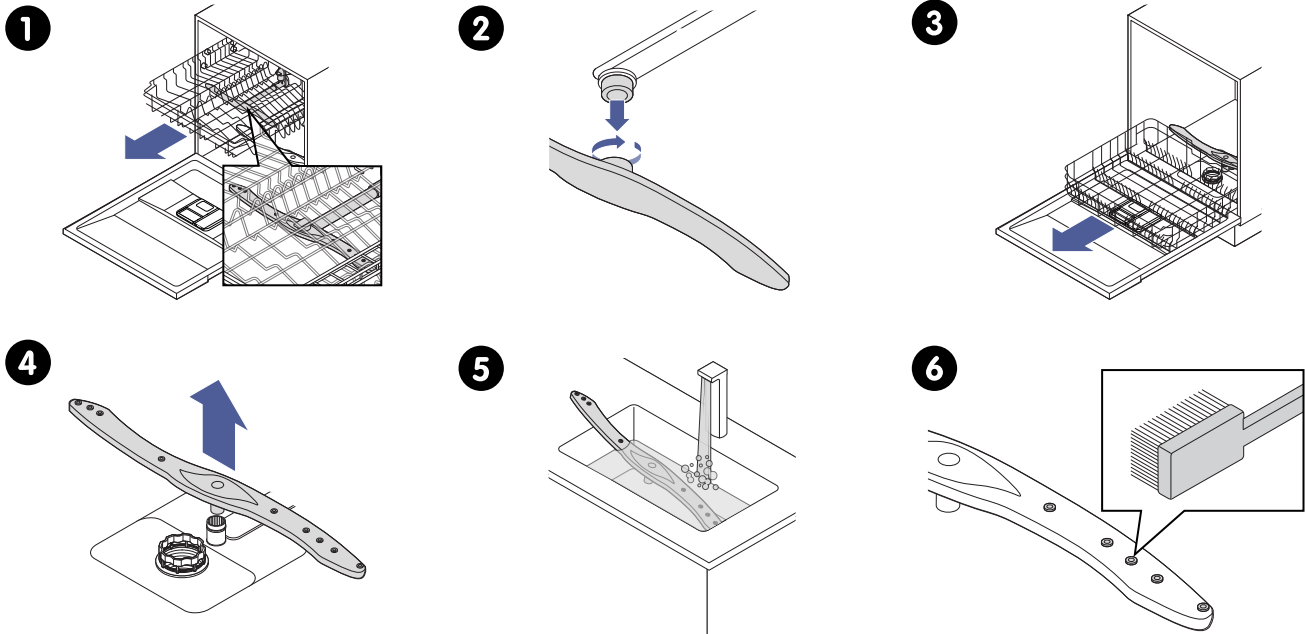

1. Ta bort den övre korgen.
2. Håll muttern stilla och vrid den övre spolarmen för att ta bort den.
3. Avlägsna den nedre korgen.
4. Dra den nedre spolarmen uppåt för att ta bort den.
5. Skölj de två spolarmarna i varmt vatten och diskmedel.
6. Rengör munstyckena med en mjuk borste.

Installera i omvänd ordning.

## Ta bort och rengör filtersystemet

Kontrollera filtren regelbundet och rengör dem när skräp har börjat ansamlas. Det hindrar filtren från att sättas igen.



### FÖRSIKTIGHET!

- Sätt tillbaka filtren i korrekt ordning och försäkra dig om att de sitter säkert på plats (om de inte gör det kan smuts komma in i systemet och orsaka igensättning).
- Använd inte diskmaskinen om filtren är borttagna. Felaktigt placerade filter kan försämra diskmaskinens prestanda och skada disk och redskap.

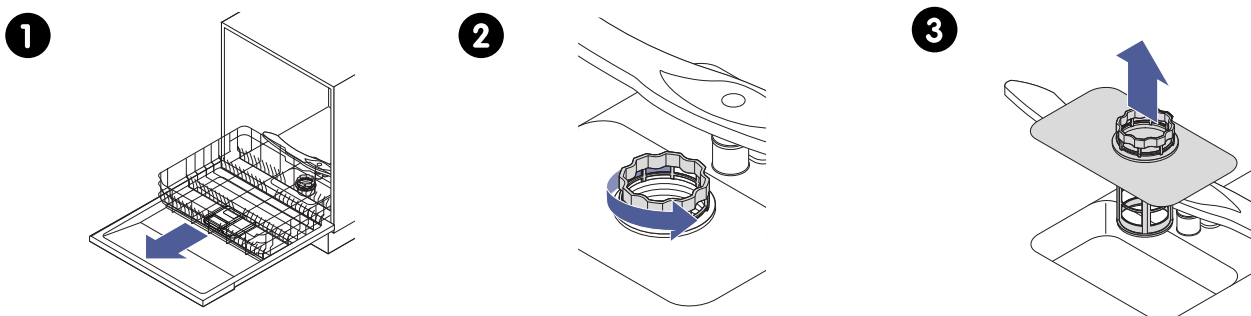

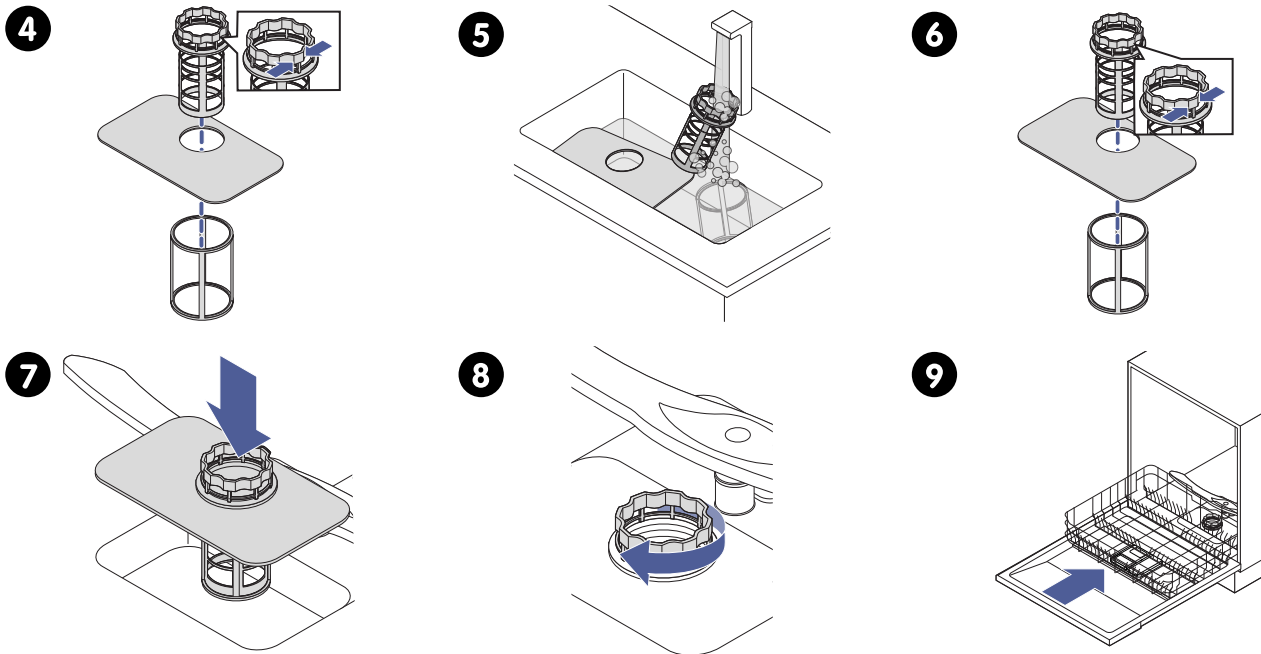

1. Avlägsna den nedre korgen.
2. Vrid grovfiltret.
3. Lyft och ta bort filterenheten.
4. Dra bort det fina filtret från filterenheten: kläm försiktigt ihop flikarna upptill och dra bort grovfiltret från filterenheten.
5. Ta bort stora matrester genom att skölja filtret under rinnande vatten.



Använd mjuk rengöringsborste om du behöver rengöra mer ingående.

6. Sätt tillbaka filtren i omvänd ordning.
7. Sätt dit filterenheten i ursprungsläget.
8. Vrid grovfiltret.  
**FÖRSIKTIGHET! Dra inte åt filtren för hårt.**
9. Sätt tillbaka den nedre korgen.

## Förbered dig för längre perioder utan användning

Gör detta när diskmaskinen inte ska användas under en längre tid.

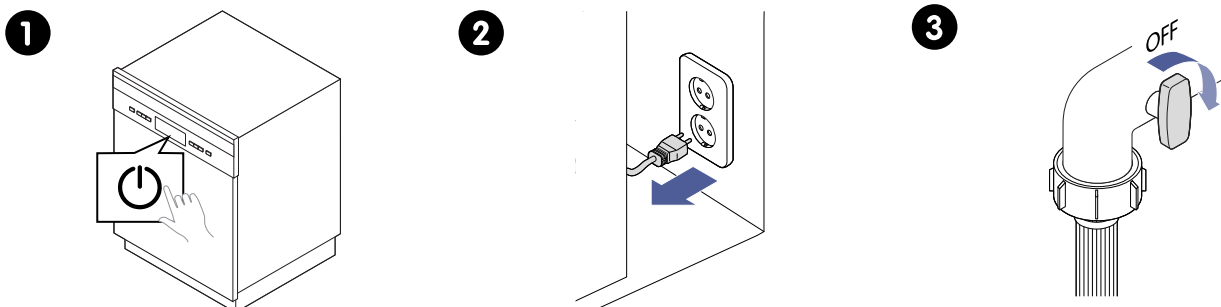

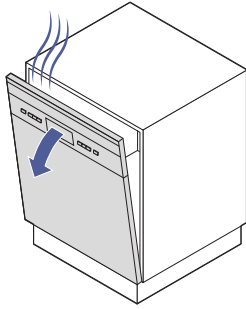
**4**

1. Kör en diskcykel med tom maskin.
2. Koppla bort nätkontakten från vägguttaget.
3. Stäng av vattentillförseln.
4. Öppna luckan något.  
**OBS! Om du lämnar luckan lite öppen håller lucktätningarna längre och hindrar obehagliga lukter från att bildas i diskmaskinen.**

## FELSÖKNING

### Maskinen startar inte

Problemet kan ha olika orsaker. Följ anvisningarna för de föreslagna orsakerna för att lösa problemet.

#### Säkring har gått eller kretsbrytare har löst ut

- Byt säkningen eller återställ kretsbrytaren.
- Koppla bort eventuella andra enheter som är anslutna till samma strömförsörjningskrets som diskmaskinen.

#### Maskinen är inte ansluten till elnätet

Anslut strömsladden till ett eluttag.

#### Maskinen är inte påslagen

Slå på maskinen.

#### Lågt vattentryck

1. Kontrollera att vattenförsörjningen är korrekt ansluten.
2. Kontrollera att vattentillförseln är öppen.

#### Symbolen med vattenkranen visas



1. Kontrollera att vattenförsörjningen är korrekt ansluten.
2. Kontrollera att vattentillförseln är öppen.

#### Diskmaskinens lucka är inte ordentligt stängd

Stäng luckan ordentligt.

### Vatten pumpas inte ut ur diskmaskinen

Problemet kan ha olika orsaker. Följ anvisningarna för de föreslagna orsakerna för att lösa problemet.

#### Vriden, klämd eller igensatt avloppsslang

Kontrollera dräneringsslangen.

#### Filter igensatt

Kontrollera grovfiltret.

#### Diskbänkens avlopp är igensatt

Kontrollera diskbänken och försäkra dig om att dess avloppsledning inte är igensatt. Om orsaken till problemet är igensatt avlopp i diskbänk kan du behöva kontakta VVS-tekniker snarare än servicetekniker för diskmaskin.

### Rester, avlagringar och fläckar

#### Lödder i dishon

Problemet kan ha olika orsaker. Följ anvisningarna för de föreslagna orsakerna för att lösa problemet.

## Fel diskmedel

1. Kör Snabb programmet utan disk.
2. Kontrollera om det fortfarande skummar och upprepa vid behov.

## Utspilld spolglans

Torka upp eventuellt utspilld spolglans omedelbart.

## Fläckar på diskmaskinens insida

### Diskmedel med färgtillsats kan ha använts

Kontrollera att diskmedlet inte innehåller färgtillsatser.

## Vit hinna på insidan av diskmaskinen

### Avlagringar från hårt vatten

1. Rengör insidan.
2. Använd en svamp som fuktats med maskindiskmedel och ha på dig gummihandskar.

## Det finns diskmedel kvar i diskmedelsfacket

### Disk är i vägen för diskmedelsfacket

Flytta disken så att diskmedelsfacket kan öppnas.

# Buller

## Knackande ljud i diskmaskinen

### Någon av spolarmarna tar i disken i någon av korgarna

1. Pausa programmet.
2. Flytta föremålen som är i vägen för spolarmen.

## Skramlande ljud i diskmaskinen

### Porslinsföremål rör sig i diskmaskinen

Pausa programmet och flytta om porslinsföremålen.

## Knackande ljud i vattenledningarna

### Detta kan bero på installationen eller rörledningens tvärsnitt

Detta påverkar inte diskmaskinens funktion. Kontakta VVS-tekniker om du är osäker.

## Smutsig disk

### Disken blir inte ren

Problemet kan ha olika orsaker. Följ anvisningarna för de föreslagna orsakerna för att lösa problemet.

### Disken har placerats på fel sätt i diskmaskinen

Se avsnitt "Fyll diskmaskinen effektivt", [sida 75](#).

### Programmet var inte tillräckligt effektivt

Välj ett effektivare program.

### Fel diskmedel användes

Använd mer diskmedel eller byt sort.

### Föremål i vägen för spolarmarna

Flytta föremålen så att spolarmarna kan rotera fritt.

### Filterenheten är inte ren eller så är den felaktigt installerad i diskmaskinens botten

Detta kan leda till igensättning av spolarmarnas rör.

- Rengör och installera filtret korrekt. Se avsnitt "Ta bort och rengör filtersystemet", [sida 84](#).
- Rengör spolarmens rör. Se avsnitt "Rengör spolarmarna", [sida 84](#).

## Grumliga glas

### Kombination av mjukt vatten och för mycket diskmedel

Använd mindre diskmedel om du har mjukt vatten. Välj också ett kortare program för glas.

### Rostfläckar på bestick

Problemet kan ha olika orsaker. Följ anvisningarna för de föreslagna orsakerna för att lösa problemet.

### Föremålet är inte korrosionsbeständigt

Undvik att diska ej korrosionsbeständiga föremål i diskmaskinen.

### Program kördes inte efter att diskmaskinssalt fyllts på. Saltrester har kommit in i diskprogrammet

Kör alltid ett diskprogram med tom maskin efter att du har fyllt på salt. Välj inte Turbo hastighet+ för det här programmet.

### Locket på vattenavhärderen sitter löst

Försäkra dig om att locket är åtdraget.

## Vita fläckar på disken

### Om du har hårt vatten kan kalkavlagringar bildas

- Justera vattenavhärarnivån. Se avsnitt "Justera vattenavhärarnivån", [sida 65](#).
- Fyll på salt i vattenmjukgöraren. Se avsnitt "Fyll på salt i vattenmjukgöraren", [sida 70](#).

## Svarta eller grå märken på disken

### Redskap av aluminium har skavt mot disken

Använd mildt rengöringsmedel/rengöringsprodukter som innehåller slipmedel för att ta bort märkena.

## Disken torkar inte

Problemet kan ha olika orsaker. Följ anvisningarna för de föreslagna orsakerna för att lösa problemet.

### Felaktigt placerad disk

Se avsnitt "Fyll diskmaskinen effektivt", [sida 75](#).

### Disken plockas ur för tidigt

1. Töm inte diskmaskinen direkt efter att programmet är färdigt.
2. Öppna luckan lite och låt ångan försvinna.
3. Plocka ur den nedre korgen först (på så sätt undviker du att det droppar ned vatten från den övre korgen).

### Fel program har valts

Välj ett program med längre disktid. För korta program är disktemperaturen lägre, vilket betyder att diskningsprestandan är sämre.

### Disk av köksredskap med absorberande beläggning eller sliten yta

Det tar längre tid för denna typ av föremål att torka. Bestick eller fat av denna typ är inte lämpliga att diska i diskmaskinen.

## Felmeddelanden

### Felkoden E1 visas

#### Vattenpåfyllningen går långsamt

- Kranen är inte öppen.
- Vatteninloppet är delvis igensatt.
- För lågt vattentryck.

### Felkoden E3 visas

#### Maskinen uppnår inte önskad temperatur

Felfunktion för värmeelement.



#### WARNING!

- Endast auktoriserade servicetekniker får utföra reparationer.
- Om du upplever problem med produkten, se om du kan hitta en lösning i användaranvisningarna och felsökningsinformationen i bruksanvisningen. Om problemet kvarstår:
  - stäng av produkten,
  - koppla bort produkten från strömförsörjningen och
  - kontakta support.



#### WARNING!

- Reparationer som utförs av personer som inte är behöriga tekniker utsätter produktanvändarna för risk för personskada.
- Garantianspråk som uppstår på grund av reparationer som utförs av icke behöriga personer täcks inte av garantin.

**OBS!**

Överväg att reparera produkten om den är trasig. Att reparera istället för att köpa nytt är ett bra val för miljön.

Reservdelarna som nämns i EU-förordning 2019/2022 kommer att vara tillgängliga för professionella reparatörer i minst 10 år efter att produkten introducerades på marknaden.

**Felkoden E4 visas****Överflöde**

Läckage från diskmaskinen.

**WARNING!**

- Endast auktoriserade servicetekniker får utföra reparationer.
- Om du upplever problem med produkten, se om du kan hitta en lösning i användaranvisningarna och felsökningsinformationen i bruksanvisningen. Om problemet kvarstår:
  - stäng av produkten,
  - koppla bort produkten från strömförsörjningen och
  - kontakta support.

**WARNING!**

- Reparationer som utförs av personer som inte är behöriga tekniker utsätter produktanvändarna för risk för personskada.
- Garantianspråk som uppstår på grund av reparationer som utförs av icke behöriga personer täcks inte av garantin.

**OBS!**

Överväg att reparera produkten om den är trasig. Att reparera istället för att köpa nytt är ett bra val för miljön.

Reservdelarna som nämns i EU-förordning 2019/2022 kommer att vara tillgängliga för professionella reparatörer i minst 10 år efter att produkten introducerades på marknaden.

**Felkoden E8 visas****Fel i fördelningsventilen**

Öppen krets eller fel i fördelningsventilen.

**WARNING!**

- Endast auktoriserade servicetekniker får utföra reparationer.
- Om du upplever problem med produkten, se om du kan hitta en lösning i användaranvisningarna och felsökningsinformationen i bruksanvisningen. Om problemet kvarstår:
  - stäng av produkten,
  - koppla bort produkten från strömförsörjningen och
  - kontakta support.

**WARNING!**

- Reparationer som utförs av personer som inte är behöriga tekniker utsätter produktanvändarna för risk för personskada.
- Garantianspråk som uppstår på grund av reparationer som utförs av icke behöriga personer täcks inte av garantin.

**OBS!**

Överväg att reparera produkten om den är trasig. Att reparera istället för att köpa nytt är ett bra val för miljön.

Reservdelarna som nämns i EU-förordning 2019/2022 kommer att vara tillgängliga för professionella reparatörer i minst 10 år efter att produkten introducerades på marknaden.

## Felkoden Ed visas

### Kommunikationsfel mellan huvudkretskortet och displayens kretskort

Öppen krets eller avbrott i kommunikationsledningarna.

**VARNING!**

- Endast auktoriserade servicetekniker får utföra reparationer.
- Om du upplever problem med produkten, se om du kan hitta en lösning i användaranvisningarna och felsökningsinformationen i bruksanvisningen. Om problemet kvarstår:
  - stäng av produkten,
  - koppla bort produkten från strömförsörjningen och
  - kontakta support.

**VARNING!**

- Reparationer som utförs av personer som inte är behöriga tekniker utsätter produktanvändarna för risk för personskada.
- Garantianspråk som uppstår på grund av reparationer som utförs av icke behöriga personer täcks inte av garantin.

**OBS!**

Överväg att reparera produkten om den är trasig. Att reparera istället för att köpa nytt är ett bra val för miljön.

Reservdelarna som nämns i EU-förordning 2019/2022 kommer att vara tillgängliga för professionella reparatörer i minst 10 år efter att produkten introducerades på marknaden.

## INSTALLATION

Installera maskinen enligt instruktionerna i detta avsnitt.



### VARNING!

Risk för elstöt! Bryt nätspanningen innan du påbörjar installation av diskmaskinen. Om du inte gör det kan följden bli dödsfall eller elstöt.



### VARNING!

Läs säkerhetsinformationen och alla instruktioner innan du installerar eller använder denna produkt.



### VARNING!

- Installation och reparation får endast utföras av behörig tekniker.
- Elektrisk utrustning måste installeras av yrkesutbildade personer.
- Slangar ska installeras av yrkesutbildade personer.
- Reparationer som utförs av personer som inte är behöriga tekniker utsätter produktanvändarna för risk för personskada.
- Garantianspråk som uppstår på grund av reparationer som utförs av icke behöriga personer täcks inte av garantin.



### VARNING!

Använd den nya slangatsen som levererades med maskinen. Återanvänd inte den gamla slangatsen.



### FÖRSIKTIGHET!

Installera inte produkten eller förvara den i miljöer där temperaturen sjunker under 0 °C

## Packa upp maskinen



### VARNING!

Avlägsna allt förpackningsmaterial innan du använder maskinen. I annat fall finns det risk för allvarliga skador.

1

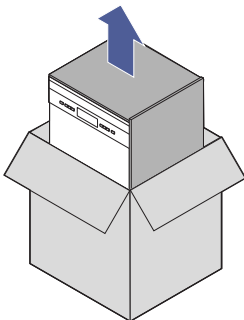

2

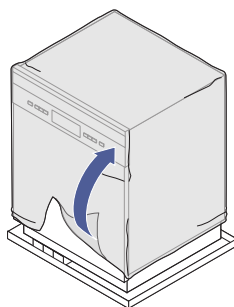

3

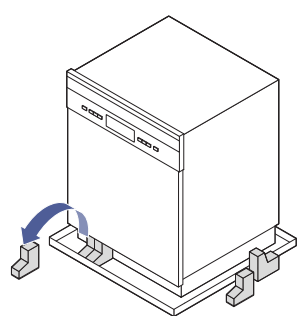

4

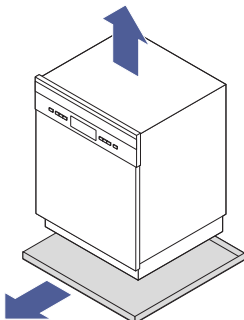

5

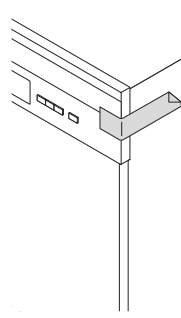

6

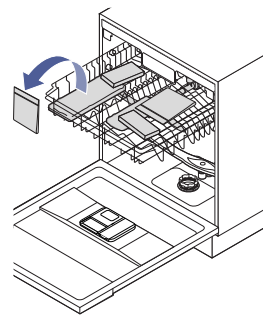

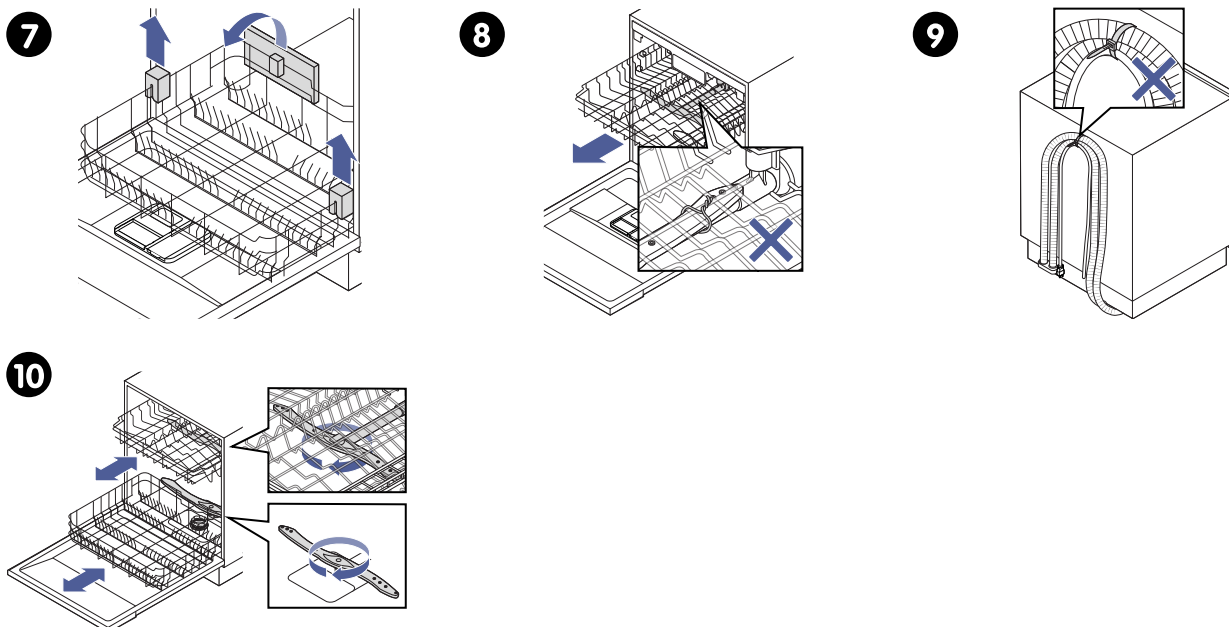

1. Ta bort kartongen och pappförpackningen.
2. Ta bort plastförpackningen.
3. Ta bort skumbitarna från botten.
4. Lyft maskinen och dra bort förpackningen från undersidan.
5. Ta bort tejpens som håller luckan stängd.
6. Ta ut tillbehören från den övre korgen.
7. Ta bort frigolitförpackningen från korgarna.
8. Ta bort ståltråden som håller spolarmarna på plats.
9. Ta bort buntbandet som håller strömsladden, avloppsslangen och inloppsslangen.
10. Kontrollera att spolarmarna och korgarna rör sig fritt.



#### **VARNING!**

Håll allt förpackningsmaterial utom räckhåll för barn. Kvävningrisk!

## **Anslut inloppsslangen för kallvatten till en vattenkran**



#### **FÖRSIKTIGHET!**

- Om vattenledningarna är nya eller inte har använts under en längre tid måste du spola ur dem med vatten och försäkra dig om att vattnet är rent. Detta är nödvändigt för att säkerställa att vatteninloppet inte är igensatt, vilket kan leda till att diskmaskinen skadas.
- Om diskhon har spolmunstycke som är anslutet till samma vattenledning som diskmaskinen kan slangens spricka. Koppla i så fall bort slangens och plugga igen hålet.

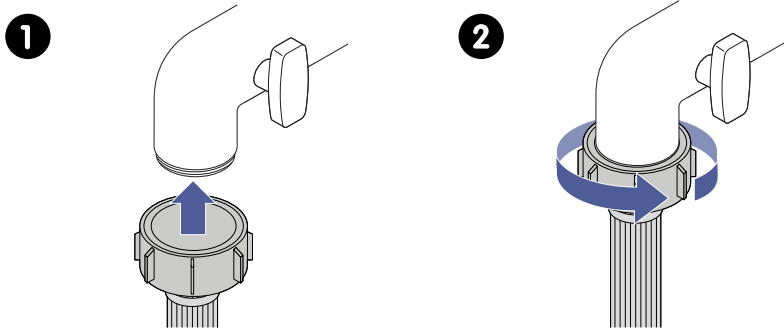

1. Lyft upp slangen mot kranen.
2. Skruva fast kopplingen på kranens gängor.

## Anslut säkerhetsinlopps-slangen till en vattenkran

Använd säkerhetsinlopps-slangen för att se till att vattenflödet avbryts om slangen skadas. Slangen har dubbla väggar och luftspalten mellan den inre och den yttre korrugerade slangen fylls på med vatten om slangen skadas. .



### FÖRSIKTIGHET!

- Om vattenledningarna är nya eller inte har använts under en längre tid måste du spola ur dem med vatten och försäkra dig om att vattnet är rent. Detta är nödvändigt för att säkerställa att vatteninloppet inte är igensatt, vilket kan leda till att diskmaskinen skadas.
- Om diskhon har spolmunstycke som är anslutet till samma vattenledning som diskmaskinen kan slangen spricka. Koppla i så fall bort slangen och plugga igen hålet.

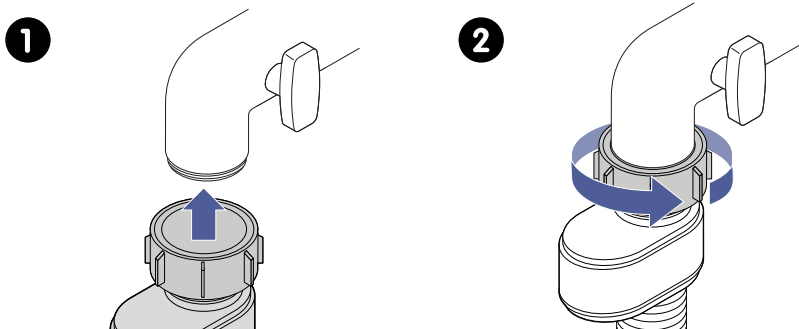

1. Lyft upp slangen mot kranen.
2. Skruva fast kopplingen på kranens gängor.

## Anslut till ett externt avlopp



### FÖRSIKTIGHET!

- Undvik att böja, vika eller klämma avlopps-slangen.
- Sänk inte ned avlopps-slangens ände i avloppsvattnet. Om du sänker ner slangen riskerar avloppet inte fungera korrekt och orsaka att avloppsvatten sugts tillbaka i diskmaskinen.
- Använd inte en avlopps-slangförlängning på över 4 meter. Annars kan diskmaskinens diskprestanda försämrats.
- Avlopps-slanganslutningen måste placeras lägre än 100 cm från diskmaskinens botten. Annars måste du tömma av överskottsvatten i en lämplig behållare lägre än diskhon.

## Sätt avloppsslangen i ett golvavlopp

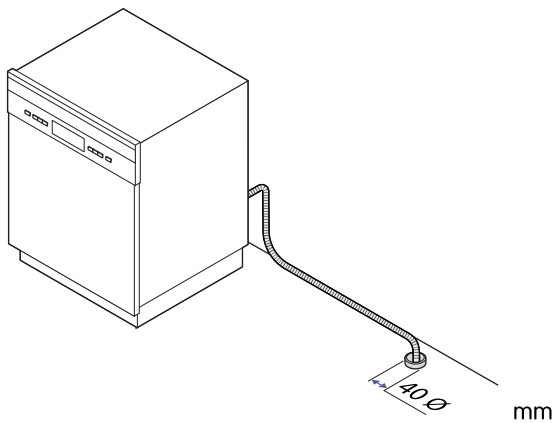

## Anslut avloppsslangen till ett avlopp

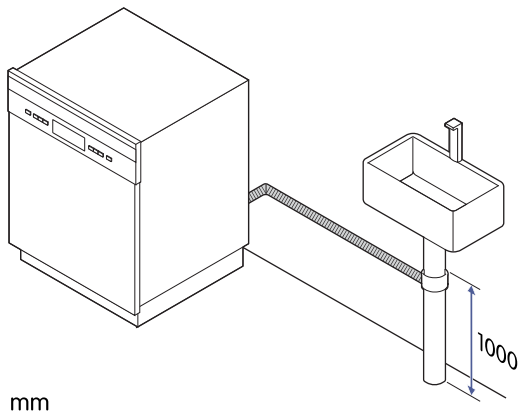

## Sätt avloppsslangen i en vask

Använd hållaren till avloppsslangen för att hålla slagen böjd nedåt i vasken utan att knickas.

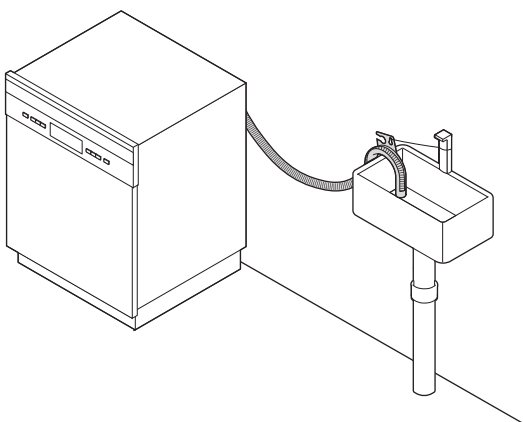

## Ansluta till elnätet



### VARNING!

Elektrisk utrustning måste installeras av yrkesutbildade personer.

**VARNING!**

Tänk på personsäkerheten:

- Använd inte förlängningsladd eller stickkontaktsadapter tillsammans med denna produkt.
- Nätsladdens jordning får under inga omständigheter klippas av eller avlägsnas.

**Elektriska krav**

- Se information på märkskylten om märkspänning innan du ansluter diskmaskinen till strömförsörjning.
- Använd rekommenderad säkring (10 A/13 A/16 A), tidsfördröjd säkring eller krets brytare.
- Anslut till en separat krets som endast matar den här produkten.

**Elanslutning**

- Försäkra dig om att strömförsörjningens spänning och frekvens överensstämmer med data på märkskylten.
- Sätt endast i stickkontakten i vägguttag som är korrekt och tillförlitligt jordat.
- Kontakta behörig elektriker eller servicerepresentant om du är osäker på om produkten är korrekt jordad.
- Om nätuttaget som produkten ska anslutas till inte är lämpligt för nätkontakten, be en kvalificerad elektriker byta uttaget.

**VARNING!**

Använd inte adaptrar eftersom de kan orsaka överhettning och brand.

- Se till att nätkontakten alltid är tillgänglig eller att en brytare ingår i den fast kabeln i enlighet med kabeldragningsreglerna så att produkten kan kopplas från nätet.

**VARNING!**

Försäkra dig om att diskmaskinen är korrekt jordad innan du använder den.

## Placera maskinen

**VARNING!**

- Se till att du inte skadar nätsladden under installationsarbetet.
- Om strömsladden är skadad ska den bytas av tillverkaren, tillverkarens servicerepresentant eller personer med samma behörighet (skadad strömsladd utgör en fara).

**FÖRSIKTIGHET!**

- Den här produkten är endast avsedd för inomhusbruk.
- Produkten måste installeras på en ren, plan och fast yta och nivåjusteras med de justerbara fötterna.

**OBS!**

- Diskmaskinens vattentillförsel- och dräneringsslangar kan positioneras på antingen höger eller vänster sida, vilket underlättar installation.
- Du kan behöva ta upp ett hål i sidan av skåpet bredvid diskmaskinen för att ansluta den till vägguttaget.
- Försök hålla diskmaskinen vertikalt när den flyttas. Om det är nödvändigt kan du lägga den ned på baksidan.

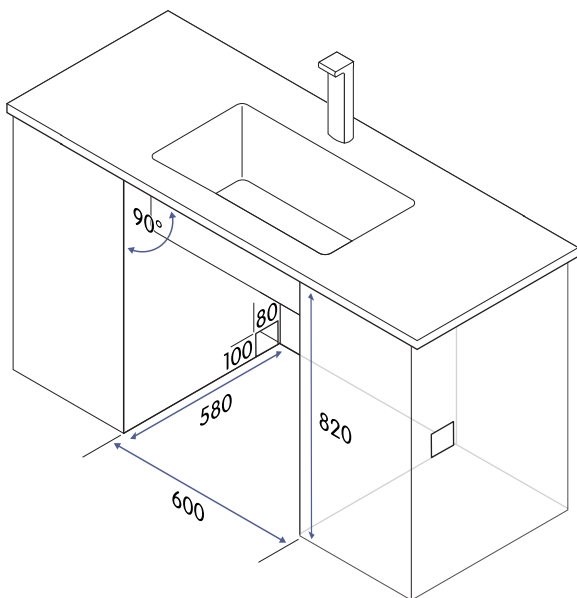

1. Installera diskmaskinen i ett skåp med de angivna måtten.  
**OBS! Avståndet mellan diskmaskinens ovansida och skåpet samt avståndet mellan luckans utsida och skåpets kant ska inte vara mindre än 5 mm.**
2. Om diskmaskinen installeras i ett hörnskåp måste du se till att det finns tillräckligt med utrymme runt luckan när den är helt öppen.

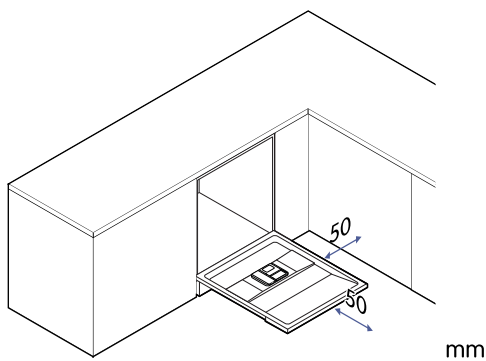

## Sätt dit kondensremsan

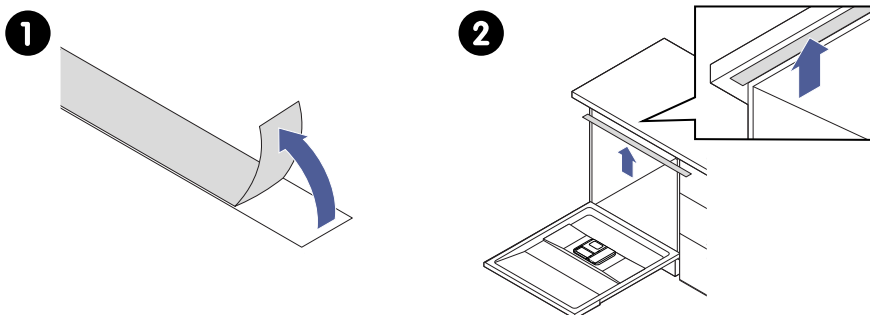

1. Ta bort skyddspappret från kondensremsan.
2. Fäst kondensremsan under skåpets bänkskiva.  
**OBS! Se till att kondensremsan är kant i kant med bänkskivans kant.**

## Byt till de längre fötterna

Du byter de förinstallerade 90 mm långa fötterna mot de medföljande 110 mm långa fötterna vid behov.

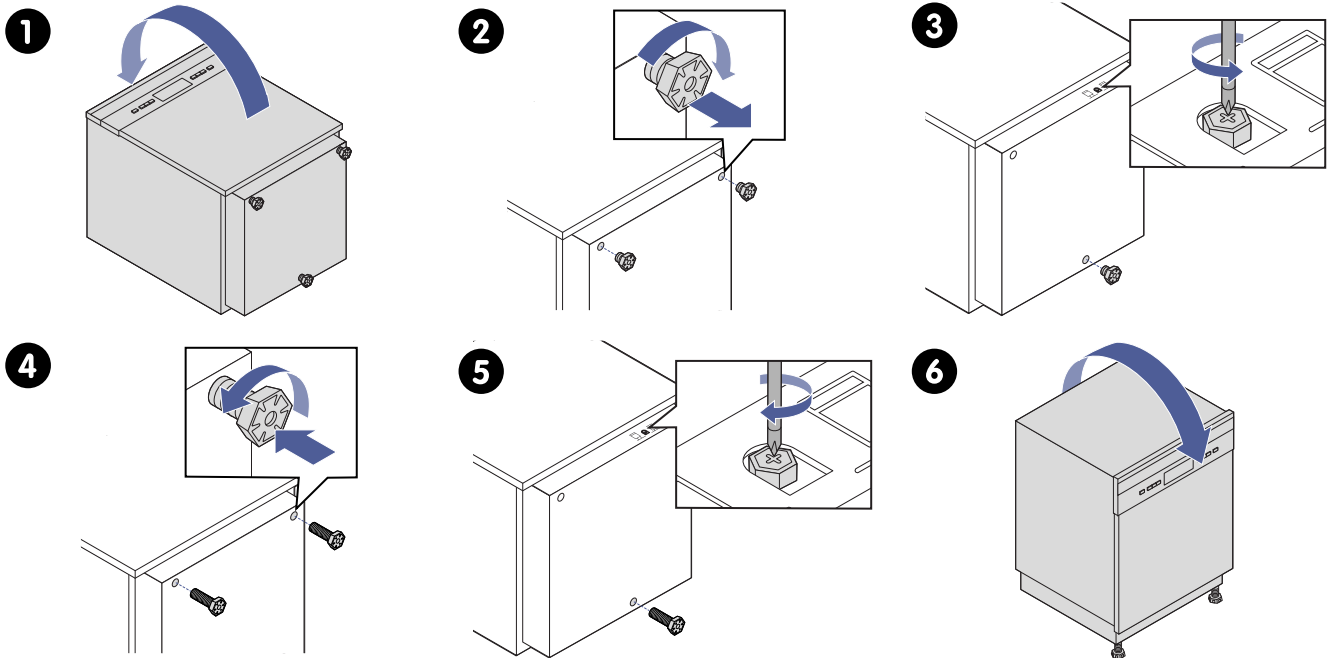

1. Läggs försiktigt diskmaskinen på baksidan.
2. Skruva loss de två 90 mm långa främre fötterna.
3. Skruva loss den 90 mm långa bakre foten med en korskruvmejsel genom att dra runt skruven.
4. Skruva dit de två 110 mm långa främre fötterna på diskmaskinen.
5. Skruva dit den 110 mm långa bakre foten med en korskruvmejsel genom att dra runt skruven.  
**FÖRSIKTIGHET! Fötterna får inte sticka ut mer än 100 mm.**
6. Lyft upp diskmaskinen till stående läge.

## Nivåjustera maskinen

Planjustera diskmaskinen genom att justera höjden på de främre fötterna och den bakre foten individuellt.

Kontrollera att alla fötter har kontakt med golvet. Om någon fot inte har kontakt med golvet, skruvar du ut foten tills den får kontakt med golvet.

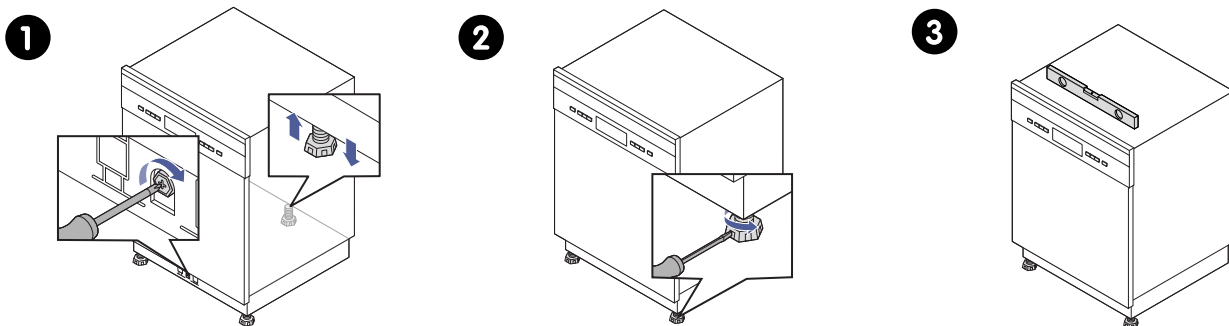

1. Justera den bakre foten med en krysskruvmejsel och dra runt skruven.
2. Justera de främre fötterna med en flat skruvmejsel.



**Du kan även dra runt de främre fötterna för hand.**

**OBS! Den maximala justeringshöjden på fötterna är 60 mm med de längre fötterna.**

3. Använd ett vattenpass för att kontrollera att diskmaskinen är rätt justerad och justera fötterna vid behov.  
**FÖRSIKTIGHET! Diskmaskinen får inte luta mer än 2°.**

## Justera luckans fjäderspänning

Luckans fjädrar är fabriksinställda till korrekt spänning.

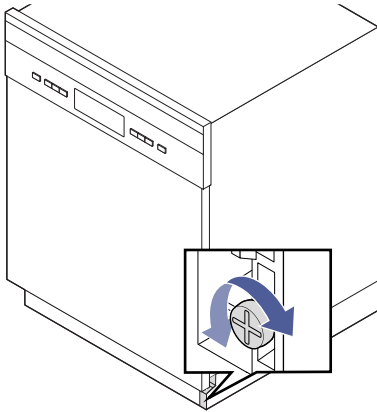

1. Skruva på justerskruven för att spänna eller släppa efter fjäderspänningen.  
**OBS! Luckans fjäderspänning är korrekt när den är horisontell i helt öppet läge och luckan kan stängas med lätt kraft från ett finger.**

## Säkra maskinen på plats – för normala arbetsytor



### FÖRSIKTIGHET!

Gör inte detta om du har en arbetsyta av marmor eller granit.

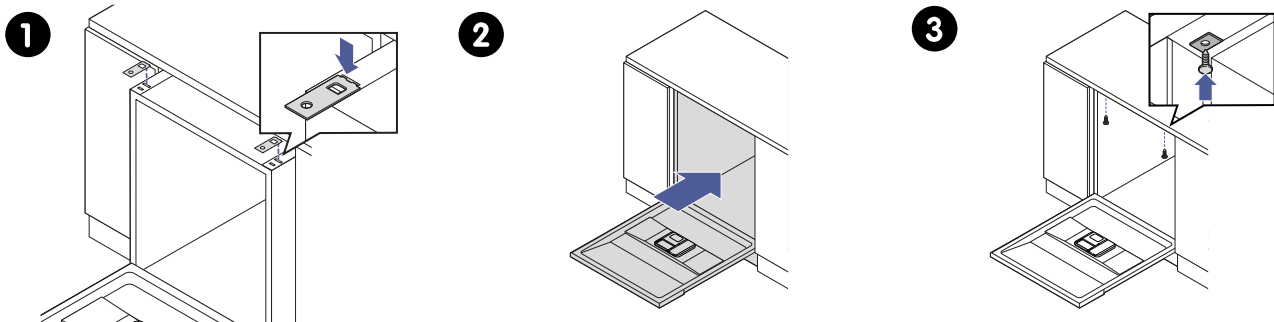

1. Sätt dit de två stödfästena i de två spåren.
2. Skjut diskmaskinen till den rekommenderade positionen i skåpet.
3. Använd de två träskruvarna för att förankra diskmaskinen i arbetsytan.

## Säkra maskinen på plats – för normala marmor- eller granitskivor

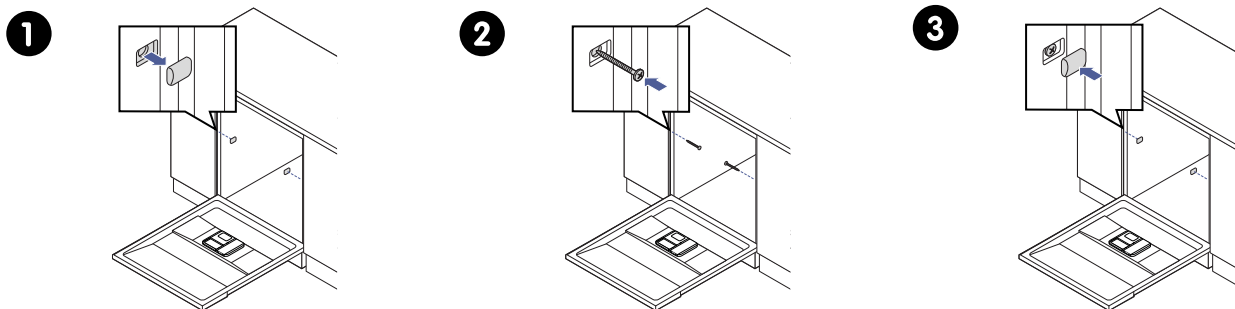

1. Ta bort de två skruvskydden.
2. Använd de två träskruvarna för att förankra diskmaskinen i omgivande skåp.
3. Sätt tillbaka de två skruvskydden.

## Sätt dit sparkplåten

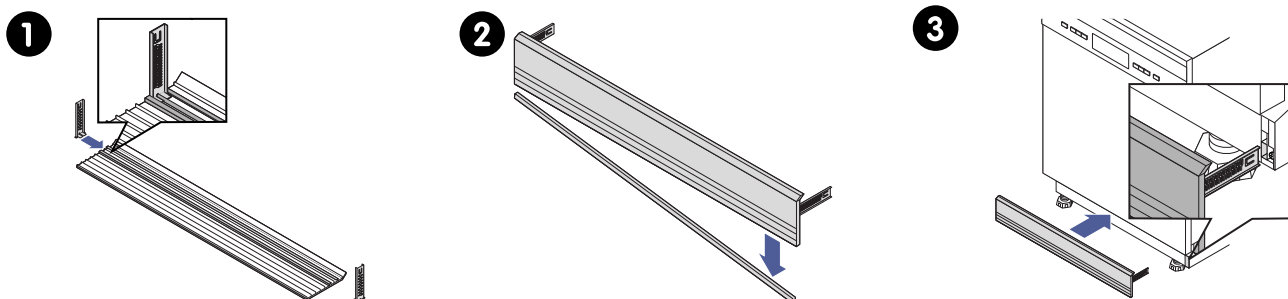

1. Fäst monteringsfästena i sparkplåten.
2. Ta bort delar av sparkplåten tills den passar maskinens höjd.
3. Sätt dit monteringsfästena i spåren.

## SPECIFIKATIONER

### Tekniska specifikationer

Modellkod	Se avsnitt "Hitta modellkoden", <a href="#">sida 65</a>
Höjd	815–875 mm
Bredd	598 mm
Djup (stängd lucka)	570 mm
Djup (luckan öppen 90 °)	1150 mm
Vikt	47,5 kg
Kapacitet	14 kuvert
Strömförsörjning	220-240 V, 50 Hz
Maximal strömförbrukning	10 A
Märkeffekt	1760–2100 W
Standardvattentryck	0,04 MPa ~ 1 MPa

#### Energieffektivitet

Du hittar information om denna maskins energieffektivitet i EPREL, den europeiska databasen för energimärkta produkter. Besök EPREL:s webbplats och använd modellens identifikationskod för att hitta information. Du hittar modellens identifikationskod på den energidekal som medföljde maskinen.

EPREL:s webbplats: <https://eprel.ec.europa.eu/>



## Mått

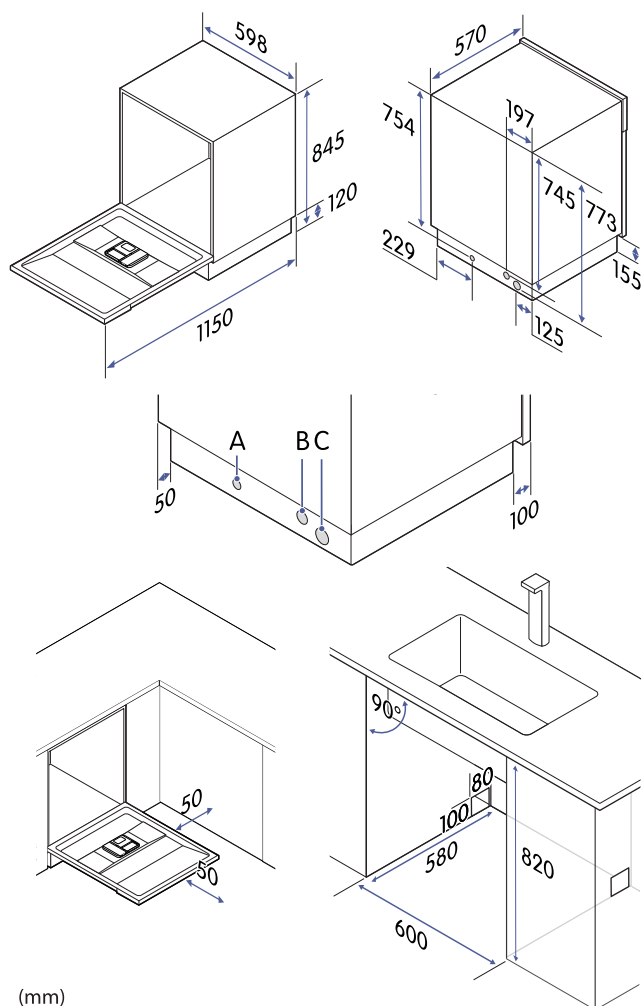

(mm)

## Förbrukningsvärden

Faktiska värden för ett program kan variera från de värden som presenteras här. Värdena för andra program än ECO-programmet är endast ungefärliga.

Program	Programmets varaktighet (timmar:minuter)	Energiförbrukning (kWh)	Vattenförbrukning (l)
90 min	1:30	1,180	12,5
Auto	1:25 - 2:30	0,850 - 1,550	8,5 - 18,0
ECO	3:18	0,747	9,8
Glas	2:00	0,950	13,5
Intensiv	3:25	1,500	16,6
Snabb	0:30	0,820	11,2
Blötläggning	0:15	-	4,1
Universal	2:55	0,980	13,6

## EU-direktiv och standarder

Denna produkt uppfyller kraven i tillämpliga EU-direktiv och EU-förordningar och är CE-märkt. EU-försäkran om överensstämmelse är tillgänglig på begäran om den inte medföljer produkten.

- Produktens prestanda har testats i enlighet med standarden EN 60436 för diskmaskiner.
- Gällande EU-förordning 2019/2022, program som används för jämförbarhetstest i enlighet med EN 60436: ECO; andra inställningar:
  - Position för övre korg: nedre läge;
  - Spolglansinställning: MAX.
  - Avhärदारinställning: H3.



## Innhold

<b>SIKKERHET</b>	<b>109</b>
Advarsler .....	109
Bruksområde .....	109
Sikkerhet for barn og personer med nedsatt funksjonsevne. ....	109
Generell sikkerhet .....	110
Sikkerhet under montering .....	110
Sikkerhet under bruk .....	111
Sikkerhet under vedlikehold .....	112
Avfallshåndtering .....	112
<b>HURTIGSTART</b>	<b>113</b>
<b>KOMME I GANG</b>	<b>115</b>
Bli kjent med oppvaskmaskinen .....	115
Betjeningslementer .....	115
Symboler på displayet .....	115
Oppvaskmiddeldispenser og skyllemiddeldispenser .....	116
Tilbehør .....	116
Bruke barnesikringen .....	116
Finne modellkoden .....	117
<b>Før første gangs bruk</b> .....	<b>117</b>
Justere saltforbruket .....	117
Kjør maskinen uten last .....	118
<b>VASK</b>	<b>119</b>
<b>Før hver vask</b> .....	<b>119</b>
<b>Starte vaskingen</b> .....	<b>119</b>
<b>Legg inn oppvask mens et oppvaskprogram er i gang</b> .....	<b>120</b>
<b>Endre program etter at et program er startet</b> .....	<b>120</b>
<b>Hensikten med å bruke oppvaskmiddel</b> .....	<b>120</b>
<b>Helle oppvaskmiddel i oppvaskmiddeldispenseren</b> .....	<b>120</b>
<b>Hensikten med å bruke glansmiddel</b> .....	<b>121</b>
<b>Fyll på skyllemiddeldispenseren</b> .....	<b>121</b>
<b>Juster forbruket av glansmiddel</b> .....	<b>122</b>
<b>Hensikten med saltbeholderen</b> .....	<b>122</b>
<b>Fylle på salt i vannmykneren</b> .....	<b>122</b>
<b>Etter hver vask</b> .....	<b>123</b>
<b>Gjenstander som kan vaskes i oppvaskmaskin</b> .....	<b>124</b>
<b>Juster kurver og hyller før du fyller maskinen</b> .....	<b>124</b>
Juster høyden på øvre kurv .....	124
Fell inn kopphyllen .....	125
Fell inn tallerkenstativet .....	125
Juster bestikkskuffen .....	126
<b>Slik fyller du oppvaskmaskinen effektivt</b> .....	<b>127</b>
Retningslinjer for bruk av øvre kurv .....	127

Retningslinjer for bruk av nedre kurv.....	128
Retningslinjer for bruk av bestikkskuffen.....	129
<b>Alternativer, innstillinger og funksjoner .....</b>	<b>129</b>
Bruk alternativet for valg av dyse .....	130
Bruk alternativet Turbohastighet+.....	130
Bruk funksjonen for automatisk åpning .....	130
Bruk funksjonen for utsettelse .....	130
<b>Program .....</b>	<b>130</b>
90 min .....	131
Auto.....	131
ECO.....	131
Glass .....	132
Intensiv .....	132
Hurtig .....	133
Fukt.....	133
Universal.....	133
<b>RENGJØRING .....</b>	<b>135</b>
<b>Rengjør døren og dørtetningene.....</b>	<b>135</b>
<b>Rengjør spylearmene .....</b>	<b>136</b>
<b>Ta ut og vask filtersystemet.....</b>	<b>136</b>
<b>Hvis oppvaskmaskinen ikke skal brukes på lengre tid.....</b>	<b>137</b>
<b>FEILSØKING .....</b>	<b>139</b>
<b>Maskinen starter ikke.....</b>	<b>139</b>
<b>Det pumpes ikke vann ut av oppvaskmaskinen.....</b>	<b>139</b>
<b>Rester, avleiringer og flekker.....</b>	<b>139</b>
Skum i oppvaskmaskinen .....	139
Flekker på innsiden av oppvaskmaskinen .....	140
Hvit inne på innsiden av maskinen .....	140
Rester av oppvaskmiddel i oppvaskmiddeldispenseren.....	140
<b>Støy.....</b>	<b>140</b>
Bankelyder fra oppvaskmaskinen .....	140
Skranglelyder fra oppvaskmaskinen.....	140
Bankelyder fra vannrørene .....	140
<b>Skitten oppvask.....</b>	<b>141</b>
Oppvasken blir ikke ren .....	141
Slørete glass .....	141
Rustflekker på bestikk .....	141
Hvite flekker på oppvasken .....	141
Svarte eller grå merker på oppvasken.....	141
Oppvasken blir ikke tørr .....	142
<b>Feilmeldinger.....</b>	<b>142</b>
Feilkode E1 vises.....	142
Feilkode E3 vises.....	142
Feilkode E4 vises.....	143
Feilkode E8 vises.....	143

Feilkode Ed vises.....	143
<b>INSTALLERING</b>	<b>145</b>
<b>Pakke ut maskinen.....</b>	<b>145</b>
<b>Koble slangen for kaldtvannsforsyning til en vannkran .....</b>	<b>146</b>
<b>Koble sikkerhetsslangen til en vannkran .....</b>	<b>147</b>
<b>Koble til et eksternt avløp .....</b>	<b>147</b>
Plassere tømme­slangen i et gulvsluk.....	148
Koble tømme­slangen til et avløp.....	148
Plassere tømme­slangen i en vask .....	148
<b>Koble til strømforsyningen .....</b>	<b>148</b>
<b>Plasser maskinen .....</b>	<b>149</b>
<b>Sett på kondensstrimmelen .....</b>	<b>150</b>
<b>Bytte til de lengre føttene.....</b>	<b>151</b>
<b>Vatre maskinen .....</b>	<b>151</b>
<b>Juster strammingen av dørfjærene.....</b>	<b>152</b>
<b>Sikre at maskinen holder seg på plass – på vanlige arbeidsflater.....</b>	<b>152</b>
<b>Sikre at maskinen holder seg på plass – på arbeidsflater av marmor eller granitt.....</b>	<b>153</b>
<b>Installer sparkeplaten.....</b>	<b>153</b>
<b>SPESIFIKASJONER</b>	<b>154</b>
<b>Tekniske spesifikasjoner .....</b>	<b>154</b>
<b>Mål .....</b>	<b>155</b>
<b>Forbruksverdier .....</b>	<b>155</b>
<b>EU-direktiver og standarder.....</b>	<b>156</b>

## SIKKERHET

Les anvisningene nøye før du installerer produktet og tar det i bruk. Ta vare på anvisningene og oppbevar dem i nærheten av produktet for fremtidig bruk. Alle garantier blir ugyldige hvis disse anvisningene ikke følges.

### Advarsler

**FARE!**

Bruk hvis det er risiko for personskade eller død.

**ADVARSEL!**

Bruk hvis det er risiko for personskade.

**OBS!**

Bruk hvis det er risiko for skade på produktet.

**NB:**

Generell informasjon som du må være oppmerksom på.



Nyttige tips som kan være til hjelp.

### Bruksområde

Dette produktet er bare beregnet for innendørs bruk i husholdninger og i miljøer som:

- kjøkkenområder for ansatte i butikker, kontorer og andre arbeidsmiljøer;
- gårder;
- av gjester på hoteller, moteller og tilsvarende overnattingssteder;
- pensjonater.

### Sikkerhet for barn og personer med nedsatt funksjonsevne.

**ADVARSEL!**

Følgende grupper skal kun bruke produktet hvis de er under tilsyn eller har fått anvisninger i hvordan produktet brukes på en trygg måte. De må forstå farene som er involvert.

- Barn fra 8 år og oppover. (Barn under 8 år må hele tiden være under tilsyn eller holdes unna produktet.)
- Personer med nedsatt fysisk, sensorisk eller kognitiv funksjonsevne.
- Personer med manglende erfaring og kunnskap.

**ADVARSEL!**

- Ikke la barn leke med produktet.
- Ikke la barn rengjøre produktet uten tilsyn.

**ADVARSEL!**

Fjern emballasjen, ettersom den kan være farlig for barn.

**ADVARSEL!**

Oppbevar oppvaskmiddel utilgjengelig for barn. Maskinoppvaskmiddel er etsende.

## Generell sikkerhet

**ADVARSEL!**

- Installasjon og reparasjoner må kun utføres av kvalifiserte teknikere.
- Enkelte oppvaskmaskinmidler er sterkt basiske. De kan være ekstremt farlige hvis de svelges. Unngå kontakt med hud og øyne, og pass på at barn ikke er i nærheten av oppvaskmaskinen når døren er åpen.
- Steng av hovedvannforsyningen før du kontakter service hvis det skulle oppstå en oversvømmelse.
- Hvis det er vann i bunnen av oppvaskmaskinen på grunn av overfylling eller en liten lekkasje, bør vannet fjernes før oppvaskmaskinen startes på nytt.
- Du må ikke plassere tunge gjenstander på eller stå på døren når den er åpen. Produktet kan tippe forover.

**ADVARSEL!**

La ikke døren være åpen, ettersom den kan representere snublefare.

**ADVARSEL!**

Risiko for elektrisk støt!

- Koble fra strømmen før du installerer oppvaskmaskinen. I motsatt fall risikerer du livsfarlig støt.
- Ikke senk enheten, strømledningen eller støpselet i vann eller væske.
- Dette produktet må jordes. Hvis det skulle oppstå en funksjonsfeil eller svikt, reduserer jordingen fare for elektrisk støt ved at den gir en bane med minst motstand for elektrisk strøm. Dette produktet er utstyrt med en plugg med en jordledning.

**OBS!**

- Ikke vask plastgjenstander hvis de ikke er merket med "tåler oppvaskmaskin" eller tilsvarende. Se produsentens anbefalinger i forbindelse med plastgjenstander uten denne merkingen.
- Bruk bare oppvask- og skyllemidler som er anbefalt for oppvaskmaskiner.
- Bruk aldri såpe og heller ikke tøyvaskemiddel for maskin eller håndvask i oppvaskmaskinen.
- Ikke sitt eller stå på døren eller trådkurven til oppvaskmaskinen eller bruk den formål den ikke er beregnet for.
- Ikke manipuler betjeningselementene når oppvask settes inn i maskinen.

## Sikkerhet under montering

**ADVARSEL!**

- Elektrisk utstyr må installeres av fagfolk.
- Slinger skal installeres av fagfolk.

**ADVARSEL!**

Risiko for elektrisk støt!

- Koble fra strømforsyningen før produktet installeres. I motsatt fall risikerer du livsfarlig støt.
- Støpselet må kobles til en egnet kontakt som er installert og jordnet i samsvar med alle gjeldende lover og forskrifter.
- Feil tilkobling av jordledningen kan føre til fare for elektrisk støt.
- Forhør deg med en kvalifisert elektriker eller servicerepresentant hvis du er usikker på om produktet er forskriftsmessig jordnet.
- Ikke endre støpselet som fulgte med produktet hvis det ikke passer i kontakten.
- Få en kvalifisert elektriker til å installere en egnet kontakt.
- Kontroller før bruk at oppvaskmaskinen er forskriftsmessig jordnet.
- Ikke bruk dette produktet med skjøteledning eller adapterplugg.
- Ikke under noen omstendighet kutt av eller fjern jordforbindelsen på strømledningen.
- Unngå at strømledningen får knekk på seg eller kommer i klem.

**OBS!**

- Ikke installer eller oppbevar produktet på et sted der temperaturen kan komme under 0 °C.
- Innløpsvantrykket må være mellom 0,04 MPa og 1 MPa.
- Produktet må kobles til vannforsyningen ved bruk av nye slanger. Bruk ikke gamle slanger om igjen.
- Hvis vannrørene er nye eller ikke har vært brukt på lengre tid, lar du vannet renne for å sikre at det er rent. Dette tiltaket er nødvendig for å unngå fare for at vanninntaket blir blokkert og produktet skades.
- Hvis oppvaskkummen har dusjstråle som forsynes av en slange som er koblet til det samme vannrøret som oppvaskmaskinen, kan sikkerhetsforsyningslangen sprekke. Hvis oppvaskkummen har en slik, anbefales det at sikkerhetsforsyningslangen kobles fra og hullet plugges igjen.

## Sikkerhet under bruk

**ADVARSEL!**

Bruk ikke oppvaskmaskinen hvis ikke panelene er satt ordentlig på.

**ADVARSEL!**

- Ikke la noe stikke gjennom bunnen av kurven.
- Kniver og andre redskaper som er skarpe i enden, må plasseres enten horisontalt eller med spissen ned i kurven.

**ADVARSEL!**

Oppbevar oppvaskmiddel utilgjengelig for barn. Oppvaskmaskinmiddel er etsende.

**ADVARSEL!**

- Ikke åpne døren mens et program kjører, da du risikerer å skâlde deg på den varme dampen.
- Åpne døren svært forsiktig hvis oppvaskmaskinen er i gang. Det er fare for at vann spruter ut.
- Oppvasken som tas ut, er varm. Vent 15 minutter etter at programmet er slutt før du tar ut glass eller bestikk.

**OBS!**

Hvis vannrørene er nye eller ikke har vært brukt på lengre tid, lar du vannet renne for å sikre at det er rent. Dette tiltaket er nødvendig for å unngå fare for at vanninntaket blir blokkert og produktet skades.

**OBS!**

- Kontroller etter hver vask at oppvaskmiddeldispenseren er tom og at vaskemiddelet er løst opp.
- Bruk kun middel som er beregnet på oppvaskmaskin. Oppbevar oppvaskmiddel rent og tørt.
- Vent med å helle oppvaskpulver i oppvaskmiddeldispenseren til du er klar til å starte maskinen.
- Bruk bare anerkjente skyllemidler som er beregnet for oppvaskmaskin. Ikke fyll andre produkter i skyllemiddeldispenseren (f.eks. rengjøringsmiddel for oppvaskmaskin, flytende oppvaskmiddel). Det skader produktet.
- Bruk bare salt som er beregnet spesielt for oppvaskmaskiner. Salt som ikke er beregnet for oppvaskmaskiner, spesielt bordsalt, skader vannmykneren. Produsentgarantien dekker ikke skader som skyldes bruk av uegnet salt.
- Fyll bare på salt før et program startes. Dette hindrer at saltkorn eller saltholdig vann som eventuelt blir sølt, blir værende i bunnen av maskinen en stund og eventuelt fører til rust.

**OBS!**

- Ikke stram filterene for mye når filterene rengjøres. Sett filterene trygt på plass i riktig rekkefølge for å unngå at det kommer rusk i systemet og oppstår tilstopping.
- Aldri bruk oppvaskmaskinen uten filterene. Feil fremgangsmåte ved skifte av filterene kan redusere produktets ytelse og skade tallerkener, redskaper osv.

**OBS!**

Plasser skarpe gjenstander slik at de ikke skader dørtetningen.



**Maskinoppvask forbruker mindre energi enn oppvask for hånd, forutsatt at du bruker maskinen til husholdningsformål og følger anvisningene i denne håndboken.**

## Sikkerhet under vedlikehold



### ADVARSEL!

- Installasjon og reparasjoner må kun utføres av kvalifiserte teknikere.
- Hvis reparasjoner utføres av andre enn faglærte teknikere, kan brukerne av produktet risikere skader.
- Garantien dekker ikke skader som skyldes at reparasjonsarbeid er utført av andre enn faglærte teknikere.
- Hvis ledningen blir skadd, må den skiftes av produsenten, produsentens servicerepresentant eller en tilsvarende kvalifisert person, for å unngå fare.



### ADVARSEL!

Koble produktet fra strømforsyningen før rengjøring av og vedlikehold på produktet.



### OBS!

- Ikke bruk sprayrengjøringsmiddel, da dette kan føre til at det kommer væske i dørlåsen og elektriske komponenter.
- Ikke bruk løsemidler eller skurende rengjøringsprodukter når du rengjør utsiden og gummideler på oppvaskmaskinen.
- Aldri bruk skuremiddel / slipende rengjøringsmiddel eller skuresvamp på utsiden, da dette kan gi riper i finishen. Også visse typer papirtørklær kan skrape opp eller lage merker i overflaten.



### OBS!

- Ikke stram filterne for mye når filterne rengjøres. Sett filterne trygt på plass i riktig rekkefølge for å unngå at det kommer rusk i systemet og oppstår tilstopping.
- Aldri bruk oppvaskmaskinen uten filterne. Feil fremgangsmåte ved skifte av filterne kan redusere produktets ytelse og skade tallerkener, redskaper osv.

## Avfallshåndtering



Før du kaster produktet, skal du kutte strømledningen og sikre at dørlåsen er deaktivert.

Kast emballasjen på en miljøvennlig måte. Gjenvinning av emballasje i henhold til gjeldende bestemmelser kan redusere forbruket av råmaterialer og avfallsmengden.

Dette produktet er merket i samsvar med EU-direktiv 2012/19/EU om kassering av elektriske og elektroniske produkter (WEEE). Symbolet på produktet eller på emballasjen angir at produktet ikke skal behandles som husholdningsavfall. Det skal i stedet leveres til et egnet returpunkt for resirkulering av elektrisk og elektronisk utstyr.

Ved å sørge for at produktet kasseres som det skal, bidrar du til hindre eventuell skade på miljø og mennesker, noe som kan skje hvis du kasserer det på annen måte. Kontakt lokale myndigheter med ansvar for avfallshåndtering, renovasjonsselskapet eller butikken der du kjøpte produktet hvis du ønsker mer informasjon om resirkulering av dette produktet.

# HURTIGSTART

## Før oppvask

1

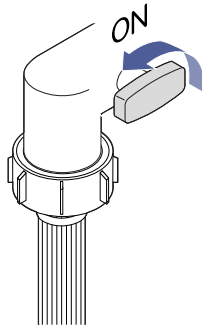

2

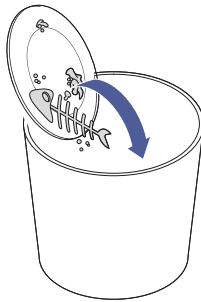

3

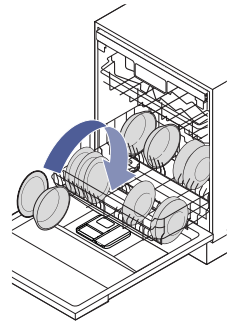

4

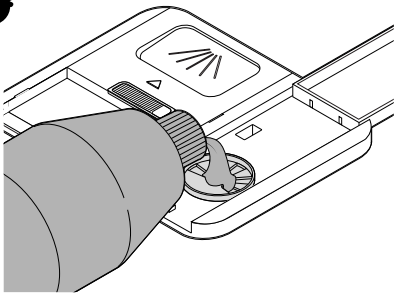

5

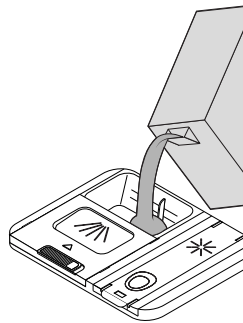

\* Valgfritt

## Vask

1

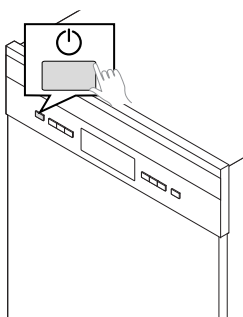

2

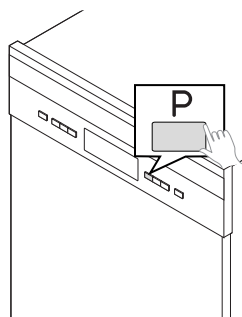

3

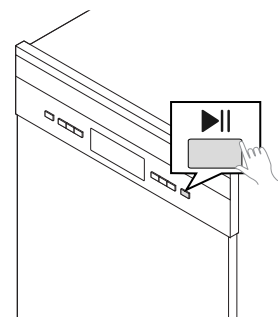

## Etter vask

1

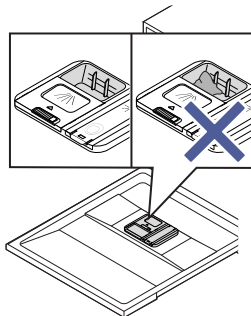

2

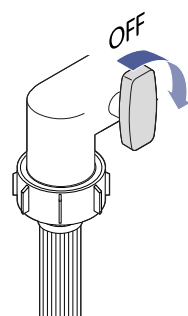

3

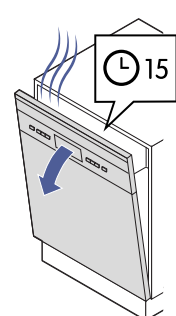

4

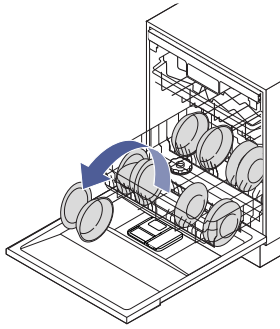

5

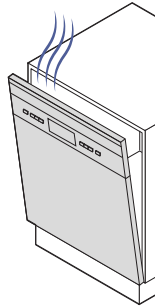

## KOMME I GANG

### Bli kjent med oppvaskmaskinen

#### Betjeningselementer

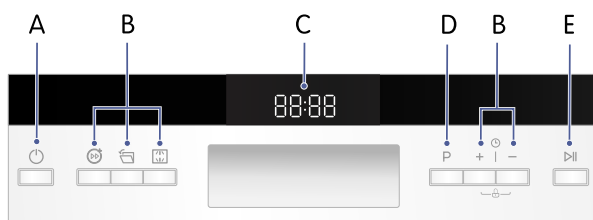

- A. På/Av
- B. Alternativer, innstillinger og funksjoner
- C. Display
- D. Programvelger
- E. Start/Pause

#### Symboler på displayet



Auto



Intensiv



Universal



ECO



Glass



90 min



Hurtig



Fukt



Øvre dyse



Nedre dyse



Turbohastighet+



Åpne automatisk



Skyllemiddel



Salt



Vannkran



Barnesikring

## Oppvaskmiddeldispenser og skyllemiddeldispenser

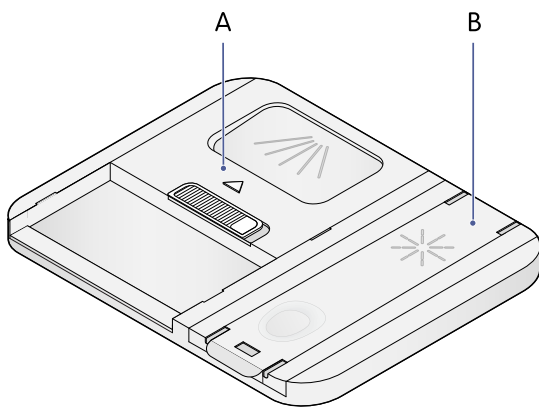

- A. Oppvaskmiddeldispenser
- B. Skyllemiddeldispenser



### ADVARSEL!

Bruk ikke såpe og heller ikke tøyvaskemiddel for maskin eller håndvask i oppvaskmaskinen. Bruk bare oppvaskmiddel og skyllemiddel som er spesielt beregnet for oppvaskmaskiner.

## Tilbehør

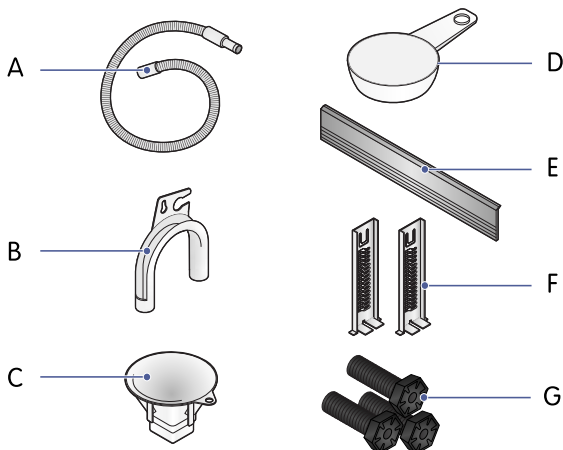

- A. Sikkerhetsslange
- B. Holder til tømme­slange
- C. Salttrakt
- D. Målebeger
- E. Sparkeplate
- F. Monteringsbraketter
- G. Lengre føtter

### Sikkerhetsslange

For å koble oppvaskmaskinen til vannforsyningen.

### Holder til tømme­slange

Brukes til å feste slangen og unngå knekk på den, for eksempel når slangen plasseres over kanten på en vask.

### Salttrakt

For å fylle på salt i saltbeholderen.

### Målebeger

For å måle opp riktig mengde oppvaskpulver.

### Sparkeplate

For å dekke servicepanelet under døren på oppvaskmaskinen.

### Monteringsbraketter



For å installere sparkeplaten.

### Lengre føtter

For å gjøre maskinen høyere.

## Bruke barnesikringen

Aktiver barnesikringen for å unngå at produktet betjenes utilsiktet av barn.

1. Trykk på + og — i tre sekunder til  vises.  
Alle knappene unntatt  er nå låst.
2. Trykk på + og — i tre sekunder for å deaktivere barnesikringen.  
**NB: Barnesikringen deaktiveres når produktet slås av og på igjen.**

## Finne modellkoden

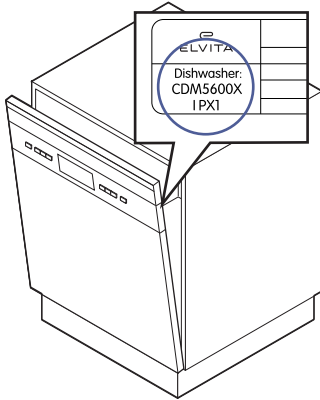

Modellkoden er trykt på en etikett på produktet. Du trenger koden for å få fullstendig og oppdatert informasjon om produktmodellen, samt service og brukerstøtte.



### NB:

Dette produktet og teksten på etiketten er et eksempel. Produktet ditt og teksten på etiketten kan se annerledes ut og ha annet innhold.

## Før første gangs bruk



### OBS!

Forsikre deg om at oppvaskmaskinen er riktig montert før vask.



Du må tilsette salt i vannmykneren for å fjerne mineraler og salt som kan svekke oppvaskmaskinens funksjon, fra vannet. Se del "Fylle på salt i vannmykneren", [side 122](#).

## Justere saltforbruket

Juster saltforbruket ut fra hardhetsgraden på vannet der du bor. Se følgende tabell for å velge riktig innstilling. Kontakt de lokale vannmyndighetene hvis du er usikker på hardhetsgraden på vannet.

Vannhardhet				Saltforbruk	Saltforbruk (gram/syklus)
Tysk °dH	Fransk °fH	Britisk °Clarke	mmol/l		
0 - 5	0 - 9	0 - 6	0 - 0,94	<b>H1</b> vises.	0
6 - 11	10 - 20	7 - 14	1,0 - 2,0	<b>H2</b> vises.	9
12 - 17	21 - 30	15 - 21	2,1 - 3,0	<b>H3</b> vises.	12
18 - 22	31 - 40	22 - 28	3,1 - 4,0	<b>H4</b> vises.	20
23 - 34	41 - 60	29 - 42	4,1 - 6,0	<b>H5</b> vises.	30
35 - 55	61 - 98	43 - 69	6,1 - 9,8	<b>H6</b> vises.	60

1. Lukk døren.

2. Trykk på  for å slå på maskinen.
3. Innen 60 sekunder trykker du på og holder inne **P** i mer enn 5 sekunder for å åpne modusen for konfigurering av saltforbruk.
4. Trykk på **P** for å bla gjennom de tilgjengelige nivåene for saltforbruk (**H1, H2, H3** (standard), **H4, H5, H6**).
5. Trykk på  for å bekrefte og avslutte modusen for konfigurering av saltforbruk.

Modusen for saltforbruk avsluttes automatisk hvis det går 5 sekunder uten at du endrer innstillingene.

### **Kjør maskinen uten last**

Forsikre deg om at maskinen er montert på riktig måte.

1. Sett inn strømledningen.
2. Åpne vannkranen.
3. Start et program.

**NB: Ikke sett oppvask i maskinen.**

Maskinen er klar til bruk når programmet er fullført.

## VASK

### Før hver vask

1

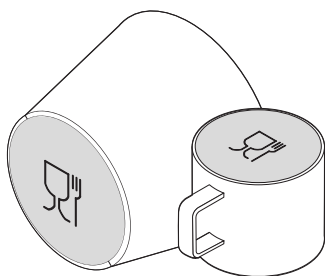

2

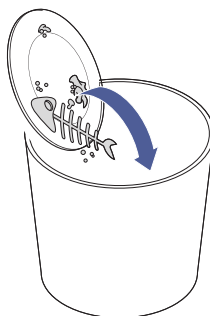

3

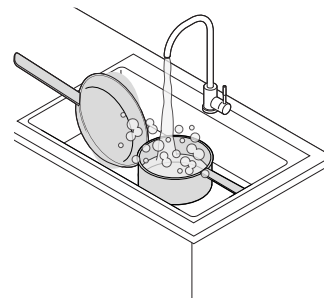



1. Kontroller at gjenstandene tåler oppvaskmaskin. Se del "Gjenstander som kan vaskes i oppvaskmaskin", [side 124](#).
2. Fjern matrester.  
**NB: Det er ikke anbefalt å spyle oppvasken under rennende vann. Dette øker vann- og energiforbruket.**
3. Løs fastbrente matrester i gryter og panner ved å legge dem i bløt.

### Starte vaskingen

**NB:**

I standby-modus vil oppvaskmaskinen spare strøm ved automatisk å slå seg av hvis den ikke har vært brukt på 15 minutter.

1. Slå på vannforsyningen.
2. Skyv ut nedre og øvre kurv.
3. Legg inn oppvasken.  
**ADVARSEL! Kniver og andre redskaper som er skarpe i enden, må plasseres enten horisontalt eller med spissen ned i kurven.**
4. Skyv tilbake øvre og nedre kurv.
5. Hell oppvaskmiddel i oppvaskmiddelrommet. Se del "Helle oppvaskmiddel i oppvaskmiddeldispenseren", [side 120](#).  
**NB: Bruk kun oppvaskmiddel som er anbefalt for bruk i oppvaskmaskin. Aldri bruk såpe eller middel for tøy-/håndvask i oppvaskmaskinen.**
6. Lukk døren.
7. Trykk på  for å slå på apparatet.
8. Trykk på  for å velge et program.  
Det valgte programmet blir vist.
9. Velg innstillinger og alternativer etter behov.
10. Trykk på  for å starte oppvaskprogrammet.

Når oppvaskprogrammet er ferdig, høres et lydsignal, **Ferdig** vises og døren på oppvaskmaskinen åpnes.

**NB:**

Døren på oppvaskmaskinen åpnes bare hvis funksjonen Åpne automatisk er i bruk.

**ADVARSEL!**

Ikke tøm oppvaskmaskinen med en gang programmet er ferdig, da innholdet vil være varmt. Vent i 15 minutter før du tømmer oppvaskmaskinen.

## Legg inn oppvask mens et oppvaskprogram er i gang

Du kan legge inn mer oppvask frem til oppvaskmiddelrommet åpnes.



### ADVARSEL!

Unngå å åpne døren halvveis ut i et oppvaskprogram. Den varme dampen kan gjøre at du skåldes.

1. Trykk på ►|| for stoppe vaskesyklusen midlertidig.
2. Vent i 5 sekunder før du åpner døren.
3. Legg inn oppvasken.
4. Lukk døren.
5. Trykk på ►|| for å fortsette vaskingen.

## Endre program etter at et program er startet

Du kan når som helst endre program ved å gjøre en nullstilling.

1. Trykk på ►|| for å sette oppvaskprogrammet på pause.
2. Trykk og hold inne P i mer enn 3 sekunder for å avbryte programmet.
3. Kontroller at oppvaskmiddelrommet er åpent. Hvis det er åpent, fyller du på oppvaskmiddel.
4. Trykk på P for å velge et program.
5. Trykk på ►|| for å starte oppvaskprogrammet.  
Oppvaskmaskinen starter etter 10 sekunder.

## Hensikten med å bruke oppvaskmiddel

De kjemiske ingrediensene i oppvaskmiddelet er nødvendige for å fjerne, løse opp og spyle ut smuss i oppvaskmaskinen. De fleste maskinoppvaskmidler som fås kjøpt i butikk, er egnet.

## Helle oppvaskmiddel i oppvaskmiddeldispenseren



### OBS!

Bruk kun middel som er beregnet på oppvaskmaskin. Oppbevar oppvaskmiddel rent og tørt. Vent med å helle oppvaskpulver i oppvaskmiddeldispenseren til du er klar til å starte maskinen.

1

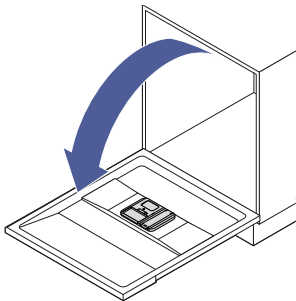

2

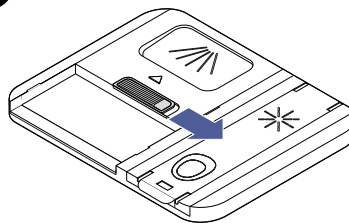

3

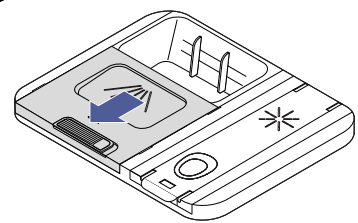

4

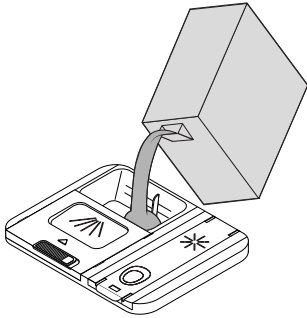

5

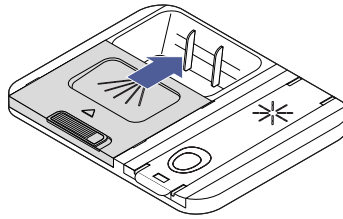

1. Åpne døren.
2. Skyv sperren i oppvaskmiddeldispenseren for å åpne lokket.
3. Lokket flyttes forover.
4. Fyll på oppvaskmiddel til hovedvasken i rommet.



For å få enda renere resultat (særlig hvis det som skal vaskes, er svært skitten) heller du litt oppvaskmiddel på døren. Det ekstra oppvaskmiddelet vil bli brukt under forvasken.

5. Skyv og trykk deretter ned for å lukke lokket.

## Hensikten med å bruke glansmiddel

Glansmiddelet tilsettes under sluttskyllingen for å unngå at det danner seg dråper på oppvasken og dermed oppstår flekker og striper. Middelet forbedrer dessuten tørkeprosessen ved at vannet renner av oppvasken. Oppvaskmaskinen din er beregnet på å skulle bruke flytende glansmiddel.

## Fyll på skyllemiddeldispenseren

Gjør dette når  vises.



### OBS!

- Bruk kun skyllemiddel som er beregnet på oppvaskmaskiner. Ikke fyll andre produkter i skyllemiddeldispenseren (f.eks. rengjøringsmiddel for oppvaskmaskin, flytende oppvaskmiddel). Dette vil skade oppvaskmaskinen.
- Skyllemiddel som søles ut og blir liggende igjen i bunnen av maskinen, kan forårsake skumming ved neste vask. Bruk en absorberende klut til å tørke opp skyllemiddelsøl.

1

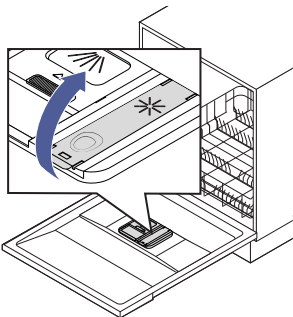

2

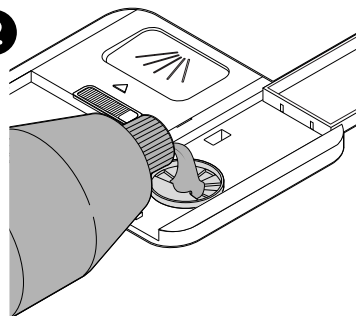

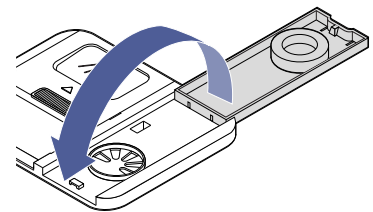

3



1. Løft opp håndtaket for å åpne lokket.
2. Tilsett skyllemiddel i skyllemiddeldispenseren.  
**OBS! Ikke overfyll skyllemiddeldispenseren.**
3. Lukk lokket.

## Juster forbruket av glansmiddel

Still inn forbruket av glansmiddel ut fra hardhetsgraden på vannet der du bor. Kontakt de lokale vannmyndighetene hvis du er usikker på hardhetsgraden på vannet. Se del "Justere saltforbruket", side 117.

1. Lukk døren.
2. Trykk på  for å slå på maskinen.
3. Innen 60 sekunder trykker du på og holder inne **P** i mer enn 5 sekunder.
4. Trykk på **+** for å åpne modusen for konfigurering av glansmiddel.  
 blinker én gang i sekundet.
5. Trykk på **P** for å velge nivå for glansmiddelbruk (**D1** (standard), **D2**, **D3**, **D4**, **D5** – jo høyere tall du velger, desto mer glansmiddel bruker oppvaskmaskinen).
6. Trykk på  for å bekrefte og avslutte modusen for konfigurering av glansmiddel.

Hvis du ikke endrer innstillingene i løpet av 5 sekunder, avsluttes modusen for konfigurering av glansmiddel.

## Hensikten med saltbeholderen

Saltet i saltbeholderen brukes til å fjerne mineraler og salter i vannet som kan virke negativt inn på maskinytelsen. Jo mer mineraler det inneholder, desto hardere er vannet. Hardheten på vannet varierer fra sted til sted. Hvis det brukes hardt vann i oppvaskmaskinen, vil det dannes avleiringer på oppvasken. Salttypen som benyttes, må være spesialdesignet for fjerning av kalkstein og vannmineraler.

## Fylle på salt i vannmykneren

Gjør dette når  vises.



### OBS!

- Bruk kun salt som er beregnet på oppvaskmaskin. Bruk av annen type salt (særlig bordsalt) vil skade vannmykneren.
- Fyll kun på salt umiddelbart før du kjører et program. Søl av salt eller saltvann som blir liggende igjen i bunnen av maskinen i lengre tid, kan forårsake korrosjon. Hvis du søler salt, kjører du programmet **Fukt** eller **Hurtig** for å fjerne sølet.

1

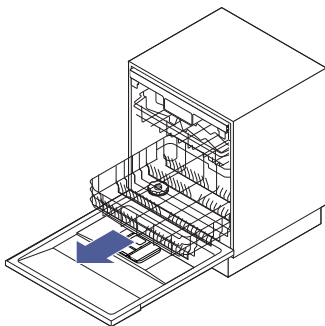

2

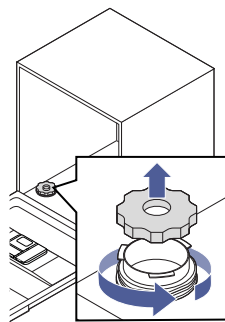

3

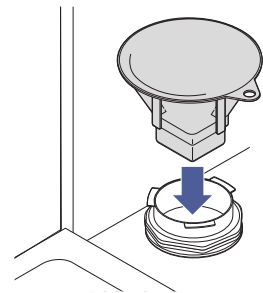

4

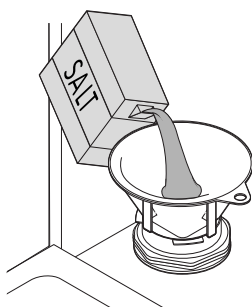

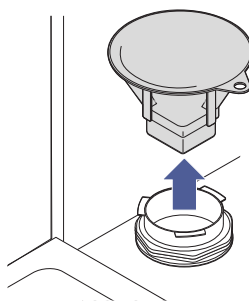

5

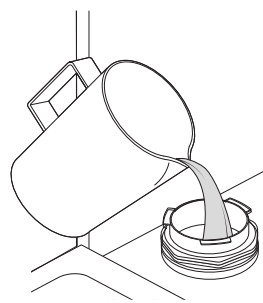

6

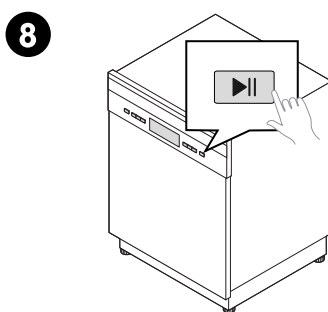
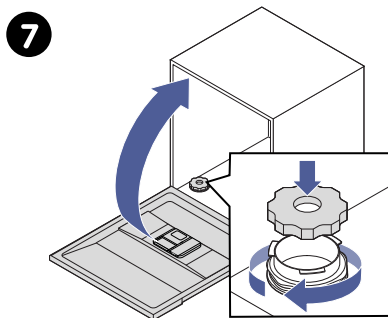



1. Ta ut nedre kurv.
2. Skru av lokket.
3. Plasser enden av trakten i hullet.
4. Hell på ca. 1,5 kg oppvaskmaskinsalt.
5. Ta trakten ut av hullet.
6. Fyll saltbeholderen med vann opp til maksimumsgrensen. (Det er normalt at det lekker ut litt vann fra saltbeholderen.)  
**NB: Saltbeholderen skal kun fylles med vann den første gangen du fyller på salt i vannmykneren.**
7. Skru lokket godt fast og lukk døren.  
 vises ikke lenger.  
**NB: Avhengig av hvor godt saltet løser seg opp, kan  fortsette å vises selv om saltbeholderen er fylt.**
8. Start med en gang et kort oppvaskprogram.  
**OBS! Start et oppvaskprogram med en gang du har fylt salt i vannmykneren. I motsatt fall kan saltvannet skade filtersystemet, pumpen eller andre viktige maskindeler.**

## Etter hver vask

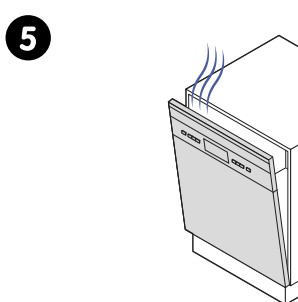
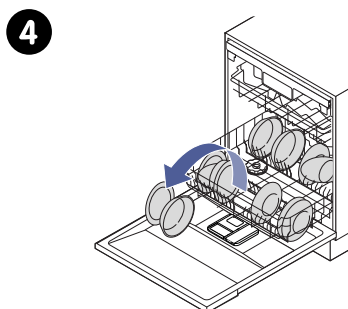
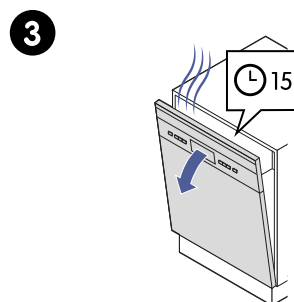
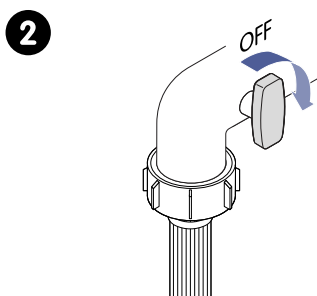
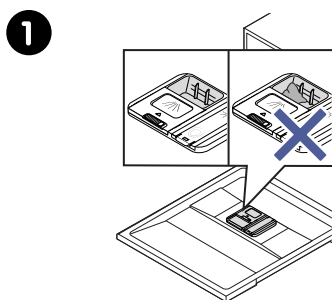

1. Kontroller at oppvaskmiddeldispenseren er tomt.
2. Slå av vannforsyningen.
3. La døren stå på gløtt i 15 minutter før du tar ut oppvasken.

4. Ta ut oppvasken.



**Tøm først nedre kurv og deretter øvre kurv, for å unngå at det drypper vann.**

5. La døren stå litt på glatt, slik at fukt og lukt luftes ut.

## Gjenstander som kan vaskes i oppvaskmaskin

Forsikre deg om at alt du legger i oppvaskmaskinen, tåler oppvaskmaskin.

Følgende skal ikke vaskes i oppvaskmaskin:

- Bestikk med tre-, bein-, porselens- eller perlemorsskaft.
- Ikke-varmebestandige plastgjenstander.



### OBS!

Kontroller at plastgjenstandene du ønsker å vaske i oppvaskmaskin, tåler oppvaskmaskin.

- Eldre bestikk med limte deler som ikke er temperaturobestandige.
- Limte gjenstander.
- Pewter-, tinn- eller kobbergjenstander.
- Krystallglass.
- Stålgjenstander som kan ruste.
- Brett og skjærefjøl i tre.
- Gjenstander laget av syntetiske fibre.

Enkelte gjenstander kan forringes i utseende ved vask i oppvaskmaskin:

- Visse typer glass kan bli matte etter mange vask.
- Sølv- og aluminiumsgjenstander har en tendens til å misfarges under vask.
- Glasur kan bli slitt bort ved hyppig vask i oppvaskmaskin.



- **Vurder å kjøpe redskaper som tåler bedre oppvaskmaskin.**
- **Bruk et mildt og skånsomt oppvaskmiddel.**
- **Vask ømtålige gjenstander på lav temperatur.**

## Juster kurver og hyller før du fyller maskinen

### Juster høyden på øvre kurv.

Du kan justere høyden på øvre kurv for å få plass til høyere gjenstander i enten øvre eller nedre kurv.

1

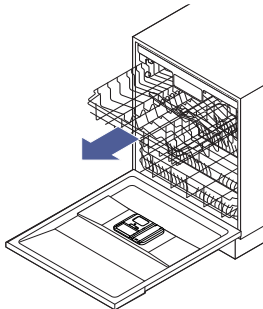

2

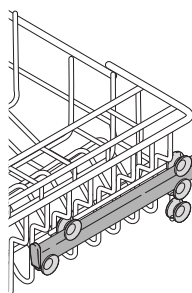

3

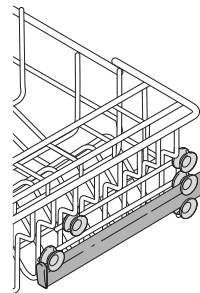

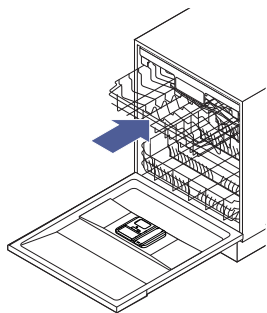
**4**

1. Trekk ut kurven og løft den av rullene.
2. For å bruke øverste posisjon, plasserer du kurven på de øvre rullene.
3. For å bruke nederste posisjon, plasserer du kurven på de nedre rullene.
4. Trykk inn kurven.

### Fell inn kopphyllen

Du kan felle inn kopphyllen i kurven for å gi plass til høyere gjenstander.

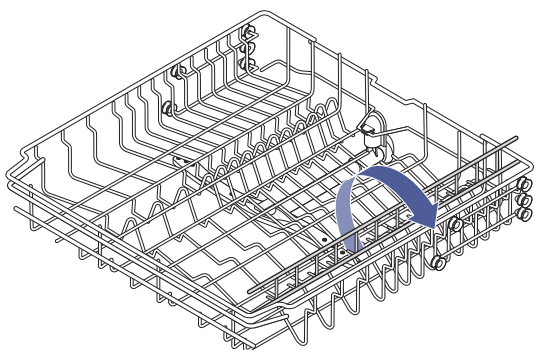

1. Fell inn kopphyllen.



Når kopphyllen er i opprett posisjon, kan du lene høye glass mot den.

### Fell inn tallerkenstativet

Du kan felle inn tallerkenstativet i nedre kurv for å gi plass til større gjenstander.

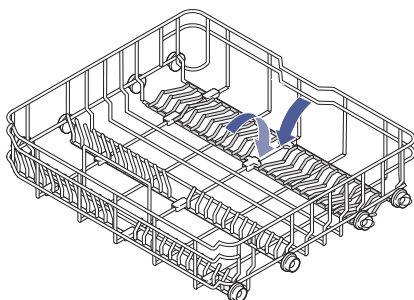

1. Fell inn tallerkenstativet.

## Juster bestikkskuffen

Du kan justere bestikkskuffen på flere måter for å få plass til mer bestikk eller større gjenstander i øvre kurv.

**NB:**

Du kan stoppe etter hvilket som helst trinn: Velg stativposisjonen som passer deg best.

1. Løft opp høyre stativ.  
Venstre og høyre stativ ligger begge flatt.

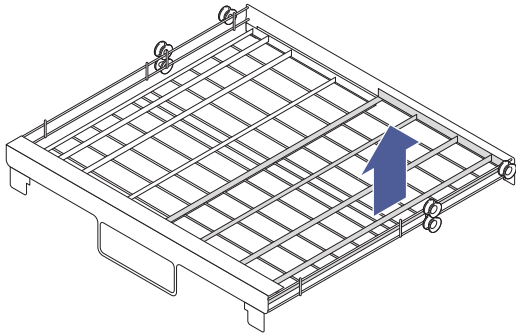

2. Fell høyre stativ ned over venstre stativ.

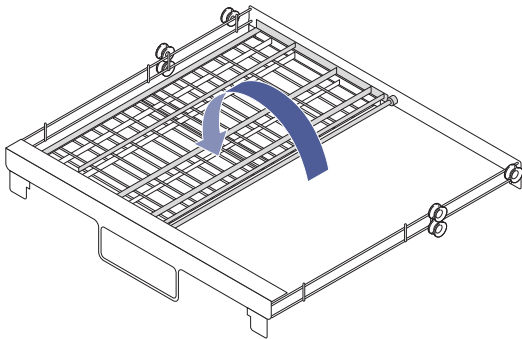

3. Ta høyre (øverste) stativ ut av skuffen.  
Det blir brukt ett stativ.

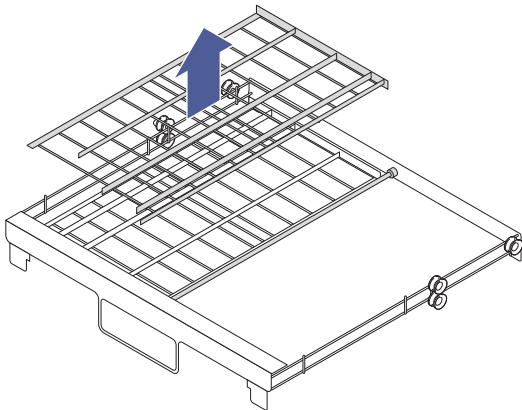

## Slik fyller du oppvaskmaskinen effektivt

Følg disse retningslinjene når du fyller oppvaskmaskinen.



### ADVARSEL!

Kniver med langt blad kan utgjøre et faremoment hvis de plasseres i opprett stilling.



### OBS!

- Plasser skarpe gjenstander slik at de ikke skader dørtetningen.
- Unngå å vaske svært små gjenstander i oppvaskmaskinen, da disse enkelt kan falle ut av kurven.

- Sett gjenstander som kopper, glass og gryter/kokekar med åpningen ned.
- Plasser buede gjenstander eller gjenstander med fordypninger slik at vannet renner av dem.
- Plasser alle redskaper slik at de ikke kan velte.
- Forviss deg om at ingen redskaper hindrer spylearmene i å rotere fritt under oppvaskprogrammet.
- Snu hule gjenstander som kopper, glass og kokekar med åpningen ned, for å unngå at det samler seg vann i dem.
- Gjenstander får ikke plasseres inni eller dekke hverandre.



### NB:

- Fyll kurvene i samsvar med anvisningene for standardbruk. Forsøk å bruke alle de 14 plassene. Dette er viktig for godt resultat og effektiv bruk av energi og vann.
- Hvis du ikke fyller kurvene etter det som er anbefalt som standard, og du ikke bruker alle de 14 plassene, kan det føre til dårligere resultat og ineffektiv bruk av energi og vann.

## Retningslinjer for bruk av øvre kurv

Følg disse og de generelle retningslinjene når du fyller øvre kurv.

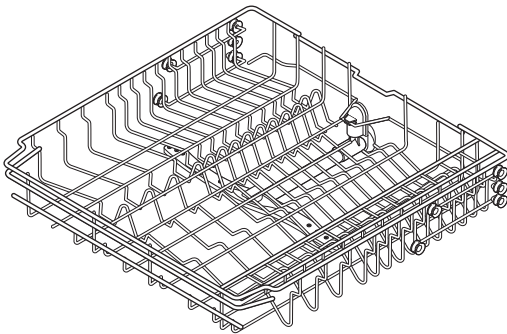

- Sett inn delikat og lett servise som f.eks. glass, kaffekopper, tekopper og asjetter, samt tallerkener, små skåler og flatbunnede panner (forutsatt at de ikke er for skitne).
- Du kan felle inn kopphyllen for å gi plass til høyere gjenstander. Se del "Fell inn kopphyllen", [side 125](#).
- Plasser gjenstandene slik at de ikke skoples av vannstrålen.
- For å unngå skade må du passe på at glassene ikke tar borti hverandre.
- Langt eller skarpt bestikk som f.eks. kokkekniver, må plasseres horisontalt i øvre kurv.

### Fylle øvre kurv iht. europeisk standard EN 60436

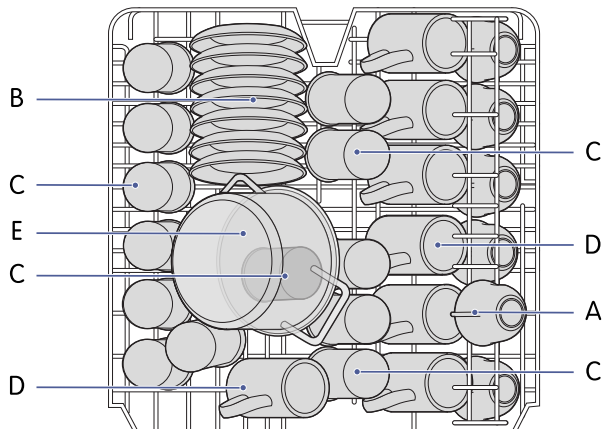

- A. Kopper
- B. Asjetter
- C. Glass
- D. Krus
- E. Liten gryte

### Retningslinjer for bruk av nedre kurv

Følg disse og de generelle retningslinjene når du fyller nedre kurv.

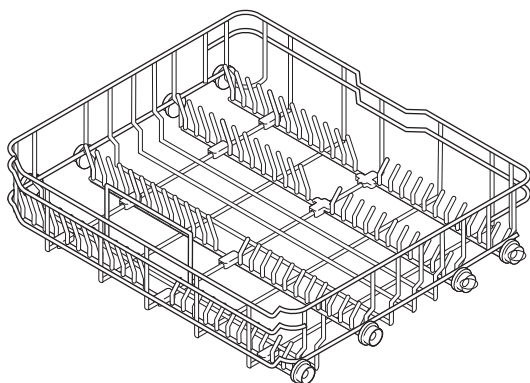

- Legg inn gjenstander som er større og vanskeligere å få rene – f.eks. gryter, panner, lokk, serveringsfat og skåler.
- Du kan felle inn tallerkenstativene for å gi plass til større gjenstander. Se del "Fell inn tallerkenstativet", side 125.
- Plasser serveringsfat og lokk på siden av stativene for å unngå at øvre spylearm hindres i å rotere.



**NB:**

For å sikre at oppvaskmiddelrommet enkelt kan åpnes, bør tallerkenene foran ikke ha større diameter enn 19 cm.

### Fylle nedre kurv iht. europeisk standard EN 60436

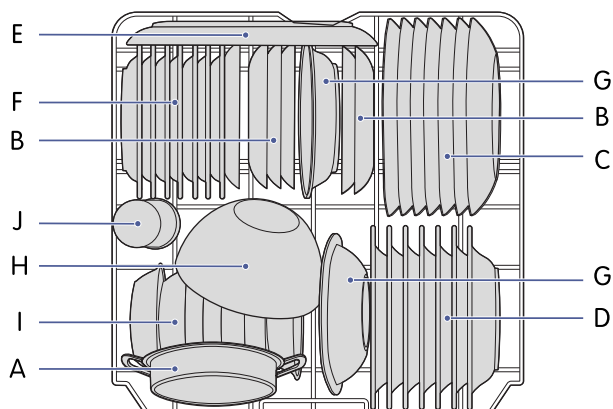

- A. Ovnfat
- B. Desserttallerkener
- C. Middagstallerkener
- D. Suppetallerkener
- E. Ovale serveringsfat
- F. Desserttallerkener i melamin
- G. Melaminskåler
- H. Glasskåler
- I. Dessertskåler
- J. Glass

## Retningslinjer for bruk av bestikkskuffen

Følg disse og de generelle retningslinjene når du fyller bestikkskuffen.



### ADVARSEL!

- Ikke la noe stikke gjennom bunnen av kurven.
  - Plasser alltid skarpe gjenstander med spissen ned.
- Du kan justere bestikkskuffen på flere måter for å få plass til mer bestikk eller større gjenstander i øvre kurv. Se del "Juster bestikkskuffen", side 126.
  - Plasser bestikkdelene adskilt og i riktig posisjon. Unngå at de griper inn i hverandre, da dette kan gi dårligere rengjøringsresultat.

### Fylle bestikkskuffen iht. europeisk standard EN 60436

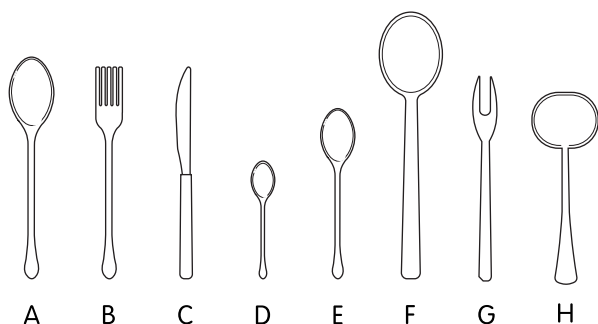

- A. Suppeskjeer
- B. Gaffer
- C. Kniver
- D. Teskjeer
- E. Dessertskjeer
- F. Spiseskjeer
- G. Serveringsgaffer
- H. Suppeøser

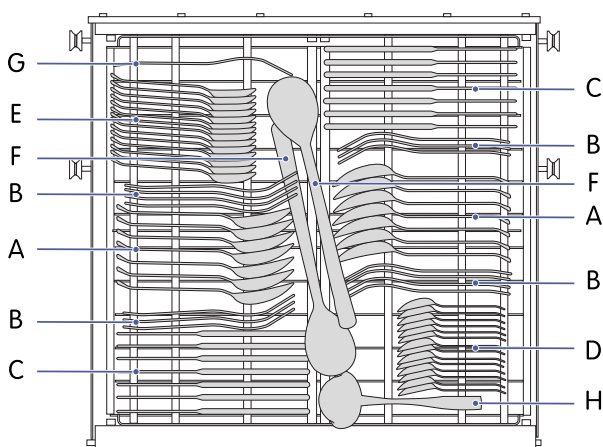

## Alternativer, innstillinger og funksjoner



### Barnesikring

Hindrer at maskinen brukes utilsiktet. Se del "Bruke barnesikringen", side 116.



### Dysevelger

Vasker det som befinner seg enten i den øvre eller nedre kurven.



### Åpne automatisk

Oppvaskmaskindøren åpnes automatisk når programmet er slutt. Dette gir bedre tørkeresultat.



### Forsinkelse



Utsetter starten av vaskeprogrammet med et spesifisert tidsrom. Maksimal utsettelse er 24 timer.



### Turbohastighet+

Reduserer vasketiden.

## Bruk alternativet for valg av dyse

1. Trykk på **P** for å velge et program.
2. Trykk på  for å bla gjennom de tilgjengelige alternativene (øvre kurv , nedre kurv .
3. Trykk **▶||**.

## Bruk alternativet Turbohastighet+

Dette alternativet er ikke tilgjengelig med programmene Auto, Hurtig og Fukt.

1. Trykk på **P** for å velge et program.
2. Trykk .
3. Trykk **▶||**.

## Bruk funksjonen for automatisk åpning

Dette alternativet er ikke tilgjengelig med programmene Hurtig og Fukt.



### ADVARSEL!

- Døren på oppvaskmaskinen får ikke være blokkert når den er stilt til å åpnes automatisk.
- Denne funksjonen kan avbryte barnesikringen.

1. Trykk på **P** for å velge et program.
2. Trykk .
3. Trykk **▶||**.  
Etter vask, åpnes døren automatisk for mer effektiv tørking av oppvasken.

## Bruk funksjonen for utsettelse

1. Trykk på **P** for å velge et program.
2. Endre innstillingene og velg alternativer etter behov.
3. Trykk på **+** eller **—** for å bla gjennom de tilgjengelige utsettelsestidene.
4. Trykk **▶||**.  
Vaskesyklusen starter når utsettelsestiden er utløpt.



**Du kan avbryte utsettelsestidsuret ved å trykke **—** for å bla gjennom de ulike utsettelsestidene til displayet viser 0:00.**

## Program



### NB:

- Hvor mye oppvaskemiddel som trengs, avhenger av hvor skitten oppvasken er.
- De faktiske verdiene for et program kan avvike fra verdiene som vises her. Verdiene som er angitt for andre programmer enn ECO, er kun veiledende.

**90 min**

For normalt skitten oppvask som kun trenger en rask vask.

Trinn	<ul style="list-style-type: none"> <li>• Vask 60 °C</li> <li>• Skylling</li> <li>• Skylling 50 °C</li> <li>• Tørking</li> </ul>
Oppvaskmiddel, forvask	–
Oppvaskmiddel, hovedvask	22 g eller 1 tablett
Standardtid	1:30
Glansemiddel	Ja
Åpne automatisk	Ja, 5 minutter til programmet er ferdig

**Auto**

For lett, normalt eller svært skittent servise med eller uten inntørkede matrester.

Trinn	<ul style="list-style-type: none"> <li>• Forvask 45 °C</li> <li>• Vask 55–65 °C</li> <li>• Skylling</li> <li>• Skylling 50–55 °C</li> <li>• Tørking</li> </ul>
Oppvaskmiddel, forvask	4 g
Oppvaskmiddel, hovedvask	18 g eller 1–2 tabletter
Standardtid	1:25 - 2:30
Glansemiddel	Ja
Åpne automatisk	Ja, 10 minutter til programmet er ferdig

**ECO**

Dette er anbefalt program for normalt skitten oppvask, da det reduserer energi- og vannforbruket.

Trinn	<ul style="list-style-type: none"> <li>• Forvask</li> <li>• Vask 50 °C</li> <li>• Skylling</li> <li>• Skylling 50 °C</li> <li>• Tørking</li> </ul>
Oppvaskmiddel, forvask	4 g
Oppvaskmiddel, hovedvask	18 g eller 1–2 tabletter
Standardtid	3:18
Glansemiddel	Ja
Åpne automatisk	Ja, 50 minutter til programmet er ferdig

## Glass



For glass og lett skittent servise.

Trinn	<ul style="list-style-type: none"> <li>• Forvask</li> <li>• Vask 50 °C</li> <li>• Skylling 50 °C</li> <li>• Skylling 50 °C</li> <li>• Tørking</li> </ul>
Oppvaskmiddel, forvask	4 g
Oppvaskmiddel, hovedvask	18 g eller 1–2 tabletter
Standardtid	2:00
Glansemiddel	Ja
Åpne automatisk	Ja, 10 minutter til programmet er ferdig

## Intensiv



For svært skittent servise og normalt skitne gryter, panner osv. med inntørkede matrester.

Trinn	<ul style="list-style-type: none"> <li>• Forvask 50 °C</li> <li>• Vask 65 °C</li> <li>• Skylling</li> <li>• Skylling</li> <li>• Skylling 60 °C</li> <li>• Tørking</li> </ul>
Oppvaskmiddel, forvask	4 g
Oppvaskmiddel, hovedvask	18 g eller 1–2 tabletter

Standardtid	3:25
Glansemiddel	Ja
Åpne automatisk	Ja, 10 minutter til programmet er ferdig

## Hurtig



Et hurtigprogram for lett skitten oppvask som ikke trenger tørking.

Trinn	<ul style="list-style-type: none"> <li>• Vask 40 °C</li> <li>• Skylling 40 °C</li> <li>• Skylling 55 °C</li> </ul>
Oppvaskmiddel, forvask	–
Oppvaskmiddel, hovedvask	12 g eller 1 tablett
Standardtid	0:30
Glansemiddel	Nei
Åpne automatisk	Nei

## Fukt



For å skylle oppvask du planlegger å vaske senere på dag.

Trinn	–
Oppvaskmiddel, forvask	–
Oppvaskmiddel, hovedvask	–
Standardtid	0:15
Glansemiddel	Nei
Åpne automatisk	Nei

## Universal



For normalt skitten oppvask som f.eks. gryter, tallerkener, glass og lett skitne panner.

Trinn	<ul style="list-style-type: none"><li>• Forvask 45 °C</li><li>• Vask 55 °C</li><li>• Skylling</li><li>• Skylling 55 °C</li><li>• Tørking</li></ul>
Oppvaskmiddel, forvask	4 g
Oppvaskmiddel, hovedvask	18 g eller 1–2 tabletter
Standardtid	2:55
Glansemiddel	Ja
Åpne automatisk	Ja, 10 minutter til programmet er ferdig

## RENGJØRING

Riktig vedlikehold av produktet kan forlenge produktets levetid.



### ADVARSEL!

Les sikkerhetsinformasjonen og de komplette anvisningene før du rengjør eller vedlikeholder dette produktet.



### ADVARSEL!

Koble fra maskinen før rengjøring og vedlikehold.



### OBS!

- Rengjøring skal kun utføres med en myk klut fuktet med en mild såpelsøsning. Gå over med en tørr klut til slutt.
- For å fjerne flekker eller misfarging på innsiden bruker du en klut fuktet med vann og litt eddik. Alternativt kan du benytte et rengjøringsprodukt som er beregnet spesifikt på oppvaskmaskiner.



### OBS!

- Ikke bruk sprayrengjøringsmiddel, da dette kan føre til at det kommer væske i dørlåsen og elektriske komponenter.
- Aldri bruk skuremiddel / slipende rengjøringsmiddel eller skuresvamp på utsiden, da dette kan gi riper i finishen. Også visse typer papirtørklær kan skrape opp eller lage merker i overflaten.

## Rengjør døren og dørtettingene

Gjør dette jevnlig for å få bort matrester.



### OBS!

Ikke bruk løsemidler eller skurende rengjøringsprodukter når du rengjør utsiden og gummideler på oppvaskmaskinen. Bruk en klut fuktet med varmt såpevann.

1

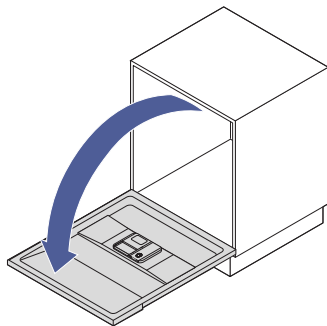

2

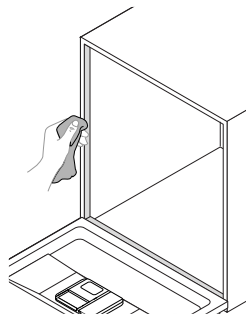

3

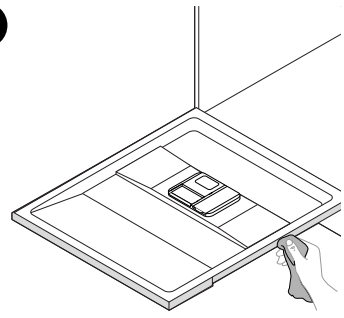

4

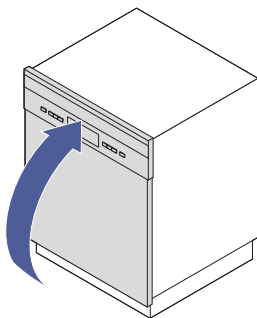

5

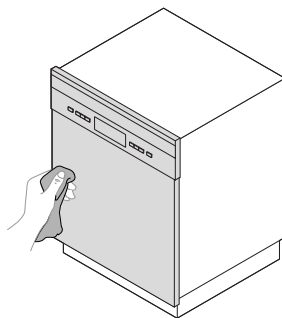

1. Åpne døren
2. Rengjør dørtettingene med en myk, fuktet klut.
3. Rengjør sidene av døren.
4. Lukk døren.

5. Rengjør fronten av døren og kontrollpanelet med en myk, fuktet klut. Tørk deretter over kontrollpanelet for å få bort alle rester av fukt.

## Rengjør spylearmene

Gjør dette regelmessig. Dette hindrer at spylearmene og -lagrene tilstoppes.

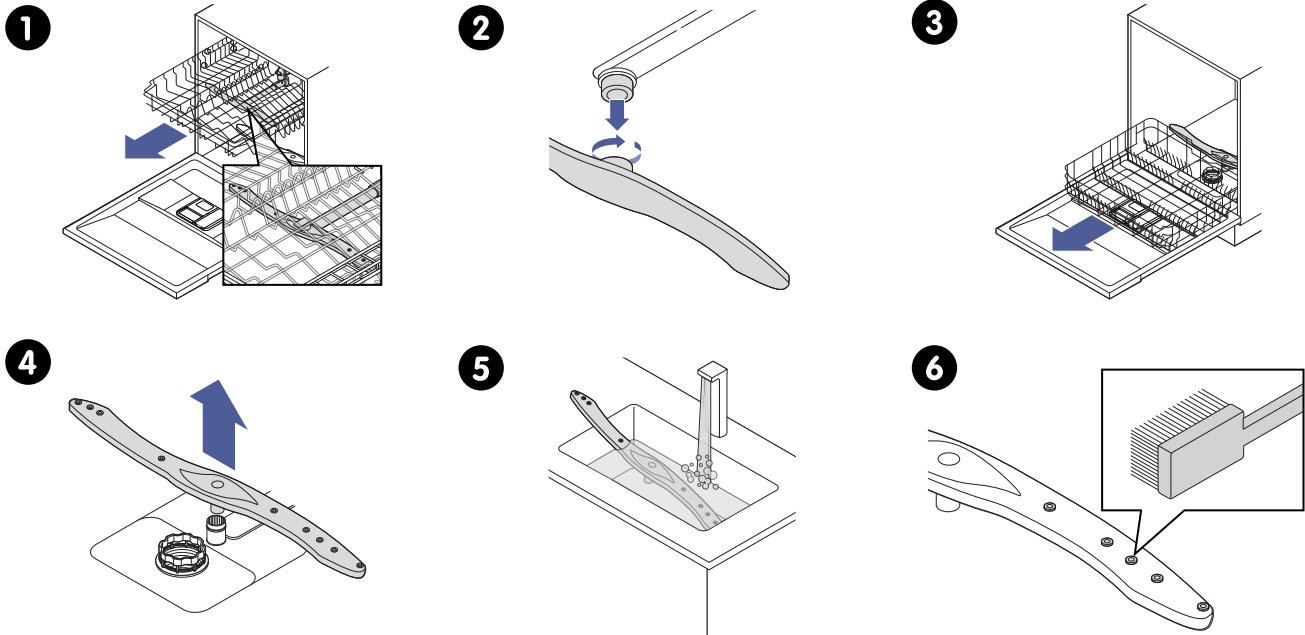

1. Ta ut øvre kurv.
2. For å ta av øvre spylearm holder du i mutteren mens du roterer spylearmen.
3. Ta ut nedre kurv.
4. Trekk nedre spylearm oppover for å ta den av.
5. Vask de to spylearmene i varmt såpevann.
6. Bruk en myk børste til å rengjøre dysene.

Monter i motsatt rekkefølge.

## Ta ut og vask filtersystemet

Kontroller filterne jevnlig og rengjør dem når det begynner å samle seg smuss. Dette hindrer at filterne tilstoppes.



### OBS!

- Sett filterne trygt på plass i riktig rekkefølge for å unngå at det kommer rusk i systemet og oppstår tilstopping.
- Aldri bruk oppvaskmaskinen uten filterne. Hvis filterne er feilplassert, kan det redusere ytelsen til oppvaskmaskinen og føre til skader på oppvasken.

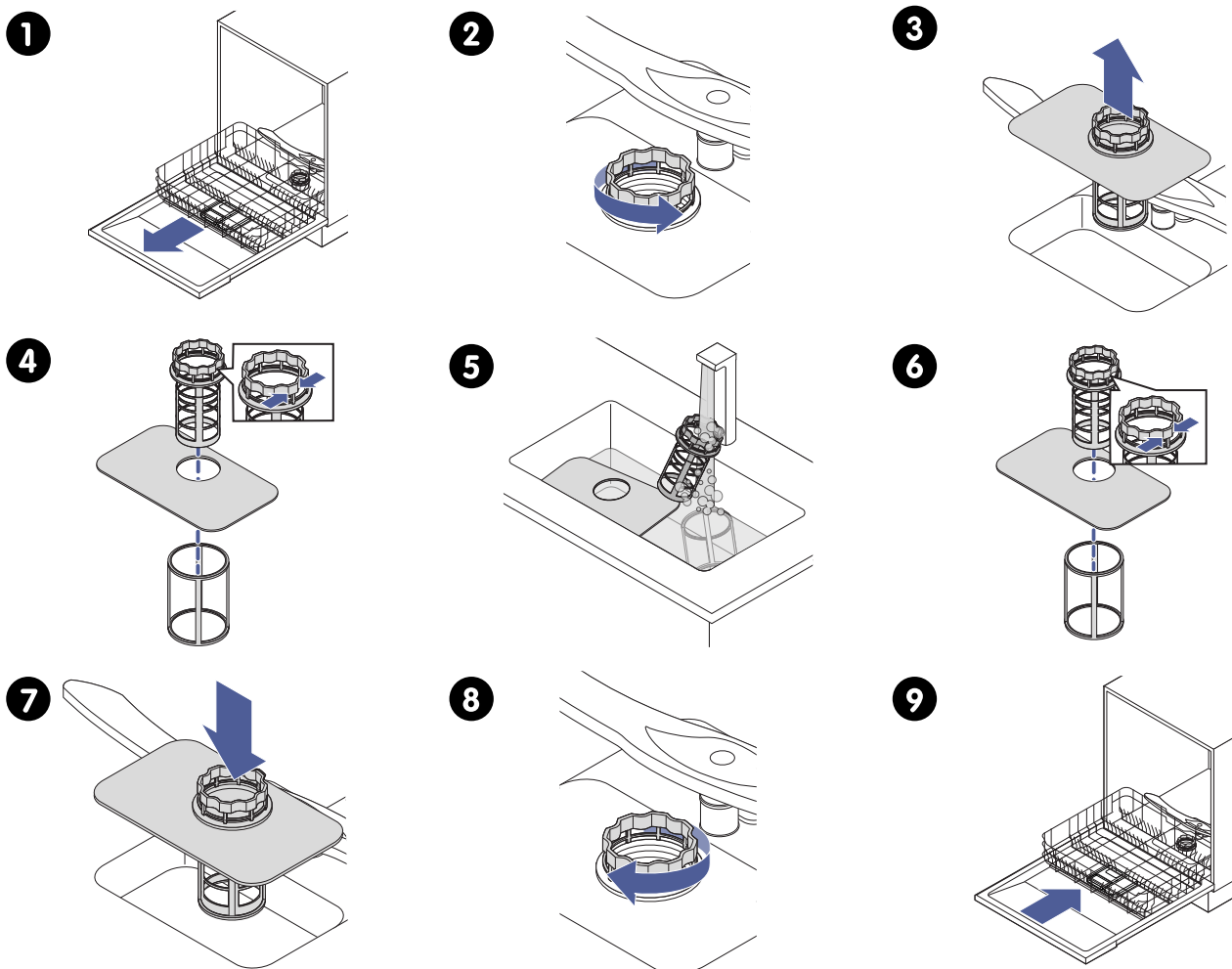

1. Ta ut nedre kurv.
2. Roter grovfilteret.
3. Løft og fjern filterenheten.
4. Trekk finfilteret av filterenheten: Trykk flikene øverst forsiktig sammen og trekk grovfilteret av filterenheten.
5. Fjern store matrester ved å skylle filteret under springen.



**For en grundigere rengjøring bruker du en myk rengjøringsbørste.**

6. Sett sammen igjen filtrene i motsatt rekkefølge.
7. Sett filterenheten tilbake på plass.
8. Roter grovfilteret.  
**OBS! Unngå å overstramme filtrene.**
9. Sett nedre kurv tilbake på plass.

## Hvis oppvaskmaskinen ikke skal brukes på lengre tid

Gjør følgende hvis det er lenge til neste gang oppvaskmaskinen skal brukes.

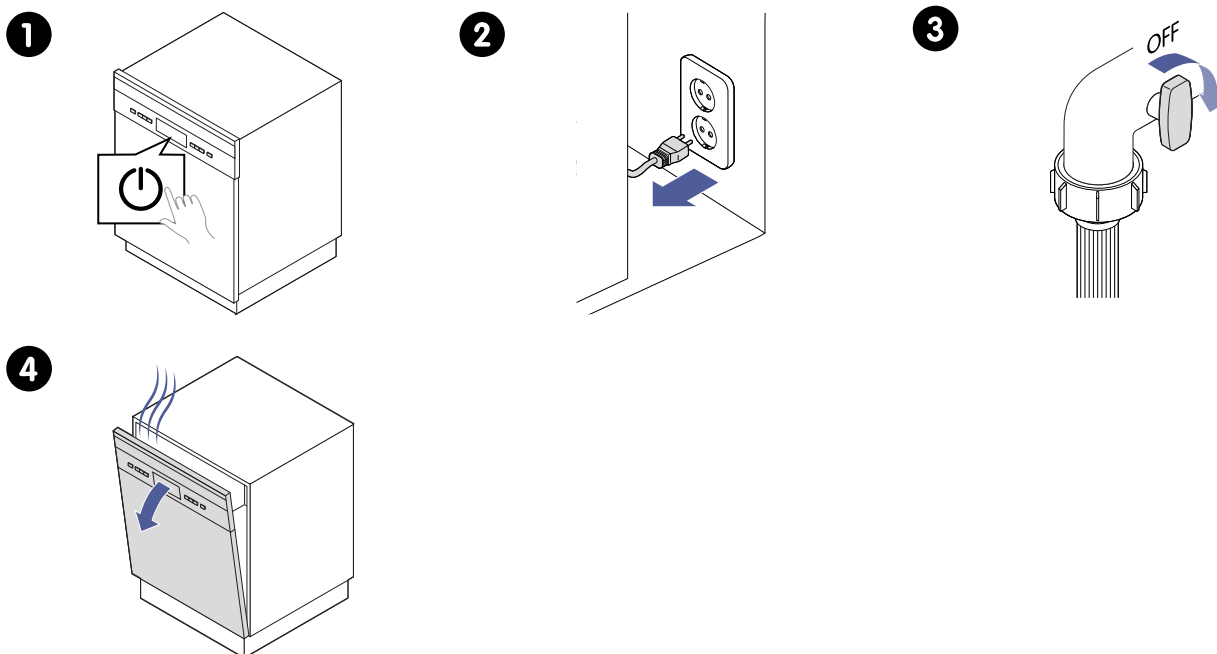

1. Kjør et oppvaskprogram med tom oppvaskmaskin.

2. Trekk støpselet ut av stikkontakten.

3. Slå av vannforsyningen.

4. La døren stå på gløtt.

**NB: Ved å la døren stå på gløtt bidrar du til at dørtetningene holder lenger og du unngår at det oppstår dårlig lukt i oppvaskmaskinen.**

## FEILSØKING

### Maskinen starter ikke

Problemet kan ha forskjellige årsaker. Følg anvisningene for de foreslåtte årsakene for å løse problemet.

#### Det har gått en sikring eller automatsikringen er utløst

- Skift sikringen eller tilbakestill automatsikringen.
- Koble fra eventuelle andre apparater som er koblet til samme krets som oppvaskmaskinen.

#### Maskinen er ikke koblet til strømtilførsel

Koble strømledningen til en stikkontakt.

#### Maskinen er ikke slått på

Slå på maskinen.

#### Lavt vanntrykk

1. Kontroller at vannforsyningen er riktig tilkoblet.
2. Kontroller at vannet er slått på.

#### Vannkran-symbolet vises.



1. Kontroller at vannforsyningen er riktig tilkoblet.
2. Kontroller at vannet er slått på.

#### Døren på oppvaskmaskinen er ikke riktig lukket

Lukk døren ordentlig og la den gå i lås.

### Det pumpes ikke vann ut av oppvaskmaskinen

Problemet kan ha forskjellige årsaker. Følg anvisningene for de foreslåtte årsakene for å løse problemet.

#### Tømmeslangen er tilstoppet, har fått knekk på seg eller har kommet i klem

Kontroller tømmeslangen.

#### Tilstoppet filter

Kontroller grovfilteret.

#### Kjøkkenvasken er tilstoppet

Kontroller at det renner unna i avløpet til kjøkkenvasken. Hvis problemet er tett avløp i kjøkkenvasken, kan det hende du må tilkalle en rørlegger heller enn en servicetekniker for oppvaskmaskin.

### Rester, avleiringer og flekker

#### Skum i oppvaskmaskinen

Problemet kan ha forskjellige årsaker. Følg anvisningene for de foreslåtte årsakene for å løse problemet.

## Feil oppvaskmiddel

1. Kjør programmet Hurtig med tom oppvaskmaskin.
2. Se etter skum og gjenta ved behov.

## Sølt glansmiddel

Hvis det søles glansmiddel, må dette tørkes opp umiddelbart.

## Flekker på innsiden av oppvaskmaskinen

### Det kan ha vært brukt et oppvaskmiddel med fargetilsetning

Pass på at oppvaskmiddelet er uten fargetilsetning.

## Hvit inne på innsiden av maskinen

### Avleiringer fra hardt vann

1. Rengjør innsiden.
2. Ha på deg gummihandsker og bruk en svamp fuktet med oppvaskmiddel.

## Rester av oppvaskmiddel i oppvaskmiddeldispenseren

### Oppvaskmiddeldispenseren blokkeres av oppvask.

Plasser oppvasken riktig.

## Støy

### Bankelyder fra oppvaskmaskinen

#### En spylearm slår mot oppvasken i en kurv

1. Sett programmet på pause.
2. Flytt om på gjenstandene som er i veien for spylearmen.

### Skranglelyder fra oppvaskmaskinen

#### Gjenstander beveger seg i oppvaskmaskinen

Sett programmet på pause og ordne gjenstandene slik at de ikke kan forflytte seg.

### Bankelyder fra vannrørene

#### Dette kan skyldes selve installasjonen eller rørdiameteren.

Dette påvirker ikke oppvaskmaskinens funksjon. Kontakt en kvalifisert rørlegger hvis du er i tvil.

## Skitten oppvask

### Oppvasken blir ikke ren

Problemet kan ha forskjellige årsaker. Følg anvisningene for de foreslåtte årsakene for å løse problemet.

### Oppvasken er plassert feil i maskinen

Se del "Slik fyller du oppvaskmaskinen effektivt", [side 127](#).

### Programmet er ikke effektivt nok

Velg et program med høyere effekt.

### Det ble brukt feil oppvaskmiddel

Øk mengden oppvaskmiddel eller bytt til et annet merke.

### Spylearmene blokkeres

Flytt om på oppvasken slik at spylearmene kan rotere fritt.

### Filterenheten er skitten eller installert feil i bunnen av oppvaskmaskinen

Dette kan gjøre at dysene på spylearmene tilstoppes.

- Rengjør og installer filteret riktig. Se del "Ta ut og vask filtersystemet", [side 136](#).
- Rengjør dysene på spylearmen. Se del "Rengjør spylearmene", [side 136](#).

## Slørete glass

### Kombinasjon av bløtt vann og for mye oppvaskmiddel

Bruk mindre oppvaskmiddel hvis vannet er bløtt, og vask glass på et kortere program.

### Rustflekker på bestikk

Problemet kan ha forskjellige årsaker. Følg anvisningene for de foreslåtte årsakene for å løse problemet.

### De aktuelle delene er ikke korrosjonsbestandige

Gjenstander som ikke er korrosjonsbestandige, bør ikke vaskes i oppvaskmaskin.

### Det ble ikke kjørt et program etter påfylling av oppvaskmiddelsalt. Det er spor av salt i oppvaskprogrammet

Kjør alltid et oppvaskprogram med tom maskin etter at du har fylt på salt. Ikke velg Turbohastighet+ for dette programmet.

### Lokket på saltbeholderen er løst

Kontroller at lokket sitter godt på.

## Hvite flekker på oppvasken

### Hardt vann kan føre til kalkavleiringer

- Juster vannmyknernivået. Se del "Justere saltforbruket", [side 117](#).
- Fyll på salt i vannmykneren. Se del "Fyll på salt i vannmykneren", [side 122](#).

## Svarte eller grå merker på oppvasken

### Redskap av aluminium har gnisset mot oppvasken

Bruk et mildt skuremiddel / slipende rengjøringsmiddel for å få bort merkene.

## Oppvasken blir ikke tørr

Problemet kan ha forskjellige årsaker. Følg anvisningene for de foreslåtte årsakene for å løse problemet.

### Maskinen er fylt feil

Se del "Slik fyller du oppvaskmaskinen effektivt", [side 127](#).

### Oppvasken tas ut for tidlig

1. Ikke tøm oppvaskmaskinen med en gang programmet er ferdig.
2. Åpne døren på gløtt for å slippe ut damp.
3. Tøm først nedre kurv for å unngå at det drypper vann fra øvre kurv.

### Det brukes feil program

Velg et lengre program. I et kortprogram er temperaturen lavere, og vaskingen dermed mindre intens.

### Det blir vasket kjøkkenutstyr med absorberende belegg eller skadet overflate

Det tar lengre tid for denne typen gjenstander å tørke. Denne typen bestikk eller servise egner seg ikke for vask i oppvaskmaskin.

## Feilmeldinger

### Feilkode E1 vises

#### Vannpåfyllingen tar lang tid

- Kranen er ikke åpen.
- Vanninntaket blokkeres.
- Vanntrykket er for lavt.

### Feilkode E3 vises

#### Nødvendig temperatur blir ikke nådd

Feil på varmeelementet.



#### ADVARSEL!

- Reparasjoner skal kun utføres av autoriserte teknikere.
- Se om du finner en løsning i brukerinstruksjonene og feilsøkingsinformasjonen i brukerhåndboken hvis du opplever problemer med produktet. Hvis problemet vedvarer:
  - slå av produktet
  - trekk ut støpselet til produktet, og
  - kontakt brukerstøtte.



#### ADVARSEL!

- Hvis reparasjoner utføres av andre enn faglærte teknikere, kan brukerne av produktet risikere skader.
- Garantien dekker ikke skader som skyldes at reparasjonsarbeid er utført av andre enn faglærte teknikere.



#### NB:

Vurder å reparere produktet hvis det oppstår en skade. Det er bra for miljøet å reparere fremfor å kjøpe nytt.

Reservedelene som er spesifisert i EU-forordning 2019/2022 vil være tilgjengelige for profesjonelle reparatører i minst 10 år etter at produktet kom på markedet.

## Feilkode E4 vises

### Det renner over

Oppvaskmaskinen lekker.



#### ADVARSEL!

- Reparasjoner skal kun utføres av autoriserte teknikere.
- Se om du finner en løsning i brukerinstruksjonene og feilsøkingsinformasjonen i brukerhåndboken hvis du opplever problemer med produktet. Hvis problemet vedvarer:
  - slå av produktet
  - trekk ut støpselet til produktet, og
  - kontakt brukerstøtte.



#### ADVARSEL!

- Hvis reparasjoner utføres av andre enn faglærte teknikere, kan brukerne av produktet risikere skader.
- Garantien dekker ikke skader som skyldes at reparasjonsarbeid er utført av andre enn faglærte teknikere.



#### NB:

Vurder å reparere produktet hvis det oppstår en skade. Det er bra for miljøet å reparere fremfor å kjøpe nytt.

Reservedelene som er spesifisert i EU-forordning 2019/2022 vil være tilgjengelige for profesjonelle reparatører i minst 10 år etter at produktet kom på markedet.

## Feilkode E8 vises

### Feil på distribusjonsventilen

Kretsbrudd eller feil på distribusjonsventilen.



#### ADVARSEL!

- Reparasjoner skal kun utføres av autoriserte teknikere.
- Se om du finner en løsning i brukerinstruksjonene og feilsøkingsinformasjonen i brukerhåndboken hvis du opplever problemer med produktet. Hvis problemet vedvarer:
  - slå av produktet
  - trekk ut støpselet til produktet, og
  - kontakt brukerstøtte.



#### ADVARSEL!

- Hvis reparasjoner utføres av andre enn faglærte teknikere, kan brukerne av produktet risikere skader.
- Garantien dekker ikke skader som skyldes at reparasjonsarbeid er utført av andre enn faglærte teknikere.



#### NB:

Vurder å reparere produktet hvis det oppstår en skade. Det er bra for miljøet å reparere fremfor å kjøpe nytt.

Reservedelene som er spesifisert i EU-forordning 2019/2022 vil være tilgjengelige for profesjonelle reparatører i minst 10 år etter at produktet kom på markedet.

## Feilkode Ed vises

### Brudd i kommunikasjonen mellom hoved-PCB og skjerm-PCB.

Kretsbrudd eller brudd på ledningen som brukes for kommunikasjon.

**ADVARSEL!**

- Reparasjoner skal kun utføres av autoriserte teknikere.
- Se om du finner en løsning i brukerinstruksjonene og feilsøkingsinformasjonen i brukerhåndboken hvis du opplever problemer med produktet. Hvis problemet vedvarer:
  - slå av produktet
  - trekk ut støpselet til produktet, og
  - kontakt brukerstøtte.

**ADVARSEL!**

- Hvis reparasjoner utføres av andre enn faglærte teknikere, kan brukerne av produktet risikere skader.
- Garantien dekker ikke skader som skyldes at reparasjonsarbeid er utført av andre enn faglærte teknikere.

**NB:**

Vurder å reparere produktet hvis det oppstår en skade. Det er bra for miljøet å reparere fremfor å kjøpe nytt.

Reservedelene som er spesifisert i EU-forordning 2019/2022 vil være tilgjengelige for profesjonelle reparatører i minst 10 år etter at produktet kom på markedet.

## INSTALLERING

Følg instruksjonene i denne delen for å installere maskinen.



**ADVARSEL!**

Fare for støt! Koble fra strømmen før du installerer oppvaskmaskinen. I motsatt fall risikerer du livsfarlig støt.



**ADVARSEL!**

Les sikkerhetsinformasjonen og alle anvisningene før du installerer eller bruker dette produktet.



**ADVARSEL!**

- Montering og reparasjon skal kun utføres av kvalifiserte teknikere.
- Elektrisk utstyr må installeres av fagfolk.
- Slinger skal installeres av fagfolk.
- Hvis reparasjoner utføres av andre enn faglærte teknikere, kan brukerne av produktet risikere skader.
- Garantien dekker ikke skader som skyldes at reparasjonsarbeid er utført av andre enn faglærte teknikere.



**ADVARSEL!**

Bruk de nye slangesettene som følger med maskinen. Gamle slangesett skal ikke gjenbrukes.



**OBS!**

Ikke installer eller oppbevar produktet på et sted der temperaturen kan komme under 0 °C

## Pakke ut maskinen



**ADVARSEL!**

Fjern all emballasje før du tar i bruk maskinen. Ellers kan det oppstå alvorlig skade.

1

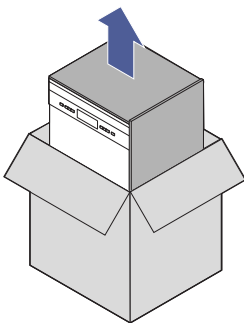

2

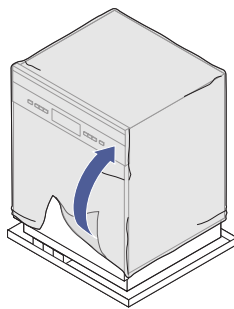

3

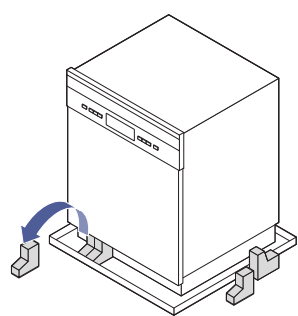

4

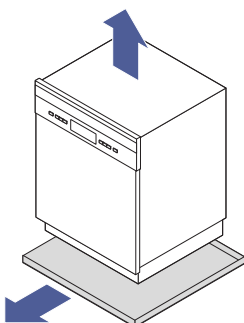

5

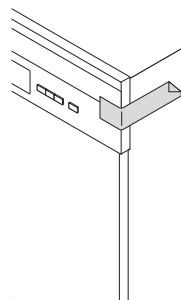

6

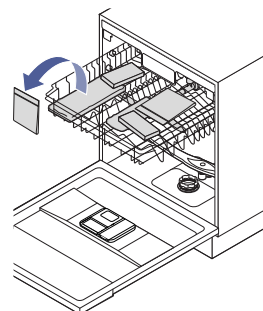

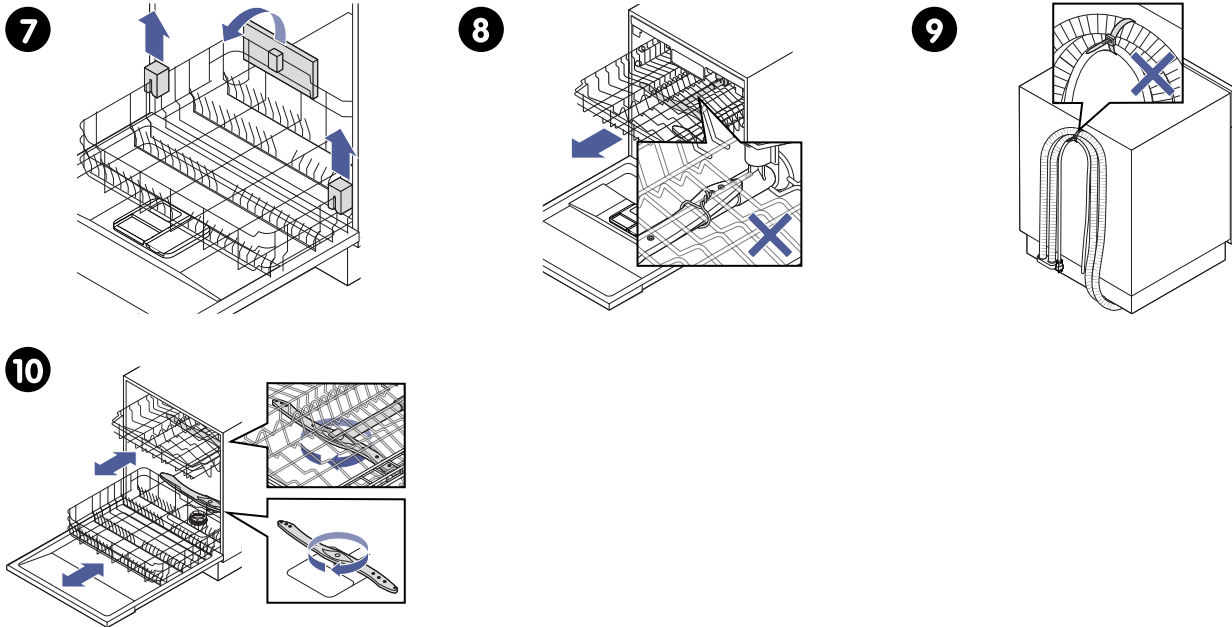

1. Fjern pappesken og -emballasjen.
2. Fjern plastemballasjen.
3. Fjern skumbitene i bunnen.
4. Løft produktet og fjern emballasjen fra undersiden.
5. Trekk av teipen som holder døren lukket.
6. Ta ut tilbehøret i øvre kurven.
7. Ta ut isoporen i kurvene.
8. Fjern ståltråden som holder spylearmene på plass.
9. Fjern buntebåndet rundt strømløslingen, tømme- og vannforsyningsslangen.
10. Kontroller at spylearmene og kurvene har fri bevegelighet.

**ADVARSEL!**

Hold all emballasje borte fra barn. Kvelningsfare kan forekomme!

## Koble slangen for kaldtvannsforsyning til en vannkran

**OBS!**

- Hvis vannrørene er nye eller ikke har vært brukt på lengre tid, lar du vannet renne for å sikre at det er rent. Denne forholdsregelen er viktig for å unngå at vanninnløpet blokkeres og skader oppvaskmaskinen.
- Hvis vasken har en spraydyse som forsynes av en slange koblet til samme vannrør som oppvaskmaskinen, kan slangen sprekke. Hvis vasken er utstyrt med dette, anbefales det å koble fra slangen og tette igjen hullet.

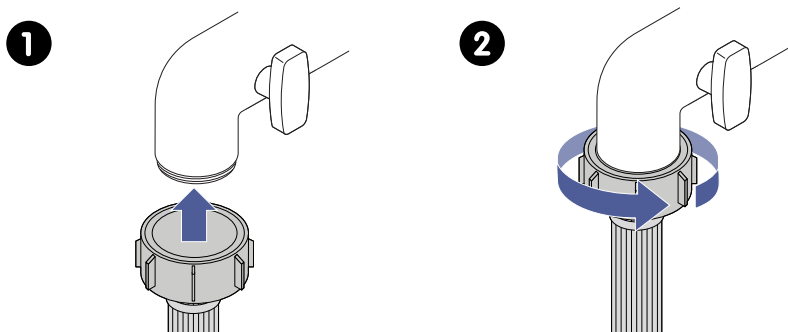

1. Løft slangen opp til vannkranen.
2. Skru koblingen på gjengene på vannkranen.

## Koble sikkerhetsslangen til en vannkran

Bruk sikkerhetsslangen for å sørge for at vannstrømmen stopper hvis slangen skades. Slangen har doble vegger og luftrommet mellom den korrugerte inner- og ytterslangen fylles med vann hvis slangen skades. .



### OBS!

- Hvis vannrørene er nye eller ikke har vært brukt på lengre tid, lar du vannet renne for å sikre at det er rent. Denne forholdsregelen er viktig for å unngå at vanninnløpet blokkeres og skader oppvaskmaskinen.
- Hvis vasken har en spraydyse som forsynes av en slange koblet til samme vannrør som oppvaskmaskinen, kan slangen sprekke. Hvis vasken er utstyrt med dette, anbefales det å koble fra slangen og tette igjen hullet.

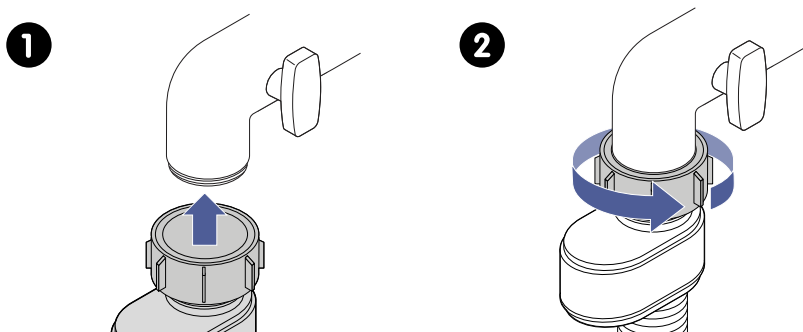

1. Løft slangen opp til vannkranen.
2. Skru koblingen på gjengene på vannkranen.

## Koble til et eksternt avløp



### OBS!

- Unngå at tømmeslangen bøyes, får knekk på seg eller kommer i klem.
- Enden av tømmeslangen skal ikke stikke ned i avløpsvannet. Hvis slangen stikker ned i vannet, kan det redusere tømmingen og føre til at avløpsvann føres tilbake til oppvaskmaskinen.
- Ikke bruk en forlengerslange på mer enn 4 meter. I motsatt fall kan ytelsen til oppvaskmaskinen bli svekket.
- Avløpstilkoblingen må plasseres lavere enn 100 cm fra bunnen av oppvaskmaskinen. Ellers må du tappe av overskytende vann i en egnet beholder som er plassert lavere enn vasken.

## Plassere tømme­slangen i et gulvsluk

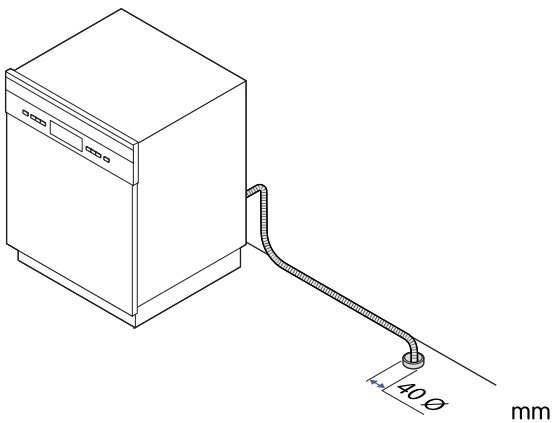

## Koble tømme­slangen til et avløp

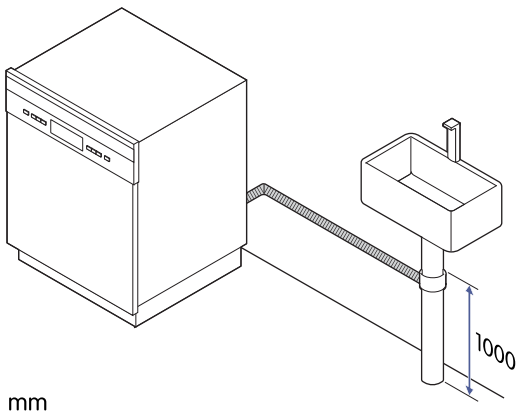

## Plassere tømme­slangen i en vask

Bruk slangeholderen til å holde tømme­slangen bøyd ned i vasken uten knekk.

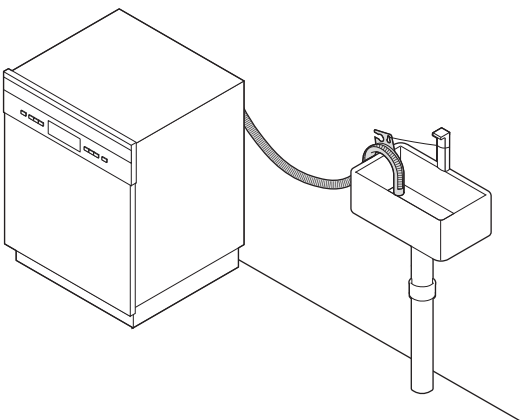

## Koble til strømfor­syningen



### ADVARSEL!

Elektrisk utstyr må installeres av fagfolk.

**ADVARSEL!**

For personlig sikkerhet:

- Ikke bruk dette produktet med skjøteledning eller adapterplugg.
- Ikke under noen omstendighet kutt av eller fjern jordforbindelsen på strømledningen.

**Elektriske krav**

- Sjekk spenningsspesifikasjonen på merkeetiketten og koble oppvaskmaskinen til en egnet strømforsyning.
- Bruk anbefalt sikring (10 A / 13 A / 16 A), sikring for tidsforsinkelse, eller vernebryter.
- Koble til en separat krets som kun brukes til dette produktet.

**Elektrisk tilkobling**

- Påse at spenningen og frekvensen til strømforsyningen stemmer med det som står på typeskiltet.
- Koble støpselet kun til en forskriftsmessig jordet stikkontakt.
- Forhør deg med en kvalifisert elektriker eller servicerepresentant hvis du er usikker på om produktet er forskriftsmessig jordet.
- Hvis støpselet ikke passer til stikkontakten som produktet skal kobles til, kontakter du en kvalifisert elektriker for å få byttet ut stikkontakten.

**ADVARSEL!**

Ikke bruk adaptere eller lignende, da disse kan forårsake overoppheting og brann.

- Påse at støpselet alltid er tilgjengelig eller at det er bygd inn en bryter i den faste ledningen i tråd med anvisingene for kabling, slik at produktet kan kobles fra strømmettet.

**ADVARSEL!**

Kontroller før bruk at oppvaskmaskinen er forskriftsmessig jordet.

## Plasser maskinen

**ADVARSEL!**

- Unngå at strømledningen får knekk på seg eller kommer i klem.
- Hvis ledningen blir skadd, må den skiftes av fabrikanten, fabrikantens servicerepresentant eller tilsvarende kvalifiserte personer for å unngå fare.

**OBS!**

- Dette produktet er kun ment for innendørs bruk.
- Produktet må installeres på et rent, flatt og solid underlag og vatres ved hjelp av de justerbare føttene.

**NB:**

- Oppvaskmaskinen er utstyrt med vannforsynings- og tømme-slanger som kan posisjoneres på høyre eller venstre side for å tilrettelegge for forskriftsmessig installering.
- Avhengig av hvor du har strømuttaket, kan det hende du må skjære ut en åpning i siden på skapet som står inntil maskinen.
- Hvis du trenger å flytte oppvaskmaskinen, må du forsøke å holde den i vertikal stilling. I nødsfall kan den legges med baksiden ned.

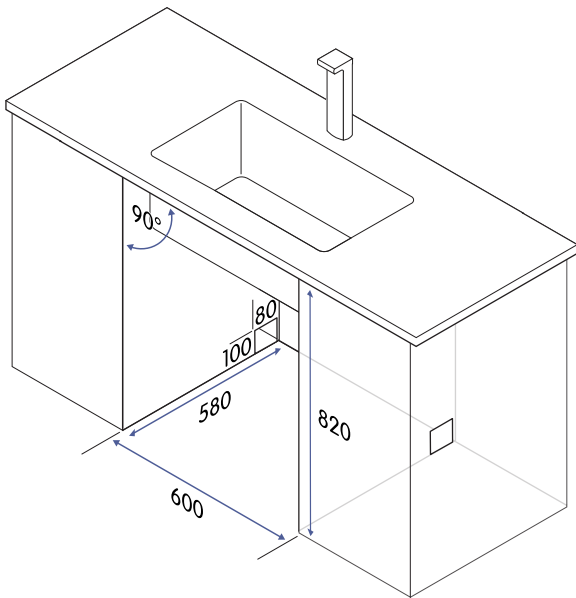

1. Installer oppvaskmaskinen i et skap med de angitte målene.  
**NB: Avstanden mellom toppen av oppvaskmaskinen og skapet, og mellom kanten på ytterdøren og kanten på skapet kan ikke være mindre enn 5 mm.**
2. Hvis du installerer oppvaskmaskinen i et hjørneskap, må du sørge for at det er god nok plass til at døren på oppvaskmaskinen kan åpnes helt.

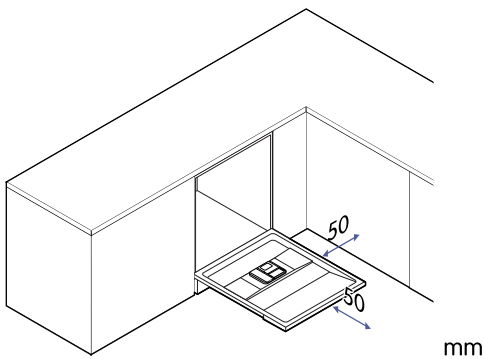

## Sett på kondensstrimmelen

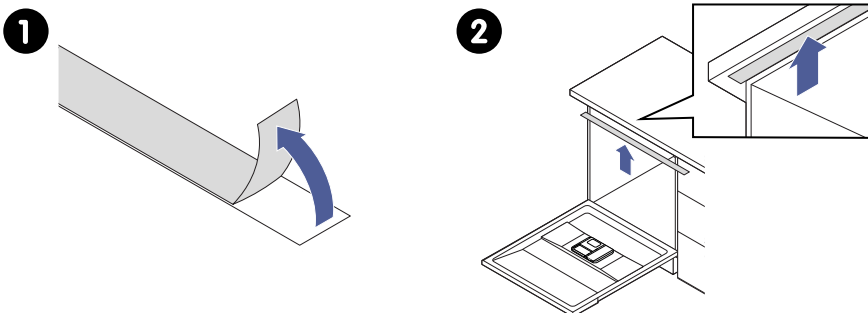

1. Ta av papiret på baksiden av kondensstrimmelen.
2. Fest kondensstrimmelen under arbeidsflaten på kabinettet.  
**NB: Påse at kondensstrimmelen flukter med kanten på arbeidsflaten.**

## Bytte til de lengre føttene

De forhåndsmonterte 90 mm lange føttene kan ved behov byttes ut med de medfølgende føttene på 110 mm.

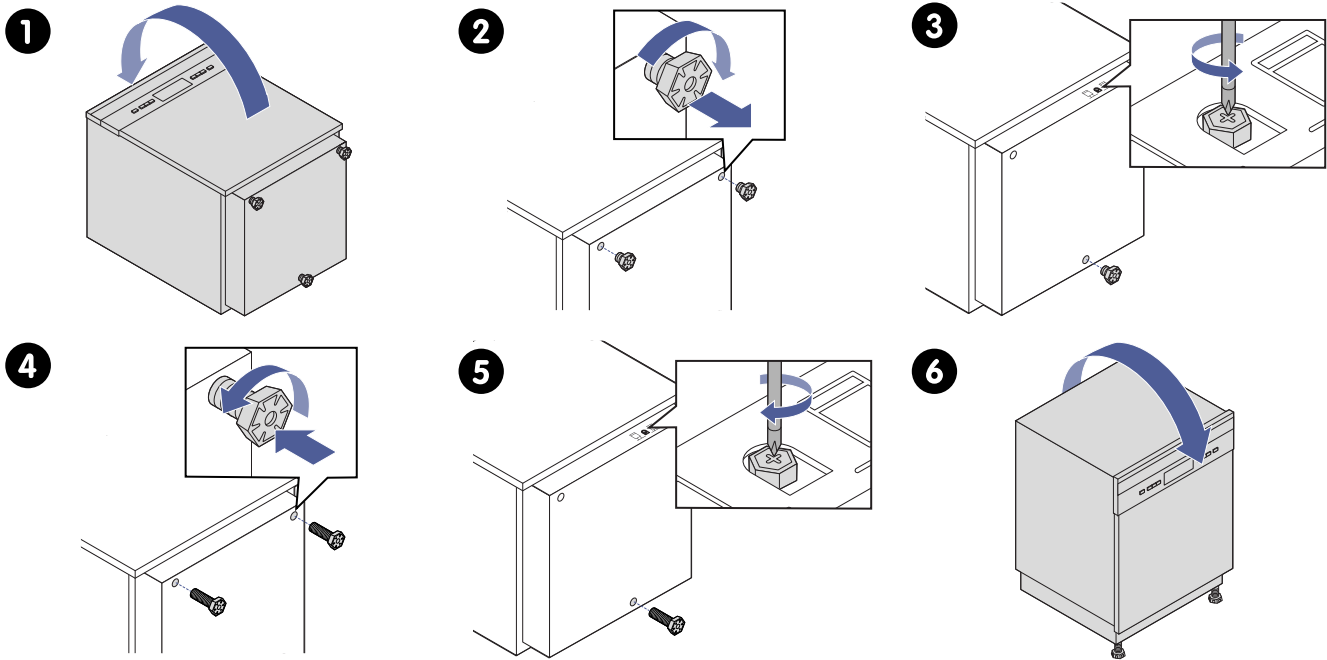

1. Legg oppvaskmaskinen forsiktig ned med fronten opp.
2. Skru løs de to 90 mm lange føttene foran.
3. Skru løs den 90 mm lange foten bak ved å vri skruen med en stjerneskrutrekker.
4. Skru de to 110 mm lange føttene foran på oppvaskmaskinen.
5. Skru den 110 mm lange foten bak på oppvaskmaskinen ved å vri skruen med en stjerneskrutrekker.  
**OBS! Føttene får ikke stikke lenger frem enn 100 mm.**
6. Løft oppvaskmaskinen til stående posisjon.

## Vatre maskinen

Sett oppvaskmaskinen i vater ved å justere høyden på føttene foran og bak individuelt.

Kontroller om noen av føttene ikke berører gulvet. Hvis noen av føttene ikke berører gulvet, skrur du ut foten til den berører gulvet.

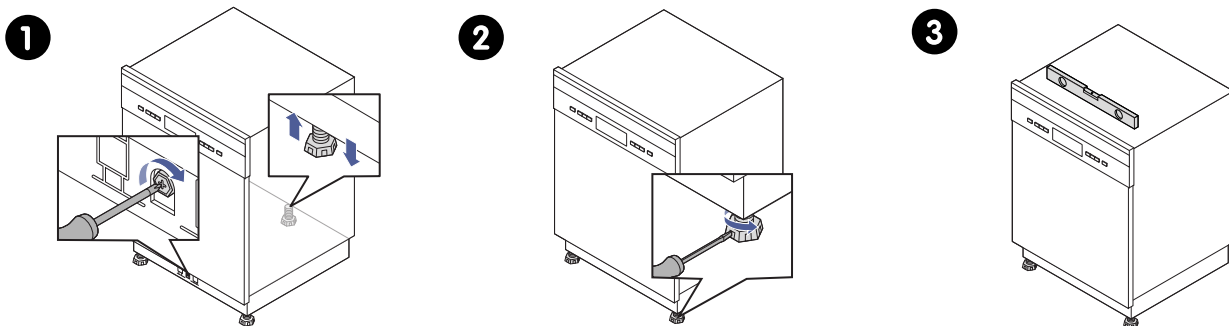

1. Skru skruen med en stjerneskrutrekker for å justere foten bak.
2. Bruk en flathodet skrutrekker og vri føttene foran for å justere dem.



**Føttene foran kan også vris for hånd.**

**NB: Ved bruk av de lengste føttene er maks justeringshøyde 60 mm.**

3. Kontroller at oppvaskmaskinen står i vater, og juster om nødvendig føttene igjen.  
**OBS! Oppvaskmaskinen får ikke vinkles mer enn 2°.**

## Juster stramningen av dørfjærene.

Dørfjærene leveres riktig strammet for ytterdøren.

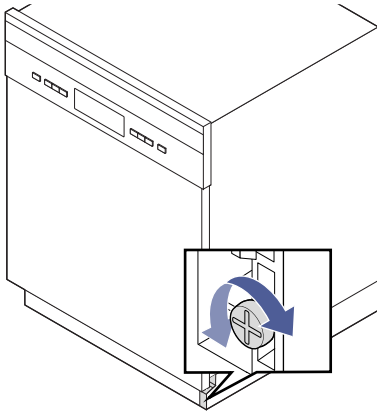

1. Roter justeringsskruen for å stramme eller løse fjærstramningen.  
**NB: Dørfjæren er riktig strammet når døren blir værende i helt åpen posisjon horisontalt og lar seg lukke med et lett trykk med fingeren.**

## Sikre at maskinen holder seg på plass – på vanlige arbeidsflater



**OBS!**

Ikke gjør dette hvis arbeidsflaten er av marmor eller granitt.

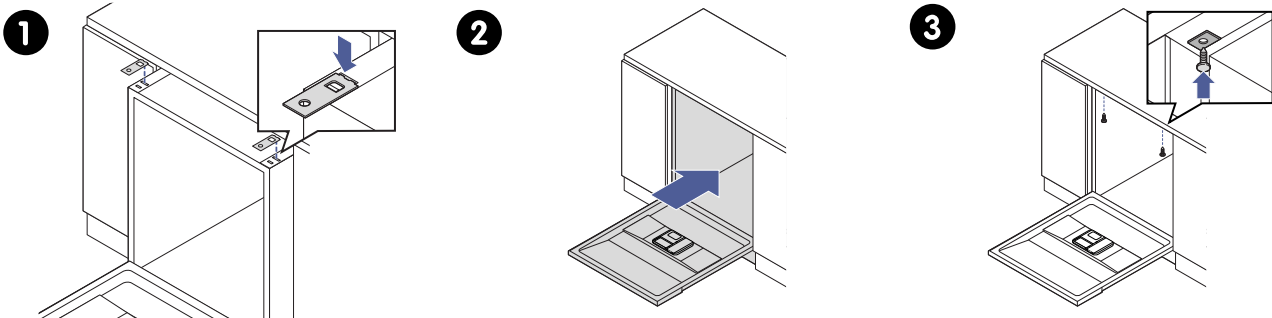

1. Monter de to støttebrakettene i de to sporene.
2. Skyv oppvaskmaskinen til anbefalt posisjon i kabinettet.
3. Fest oppvaskmaskinen til arbeidsflaten ved hjelp av de to treskruene.

## Sikre at maskinen holder seg på plass – på arbeidsflater av marmor eller granitt

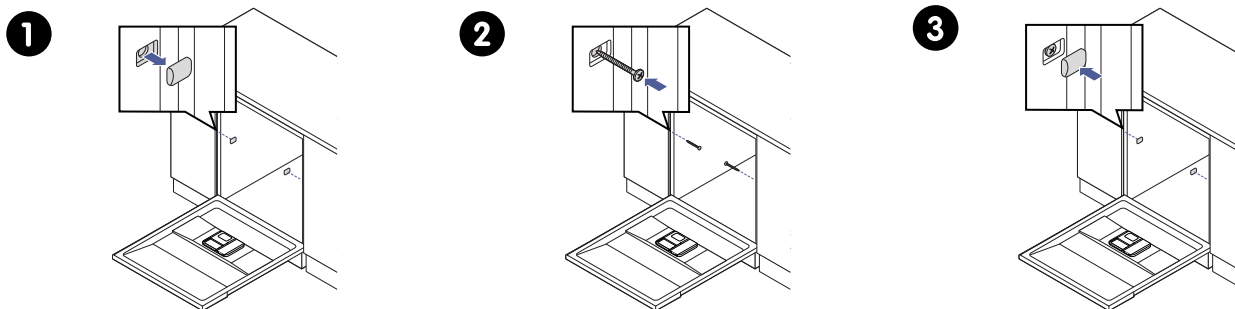

1. Ta av de to skruedekslene.
2. Fest oppvaskmaskinen til skapene ved siden av ved hjelp av de to treskruene.
3. Sett på plass igjen de to skruedekslene.

## Installer sparkeplaten

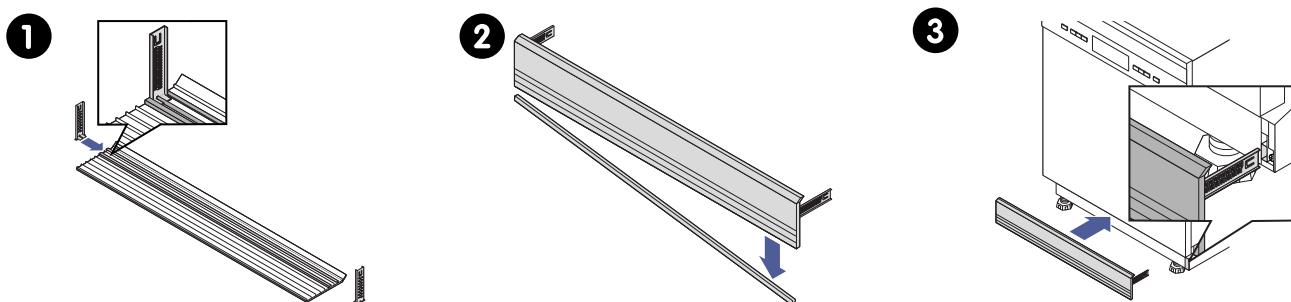

1. Fest monteringsbrakettene på sparkeplaten.
2. Ta av delene av sparkeplaten inntil den stemmer med høyden på maskinen.
3. Fest monteringsbrakettene i rillene.

## SPESIFIKASJONER

### Tekniske spesifikasjoner

Modellkode	Se del "Finne modellkoden", <a href="#">side 117</a>
Høyde	815-875 mm
Bredde	598 mm
Dybde (når døren er lukket)	570 mm
Dybde (når døren er åpnet 90 °)	1150 mm
Vekt	47,5 kg
Kapasitet	14 plassinnstillinger
Strømtilførsel	220-240 V, 50 Hz
Maksimal strøm	10 A
Nominell effekt	1760–2100 W
Standard vanndrykk	0,04 MPa ~ 1 MPa

#### Energieffektivitet

Du finner informasjon om produktets energieffektivitet i EPREL, det europeiske produktregisteret for energimerking. Gå til EPREL-nettstedet og bruk modellidentifikatoren til å finne informasjonen. Modellidentifikatoren finnes på energietiketten som følger med produktet.

EPREL-nettstedet: <https://eprel.ec.europa.eu/>



## Mål

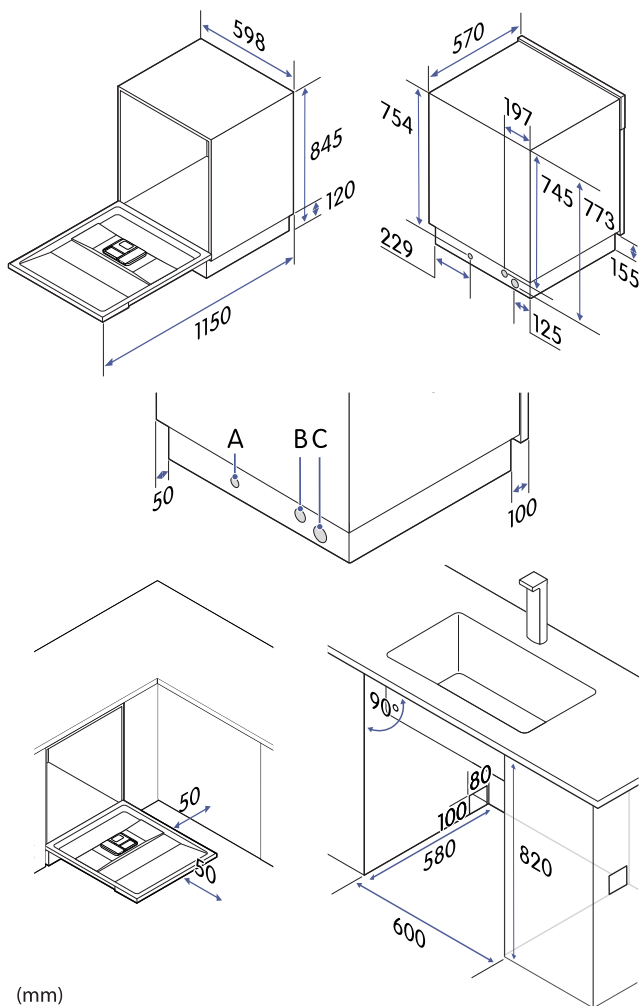

(mm)

## Forbruksverdier

De faktiske verdiene for et program kan avvike fra verdiene som vises her. Verdiene som er angitt for andre programmer enn ECO, er kun veiledende.

Program	Programmets varighet (timer: minutter)	Strømforbruk (kWh)	Vannforbruk (l)
90 min	1:30	1,180	12,5
Auto	1:25 - 2:30	0,850 - 1,550	8,5 - 18,0
ECO	3:18	0,747	9,8
Glass	2:00	0,950	13,5
Intensiv	3:25	1,500	16,6
Hurtig	0:30	0,820	11,2
Fukt	0:15	–	4,1
Universal	2:55	0,980	13,6

## EU-direktiver og standarder

Dette produktet oppfyller gjeldende EU-direktiver og reguleringer, og er utstyrt med CE-merke. En kopi av EU-samsvarserklæringen er tilgjengelig på forespørsel hvis den ikke følger med produktet.

- Produktytelsen er testet i samsvar med standarden EN 60436 for oppvaskmaskiner.
- Når det gjelder EU-forordning 2019/2022, er programmet brukt for sammenligningstester iht. EN 60436: ECO; andre innstillinger:
  - Plassering av øvre kurv: nedre posisjon;
  - Innstilling for skyllemiddel: MAKS;
  - Saltinnstilling: H3.



## Indhold

<b>SIKKERHED</b>	<b>161</b>
Formaninger .....	161
Tilsluttet anvendelse .....	161
Sikkerhed for børn og handicappede .....	161
Generel sikkerhed .....	162
Sikkerhed ved installation .....	162
Sikkerhed ved brug .....	163
Sikkerhed ved vedligeholdelse .....	164
Bortskaffelse .....	164
<b>HURTIG START</b>	<b>165</b>
<b>KOM I GANG</b>	<b>167</b>
Lær din opvaskemaskine at kende .....	167
Betjeningsknapper .....	167
Symboler på displayet .....	167
Sæbeskuffe og skyllemiddeldispenser .....	168
Tilbehør .....	168
Brug børnesikringen .....	168
Find modelkoden .....	169
<b>Inden første anvendelse</b> .....	<b>169</b>
Justér afkalkningsniveauet .....	169
Kør en tom opvask .....	170
<b>VASK</b>	<b>171</b>
Før hver vask .....	171
Start vask .....	171
Sæt ekstra service i under en vask .....	172
Skift program under vask en vask .....	172
Formålet med vaskemiddel .....	172
Fyld sæbeskuffen .....	172
Formålet med skyllemiddel .....	173
Fyld skyllemiddeldispenseren .....	173
Justér forbruget af skyllemiddel .....	174
Formålet med salt i afkalkningssystemet .....	174
Tilføj salt til afkalkningssystemet .....	174
Efter hver vask .....	175
Genstande, der kan gå i opvaskemaskinen .....	176
Justering af kurve og stativer før opfyldning .....	176
Justér højden på overkurven .....	176
Fold kopstativet op .....	177
Fold tallerkenstativerne ned .....	177
Justér bestikstativet .....	178
<b>Effektiv opfyldning af opvaskemaskinen</b> .....	<b>179</b>
Vejledninger til opfyldning af overkurven .....	179

Vejledninger til opfyldning af underkurven .....	180
Vejledninger til fyldning af bestikstativet .....	181
<b>Valgmuligheder, indstillinger og funktioner .....</b>	<b>182</b>
Brug valgmuligheden dysevælger .....	182
Brug valgmuligheden Turbohatighed+ .....	183
Brug af funktion for automatisk åbning .....	183
Brug af funktion til forsinkelse .....	183
<b>Programmer .....</b>	<b>183</b>
90 min .....	183
Auto .....	184
ECO .....	184
Glas .....	184
Intensiv .....	185
Kvikvask .....	185
Iblødlægning .....	186
Universal .....	186
<b>RENGØRING .....</b>	<b>187</b>
<b>Rengør lågen og forseglingerne .....</b>	<b>187</b>
<b>Rengøring af spulearmene .....</b>	<b>188</b>
<b>Fjern og rengør filtersystemet .....</b>	<b>188</b>
<b>Forberedelse af en længere periode uden brug .....</b>	<b>189</b>
<b>FEJLFINDING .....</b>	<b>191</b>
<b>Maskinen starter ikke .....</b>	<b>191</b>
<b>Vandet kan ikke pumpes ud af opvaskemaskinen. ....</b>	<b>191</b>
<b>Aflejringer, rester og skjolder .....</b>	<b>191</b>
Skum i karret .....	191
Skjoldet indre i opvaskemaskinen .....	192
Hvid film på indersidens overflade .....	192
Rester af vaskemiddel i automaten .....	192
<b>Lyde .....</b>	<b>192</b>
Der lyder en banken fra opvaskemaskinen .....	192
Der lyder en raslen fra opvaskemaskinen .....	192
Der lyder en banken fra vandrørene .....	192
<b>Beskidt service .....</b>	<b>193</b>
Opvasken er ikke blevet ren .....	193
Matte glasgenstande .....	193
Rustpletter på bestikket .....	193
Hvide pletter på service og glas .....	193
Sorte eller grå mærker på servicen .....	193
Opvasken er ikke blevet tør .....	194
<b>Fejlmeddelelser .....</b>	<b>194</b>
E1-fejlkode vises .....	194
E3-fejlkode vises .....	194
E4-fejlkode vises .....	195
E8-fejlkode vises .....	195

Ed-fejlkode vises.....	196
<b>INSTALLATION</b>	<b>197</b>
<b>Pak maskinen ud</b> .....	<b>197</b>
<b>Tilslut koldt vandforsyningsslangen til en hane</b> .....	<b>198</b>
<b>Tilslut sikkerhedsforsyningsslangen til en hane</b> .....	<b>199</b>
<b>Tilslut til et eksternt afløb</b> .....	<b>199</b>
Placér afløbsslangen i et gulvafløb .....	200
Tilslut afløbsslangen til afløbsrøret på en vask.....	200
Placér afløbsslangen i en vask .....	200
<b>Forbindelse til elforsyningen</b> .....	<b>200</b>
<b>Placering af maskinen</b> .....	<b>201</b>
<b>Montér kondensstrippen</b> .....	<b>202</b>
<b>Skift til højere ben</b> .....	<b>203</b>
<b>Sæt maskinen i vater</b> .....	<b>203</b>
<b>Justér fastheden på lågens fjeder</b> .....	<b>204</b>
<b>Fastgør maskinen – ved normale arbejdsoverflader</b> .....	<b>204</b>
<b>Fastgør maskinen – ved arbejdsoverflader i granit og marmor</b> .....	<b>205</b>
<b>Installation af sparkepladen</b> .....	<b>205</b>
<b>SPECIFIKATIONER</b>	<b>206</b>
<b>Tekniske specifikationer</b> .....	<b>206</b>
<b>Mål</b> .....	<b>207</b>
<b>Forbrugsværdier</b> .....	<b>207</b>
<b>EU-direktiver og standarder</b> .....	<b>208</b>

## SIKKERHED

Læs nøje vejledningen før installation og brug af apparatet. Gem vejledningen, og opbevar den i nærheden af maskinen for nemt at kunne slå op i den. Alle typer garantier ugyldiggøres, hvis disse instruktioner ikke følges.

### Formaninger

**FARE!**

Anvendes, når der er risiko for personskader eller dødsfald.

**ADVARSEL!**

Anvendes, når der er risiko for personskader.

**FORSIGTIG!**

Anvendes, når der er risiko for skader på produktet.

**BEMÆRK!**

Generelle oplysninger, som du skal være opmærksom på.



**Nyttige tips, som du kan have gavn af.**

### Tilsigtet anvendelse

Denne maskine er kun beregnet til indendørs brug i en husholdning eller husholdningsmiljø som f.eks.:

- medarbejderkøkkener i butikker, på kontorer og andre arbejdsmiljøer,
- staldbygninger,
- af gæster på hoteller, moteller og andre beboelsesmiljøer,
- bed and breakfast-miljøer.

### Sikkerhed for børn og handicappede

**ADVARSEL!**

Lad kun følgende grupper benytte apparatet, hvis de er under opsyn eller har fået anvisning i brug af produktet på sikker vis. De bør forstå de involverede risici.

- Børn, der er 8 år eller ældre. (Børn under 8 år skal overvåges konstant eller holdes på afstand af produktet.)
- Personer med nedsatte fysiske, sensoriske eller mentale evner.
- Personer med manglende erfaring og kendskab.

**ADVARSEL!**

- Lad aldrig børn lege med apparatet.
- Rengøring må ikke udføres af børn uden opsyn.

**ADVARSEL!**

Fjern emballagen, da den kan være farlige for børn.

**ADVARSEL!**

Opvaskemidler skal opbevares, så børn ikke kan nå dem. Opvaskemidler er ætsende.

## Generel sikkerhed



### ADVARSEL!

- Montering og reparation må kun udføres af en uddannet montør.
- Nogle opvaskemidler er stærkt basiske. De kan være meget farlige, hvis de synkes. Undgå kontakt med hud og øjne, og hold børn på afstand af opvaskemaskinen, når lågen er åben.
- Hvis der opstår en overløb, skal du slukket for vandforsyningen, inden du tilkalder service.
- Hvis der er vand i bunden af opvaskemaskinen på grund af overfyldning eller en lille utæthed, skal vandet fjernes, inden opvaskemaskinen startes igen.
- Placer ikke tunge genstande på og stå ikke på lågen, når den er åben. Maskinen kan vippe forover.



### ADVARSEL!

Lad ikke lågen stå åben, da det kan give risiko for, at maskinen vipper forover.



### ADVARSEL!

Risiko for elektrisk stød!

- Frakobl elforsyningen før du installerer opvaskemaskinen. Undladelse kan føre til elektrisk stød eller død.
- Maskinen, strømkablet eller stikket må ikke nedsænkes i vand eller andre væsker.
- Maskinen skal være jordforbundet. Hvis der opstår en fejl eller nedbrud, reducerer en jordforbindelse risikoen for elektrisk stød ved at give strømmen en strømvej med mindst modstand. Denne maskine er udstyret med et stik til en jordledning.



### FORSIGTIG!

- Vask ikke plastgenstande, medmindre de er markeret med "tåler maskinvask" eller lignende. For plastgenstande, der ikke har denne markering, skal du kontrollere producentens anbefalinger.
- Brug kun opvaskemidler og skyllemidler, der anbefales til brug i opvaskemaskine.
- Brug aldrig sæbe, vaskemiddel eller håndvaskemiddel i opvaskemaskinen.
- Opvaskemaskinens låge og stativ må ikke mishandles, siddes på eller stå på.
- Der må ikke pilles ved betjeningsknapperne, når der isættes genstande, der skal vaskes op.

## Sikkerhed ved installation



### ADVARSEL!

- Elektrisk udstyr skal installeres af professionelle.
- Slinger skal installeres af professionelle.



### ADVARSEL!

Risiko for elektrisk stød!

- Slå strømmen fra, inden maskinen installeres. Undladelse kan føre til elektrisk stød eller død.
- Stikket skal tilsluttes en velegnet stikkontakt, der er monteret og jordforbundet i henhold til alle love og bestemmelser.
- Forkert tilslutning af jordledningen kan medføre risiko for elektrisk stød.
- Tjek med en kvalificeret elektriker og servicerepræsentant, hvis du er i tvivl, om produktet er ordentligt jordet.
- Det stik, som følger med maskinen, må ikke ændres, hvis det ikke passer ind i stikkontakten.
- Få en faglært elektriker til at montere en korrekt stikkontakt.
- Sørg for at opvaskemaskinen er korrekt jordet før brug.
- Brug ikke en forlængerledning eller et adapterstik til dette produkt.
- Under ingen omstændigheder må du klippe i eller fjerne jordforbindelsen fra ledningen.
- Sørg for ikke at knække eller klemme ledningen.

**FORSIGTIG!**

- Produktet må ikke installeres eller opbevares steder, hvor temperaturen falder til under 0 °C.
- Vandets indløbstryk skal være mellem 0,04 MPa og 1 MPa.
- Maskinen skal tilsluttes til vandforsyningen med nye slanger. Genbrug ikke gamle slanger.
- Hvis vandrørene er nye eller ikke har været brugt i en længere periode, skal du lade vandet løbe, indtil det løber klart. Denne foranstaltning er nødvendig for at undgå risiko for, at vandindløbet blokerer eller beskadiger maskinen.
- Hvis vasken har et bruserhoved til en slange, der er tilsluttet til det samme vandrør som opvaskemaskinen, kan sikkerhedsslangen revne. Hvis vasken et, anbefales det, at sikkerhedsslangen frakobles og hullet tilstoppes.

## Sikkerhed ved brug

**ADVARSEL!**

Opvaskemaskinen må ikke betjenes, medmindre alle paneler sidder korrekt.

**ADVARSEL!**

- Lad ikke genstande stikke ud gennem bunden af kurven.
- Knive og andre spidse og skarpe køkkenredskaber skal stilles i kurven med ægge og spidser pegende nedad eller lægges vandret.

**ADVARSEL!**

Opvaskemidler skal opbevares, så børn ikke kan nå dem. Opvaskemidler er ætsende.

**ADVARSEL!**

- Det er farligt at åbne lågen midt i programmet, da du kan blive skoldet af varm damp.
- Åbn lågen forsigtigt, hvis opvaskemaskinen kører. Der er risiko for, at der sprøjter vand ud.
- De vaskede genstande er varme, når de tages ud. Vent 15 minutter efter, at programmet er færdigt, før du tager glas eller bestik ud.

**FORSIGTIG!**

Hvis vandrørene er nye eller ikke har været brugt i en længere periode, skal du lade vandet løbe, indtil det løber klart. Denne foranstaltning er nødvendig for at undgå risiko for, at vandindløbet blokerer eller beskadiger maskinen.

**FORSIGTIG!**

- Efter hver vask skal det kontrolleres, at sæbeskuffen er tom, og at vaskemidlet er opløst.
- Brug kun opvaskemiddel, der er beregnet til opvaskemaskiner. Hold dit opvaskemiddel frisk og tørt.
- Fyld ikke pulvervaskemiddel i automaten, før du er klar til at starte maskinen.
- Brug kun mærkevareskyllemiddel, der er beregnet til opvaskemaskiner. Fyld aldrig skyllemiddeldispenseren med andre substanser (f.eks. rengøringsmiddel eller flydende sæbe). Det beskadiger maskinen.
- Brug altid salt, der er specielt beregnet til opvaskemaskiner. Hvis der bruges andre typer salt, som ikke er beregnet til opvaskemaskiner, især bordsalt, beskadiges afkalkningsmidlet. Producentens garanti dækker ikke beskadigelse, som skyldes brug af salt, der ikke er beregnet til opvaskemaskiner.
- Påfyld kun salt, inden der startes en vask. Dette forhindrer, at der kommer saltkorn eller saltvand, som kan være spildt ved, at det har ligget i bunden af maskinen i noget tid, hvilket kan medføre korrosion.

**FORSIGTIG!**

- Når filtrene rengøres, må de ikke strammes for hårdt. Sæt filtrene sikkert tilbage i den korrekte rækkefølge, ellers kan større partikler trænge ind i systemet og forårsage tilstopning.
- Brug aldrig opvaskemaskinen uden filtre. Forkert udskiftning af filtrene kan forringe maskinens ydeevne samt beskadige tallerkener og redskaber.

**FORSIGTIG!**

Placér skarpe genstande, så de er til mindst mulig gene for lågens forsegling.



**Opvask med denne opvaskemaskine bruger mindre strøm og mindre vand end vask i hånden, forudsat du bruger maskinen til hjemmebrug og følger vejledningen i denne manual.**

## Sikkerhed ved vedligeholdelse

**ADVARSEL!**

- Montering og reparation må kun udføres af en uddannet montør.
- Enhver reparation af en ikkekvalificeret tekniker udgør en fare for materiel og personel.
- Enhver skade grundet reparation af en ikkekvalificeret tekniker dækkes ikke af garantien.
- Hvis ledningen beskadiges, skal den udskiftes af producenten, producentens servicerepræsentant eller en tilsvarende autoriseret montør for at undgå fare.

**ADVARSEL!**

Maskinen må ikke tilsluttes strømmen, før maskinen er rengjort og vedligeholdt.

**FORSIGTIG!**

- For at forhindre vand i at trænge ind til lågelåsen og de elektriske komponenter, skal du bruge en sprayflaske.
- Brug ikke opløsningsmidler eller slibende rengøringsmidler til at rengøre opvaskemaskinens yderside eller gummidele.
- Brug aldrig slibende rengøringsmidler og skuresvampe på ydersiden, da de kan efterlade ridser i overfladen. Visse køkkenruller kan også efterlade ridser eller mærke i overfladen.

**FORSIGTIG!**

- Når filtrene rengøres, må de ikke strammes for hårdt. Sæt filtrene sikkert tilbage i den korrekte rækkefølge, ellers kan større partikler trænge ind i systemet og forårsage tilstoppelse.
- Brug aldrig opvaskemaskinen uden filtre. Forkert udskiftning af filtrene kan forringe maskinens ydeevne samt beskadige tallerkener og redskaber.

## Bortskaffelse



Før du bortskaffer maskinen, skal du klippe ledningen af og sikre, at lågelåsen er slået fra.

Bortskaf emballagen på miljøvenlig vis. Genanvendelse af emballage under overholdelse af nationale og lokale bestemmelser kan formindske forbruget af råmaterialer og mængde af affald på deponeringssteder.

Denne maskine er mærket i overensstemmelse med det Europæiske Direktiv 2012/19/EF for affald af elektrisk og elektronisk udstyr (WEEE). Symbolet på apparatet eller dets emballage angiver, at det ikke må behandles som husholdningsaffald. Det skal i stedet afleveres på en genbrugsstation, som er godkendt til håndtering af elektrisk og elektronisk udstyr.

Ved at bortskaffe produktet korrekt er du med til at forebygge negative effekter på miljøet og menneskers sundhed, som forkert affaldshåndtering af produktet ellers kunne forårsage. Du kan få flere oplysninger om bortskaffelse og genvinding af produktet ved at kontakte din kommune eller genbrugsstation, eller den forretning, hvor du købte produktet.

# HURTIG START

## Før vask

1

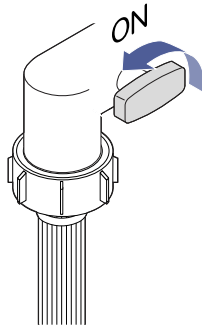

2

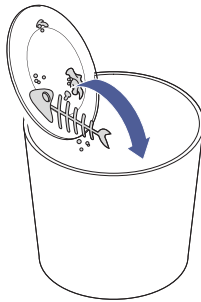

3

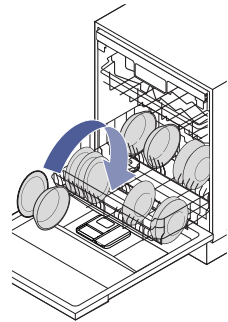

4

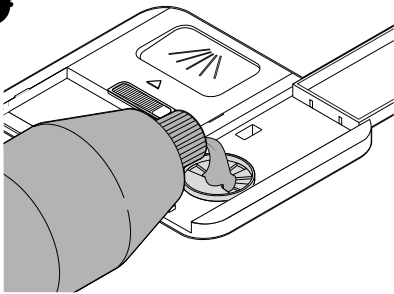

5

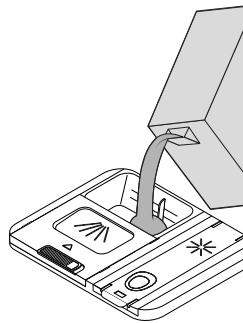

\* Valgfri

## Vask

1

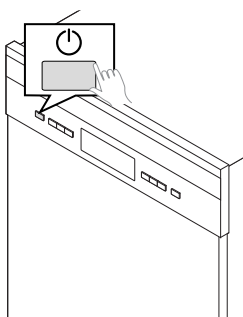

2

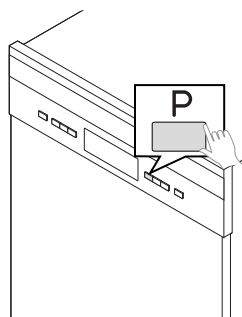

3

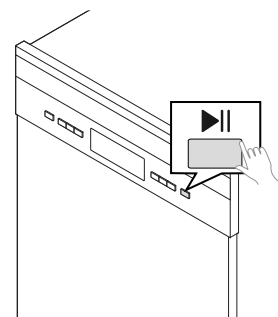

## Efter vask

1

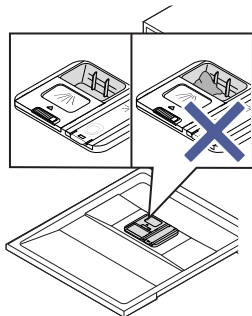

2

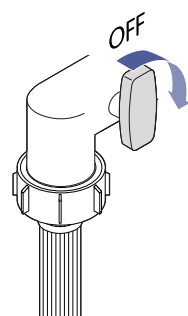

3

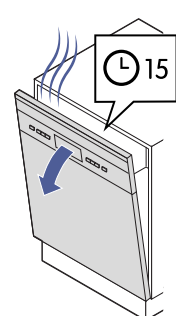

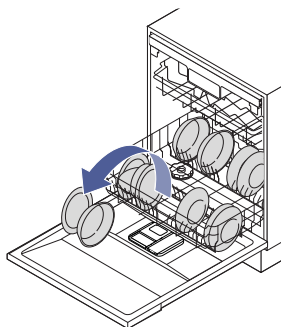
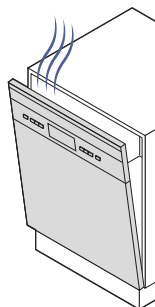
**4****5**

## KOM I GANG

### Lær din opvaskemaskine at kende

#### Betjeningsknapper

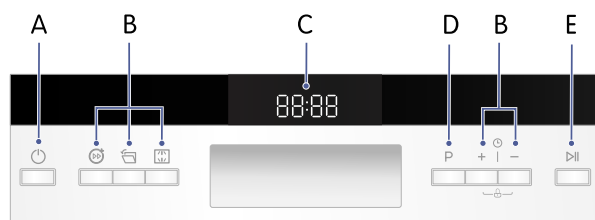

- A. Til/fra
- B. Valgmuligheder, indstillinger og funktioner
- C. Display
- D. Programvælger
- E. Start/Pause

#### Symboler på displayet



Auto



Intensiv



Universal



ECO



Glas



90 min.



Kvikvask



Iblødlægning



Øverste dyse



Nederste dyse



Turbohastighed+



Åbn automatisk



Skyllemiddel



Salt



Vandhane



Børnesikring

## Sæbeskuffe og skyllemiddeldispenser

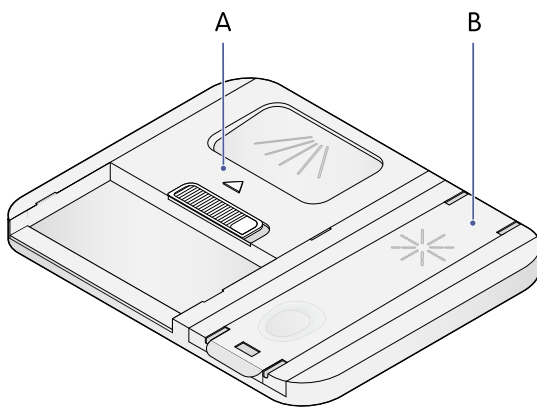

- A. Vaskemiddelautomat
- B. Skyllemiddeldispenser



### ADVARSEL!

Brug ikke sæbe, vaskemiddel eller håndvaskemiddel i opvaskemaskinen. Brug kun opvaskemiddel og skyllemiddel, der er specifikt beregnet til opvaskemaskiner.

## Tilbehør

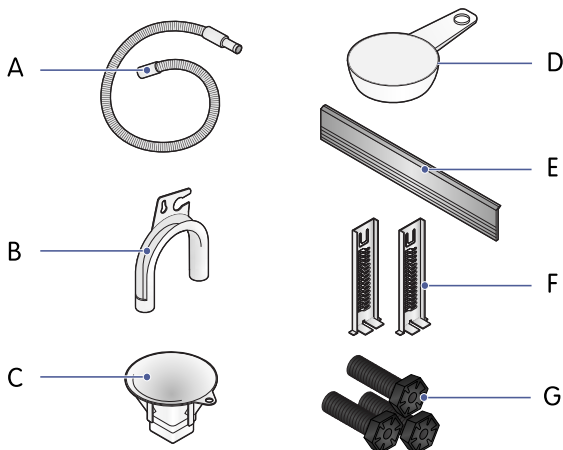

- A. Sikkerhedsforsyningslange
- B. Holder til afløbsslange
- C. Salttragt
- D. Målebæger
- E. Sparkeplade
- F. Monteringsbeslag
- G. Længere ben

### Sikkerhedsforsyningslange

For tilslutning af opvaskemaskinen til vandforsyningen.

### Holder til afløbsslange

Til fastgørelse af slangen, så der undgås knæk, f.eks. når slangen placeres over kanten på en vask.

### Salttragt

For tilførsel af salt til afkalkningssystemet.

### Målebæger

Til afmåling af korrekt mængde vaskemiddel i pulverform.

### Sparkeplade

Til afskærmning af servicepanelet under opvaskemaskinens låge.

### Monteringsbeslag



Til montering af sparkeplade.

### Længere ben

Til forøgelse af maskinens højde.

## Brug børnesikringen

Aktivér børnesikring for at undgå, at børn utilsigtet bruger produktet.

1. Tryk på og hold + og – i 3 sekunder, indtil  vises.  
Alle knapper er nu låst, undtagen .
2. Tryk på og hold + og – i 3 sekunder for at deaktivere børnesikringen.  
**BEMÆRK! Hvis produktet slukkes og tændes, deaktiveres børnesikringen.**

## Find modelkoden

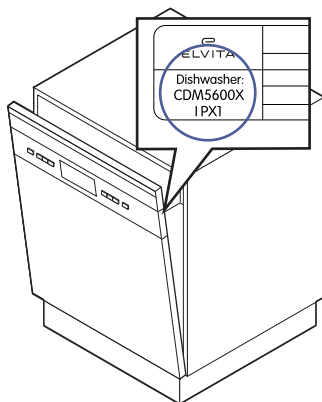

Modelkoden er trykt på en mærkat på maskinen. Du skal bruge koden for at finde de fuldstændige og seneste oplysninger, service og support til din maskinmodel.



### BEMÆRK!

Denne maskine og mærkatteksten er eksempler. Maskinen og teksten kan se anderledes ud og have et andet indhold.

## Inden første anvendelse



### FORSIGTIG!

Før du vasker op, skal du sørge for, at opvaskemaskinen er monteret korrekt.



Du skal tilsætte salt i afkalkningsmidlet for at fjerne mineraler og salte fra vandet, som har en skadelig virkning på opvaskemaskinens funktion. Se afsnit "Tilføj salt til afkalkningssystemet", [side 174](#).

## Justér afkalkningsniveauet

Indstil afkalkningsniveauet i forhold til vandets hårdhed i dit område. Se følgende tabeller for at vælge det rette niveau. Dit lokale vandværk kan rådgive dig om det lokale vands hårdhed.

Hårdhed i vandet				Afkalkningsniveau	Saltforbrug (gram/cyklus)
Tysk °dH	Fransk °fH	Britisk °Clarke	mmol/l		
0 - 5	0 - 9	0 - 6	0 - 0,94	<b>H1</b> vises	0
6 - 11	10 - 20	7 - 14	1,0 - 2,0	<b>H2</b> vises	9
12 - 17	21 - 30	15 - 21	2,1 - 3,0	<b>H3</b> vises	12
18 - 22	31 - 40	22 - 28	3,1 - 4,0	<b>H4</b> vises	20
23 - 34	41 - 60	29 - 42	4,1 - 6,0	<b>H5</b> vises	30
35 - 55	61 - 98	43 - 69	6,1 - 9,8	<b>H6</b> vises	60

1. Luk lågen.

2. Tryk på  for at tænde for maskinen.
3. Inden for 60 sekunder tryk på og hold **P** inde i mere end 5 sekunder for at komme til indstilling af afkalkningssystemet.
4. Tryk på **P** for at rulle gennem de tilgængelige afkalkningsniveauer (**H1**, **H2**, **H3** (standard), **H4**, **H5**, **H6**).
5. Tryk på  for at bekræfte og for at afslutte tilstanden for indstilling af afkalkningssystemet.

Indstilling af afkalkningssystemet afsluttes, hvis du ikke foretager nogen ændringer i 5 sekunder.

### **Kør en tom opvask**

Sørg for, at maskinen er korrekt installeret.

1. Tilslut strømledningen.
2. Åbn for vandhanen.
3. Start et program.  
**BEMÆRK! Sæt ikke noget service ind i maskinen.**

Maskinen er klar til brug, når programmet er fuldført.

## VASK

### Før hver vask

1

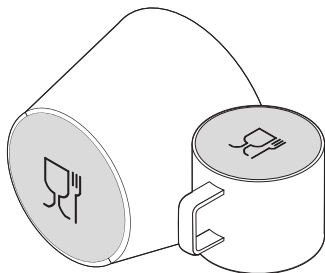

2

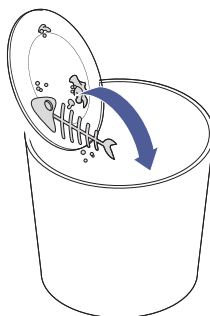

3

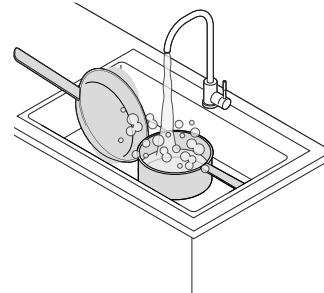



1. Tjek om genstandene tåler maskinvask. Se afsnit "Genstande, der kan gå i opvaskemaskinen", [side 176](#).
2. Fjern madrester.  
**BEMÆRK! Det anbefales ikke at skylle servicen under rindende vand. Det fører til øget forbrug af vand og strøm.**
3. Blødgør rester af fastbrændt mad i pander ved at lægge dem i blød i vand.

### Start vask

**BEMÆRK!**

For at spare energi i standby-tilstand slukkes opvaskemaskinen automatisk, når den ikke har været benyttet i 15 minutter.

1. Åbn for vandtilslutningen
2. Træk over- og underkurv ud.
3. Stil servicen ind.  
**ADVARSEL! Knive og andre spidse og skarpe køkkenredskaber skal stilles i kurven med ægge og spidser pegende nedad eller lægges vandret.**
4. Skub over- og underkurven tilbage.
5. Fyld vaskemiddel i sæbeskuffen. Se afsnit "Fyld sæbeskuffen", [side 172](#).  
**BEMÆRK! Benyt kun vaskemidler, der er anbefalet til brug i vaskemaskiner. Brug aldrig sæbe, vaskemiddel til tøj, eller almindelig opvaskemiddel i opvaskemaskinen.**
6. Luk lågen.
7. Tryk på  for at tænde for strømmen.
8. Tryk på  for at vælge program.  
Det valgte program vises.
9. Vælg indstillinger og valgmuligheder, hvis det er nødvendigt.
10. Tryk på  for at starte vaskecyklussen.

Når maskinen har vasket færdigt, lyder der en signallyd, **Slut** vises på displayet og opvaskemaskinelågen åbner sig.

**BEMÆRK!**

Opvaskemaskinelågen åbner kun hvis Åbn automatisk -funktionen benyttes.

**ADVARSEL!**

Tøm ikke vaskemaskinen direkte efter end vaskecyklus, da genstandene vil være varme. Vent i 15 minutter før opvaskemaskinen tømmes.

## Sæt ekstra service i under en vask

Du kan sætte mere service i maskinen helt op til, når sæbeskuffen åbner.



### ADVARSEL!

Det kan være farligt at åbne lågen midt i en cyklus, da man kan brænde sig på den varme damp.

1. Tryk på ►|| for at sætte vaskecyklussen på pause.
2. Vent 5 sekunder og åbn så døren.
3. Tilføj servicen.
4. Luk lågen.
5. Tryk på ►|| for at genoptage vask.

## Skift program under vask en vask.

Du kan til enhver tid ændre programmet ved at genstarte maskinen.

1. Tryk på ►|| for at sætte vaskecyklussen på pause.
2. Tryk på og hold inde P i mere end 3 sekunder for at annullere programmet.
3. Tjek om sæbeskuffen står åben. Hvis den er åben, så fyld sæbeskuffen med vaskemiddel igen.
4. Tryk på P for at vælge program.
5. Tryk på ►|| for at starte vaskecyklussen.  
Efter 10 sekunder starter opvaskemaskinen.

## Formålet med vaskemiddel

De kemiske ingredienser i vaskemidlet er nødvendige for at fjerne, opløse og skylle alt skidt ud af opvaskemaskinen. De fleste kommercielle vaskemidler til opvaskemaskiner kan benyttes til dette formål.

## Fyld sæbeskuffen



### FORSIGTIG!

Brug kun opvaskemiddel, der er beregnet til opvaskemaskiner. Hold dit opvaskemiddel frisk og tørt. Fyld ikke pulvervaskemiddel i automaten, før du er klar til at starte maskinen.

1

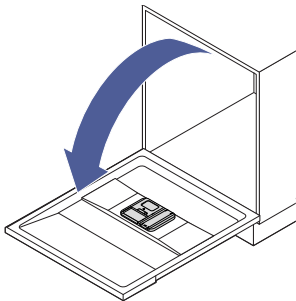

2

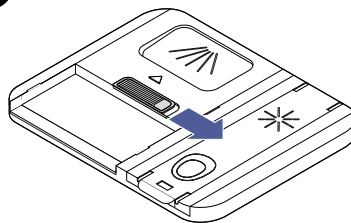

3

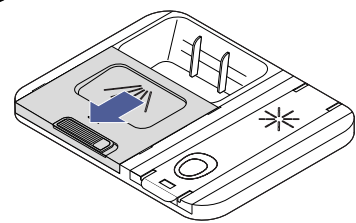

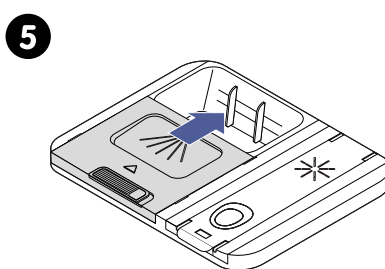
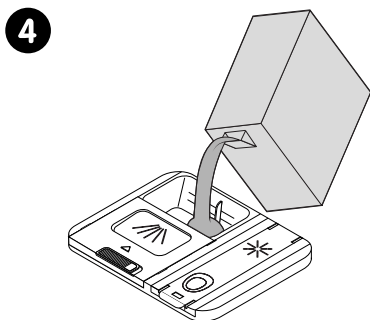

1. Åbn lågen.
2. Glid haspen væk for at åbne sæbeskuffen.
3. Låget bevæger sig fremad.
4. Tilføj opvaskemiddel til hovedvasken i hullet.



For et bedre vaskeresultat, især ved meget beskidt opvask, kan man hælde en smule vaskemiddel ud på lågen. Den ekstra mængde vaskemiddel bruges under forvasken.

5. Glid og tryk så ned for at lukke låget.

## Formålet med skyllemiddel

Der frigives skyllemiddel ved den sidste skylning for at forhindre vandet i at forme dråber på dit service, da disse kan efterlade mærker. Det forbedrer også tørringen ved at få vandet til at løbe af servicen. Din opvaskemaskine er designet til at bruge flydende skyllemiddel.

## Fyld skyllemiddeldispenseren

Gør dette når  vises.



### FORSIGTIG!

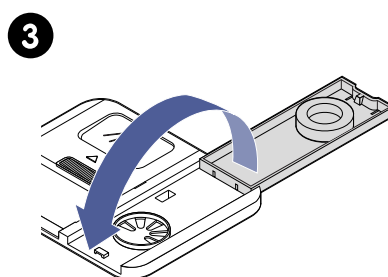
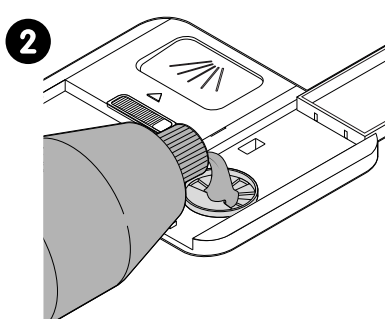
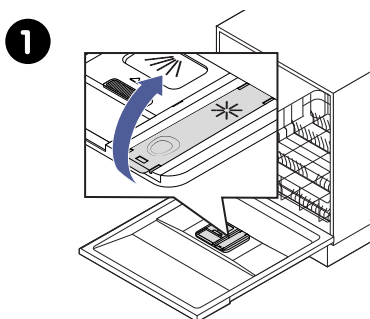

- Brug kun skyllemiddel, der er beregnet til opvaskemaskiner. Fyld aldrig skyllemiddeldispenseren med andre substanser (f.eks. rengøringsmiddel eller flydende sæbe). Dette vil skade opvaskemaskinen.
- Skyllemiddel, der spildes og efterlades i bunden af maskinen vil muligvis skumme op ved næste vask. Hvis der spildes skyllemiddel, så sug det op med en absorberende klud.



1. Løft op i håndtaget for at åbne låget.
2. Tilføj skyllemiddel i skyllemiddeldispenseren.  
**FORSIGTIG! Overfyld ikke skyllemiddeldispenseren.**
3. Luk låget.

## Justér forbruget af skyllemiddel

Indstil forbruget af skyllemiddel i forhold til vandets hårdhed i dit område. Dit lokale vandværk kan rådgive dig om det lokale vands hårdhed. Se afsnit "Justér afkalkningsniveauet", side 169.

1. Luk lågen.
2. Tryk på  for at tænde for maskinen.
3. Inden for 60 sekunder tryk på og hold **P** inde i mere end 5 sekunder.
4. Tryk på **+** for at gå til indstillingsfunktionen for skyllemiddel.  
 blinker en gang i sekundet.
5. Tryk på **P** for at vælge mellem de tilgængelige forbrugsniveauer (**D1** (standard), **D2**, **D3**, **D4**, **D5** – jo højere et tal, desto mere skyllemiddel bruger opvaskemaskinen).
6. Tryk på  for at bekræfte og afslutte indstillingsfunktionen for skyllemiddel.

Du kan også undlade at foretage ændringer i 5 sekunder for at afslutte indstillingsfunktionen for skyllemiddel.

## Formålet med salt i afkalkningssystemet

Afkalkningssystemet er designet til at fjerne mineraler og salte fra vandet, der ellers ville kunne have dårlig indvirkning på brug af opvaskemaskinen. Jo flere mineraler, desto hårdere er vandet. Vandets hårdhed varierer fra område til område. Hvis der bruges hårdt vand i opvaskemaskinen, vil det efterlade aflejringer på service og redskaber. Typen af salt, der bruges, skal være særligt udviklet til at fjerne kalk og mineraler fra vandet.

## Tilføj salt til afkalkningssystemet

Gør dette når  vises.



### FORSIGTIG!

- Brug kun salt, der er beregnet til brug i opvaskemaskiner. Enhver anden typer salt, især bordsalt, vil ødelægge afkalkningssystemet.
- Fyld først salt på lige inden en vaskecyklus. Salt eller saltet vand, der spildes og efterlades i bunden af maskinen, kan efter noget tid føre til korrosion. Hvis der spildes salt, så kør Ibløddægning-programmet eller Kvikvask-programmet for at fjerne spildet.

1

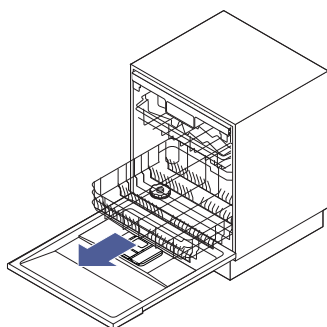

2

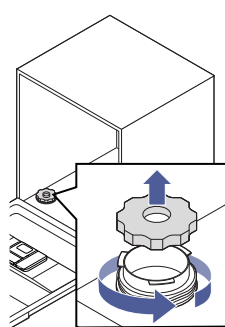

3

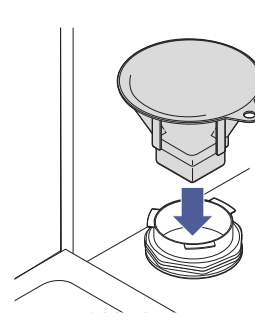

4

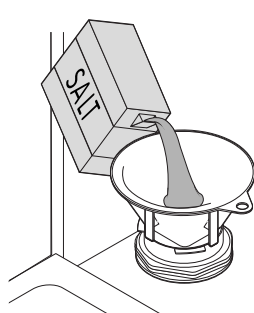

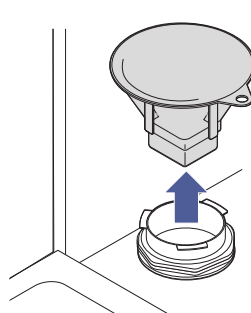

5

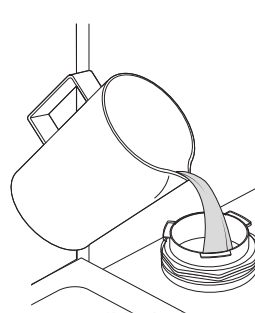

6

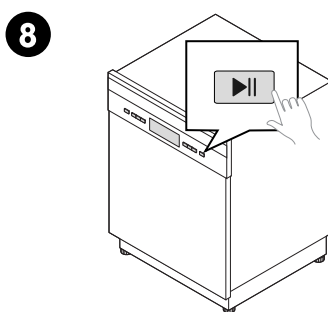
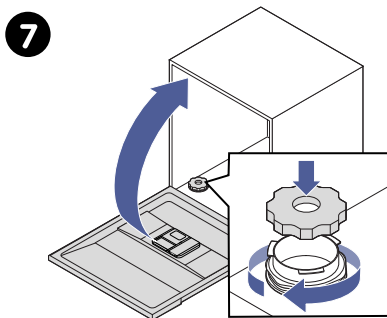



1. Fjern underkurven.
2. Skru låget af.
3. Placér enden af tragten i hullet.
4. Tilføj ca. 1,5 kg maskinsalt.
5. Fjern tragten fra hullet.
6. Fyld saltbeholderen op til maksimum med vand. (Det er helt normalt, at der kommer lidt vand ud af saltbeholderen).  
**BEMÆRK! Fyld kun vand i saltbeholderen den allerførste gang du kommer salt i afkalkningssystemet.**
7. Skru låget på igen og luk lågen.  
 vises ikke længere.  
**BEMÆRK! Alt efter hvor nemt salt opløses, vil  måske stadig blive vist selvom saltbeholderen er blevet fyldt op.**
8. Start straks et kort vaskeprogram.  
**FORSIGTIG! Efter du har fyldt salt på afkalkningssystemet, bør du med det samme starte et vaskeprogram. Ellers risikerer man at filtersystemet, pumpen eller andre vigtige dele af maskinen bliver ødelagt af det salte vand.**

## Efter hver vask

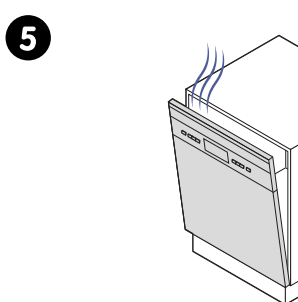
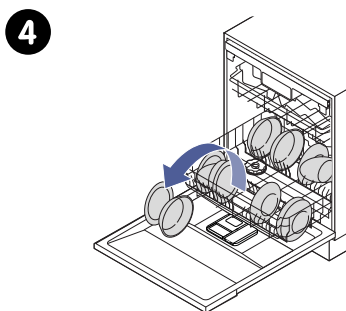
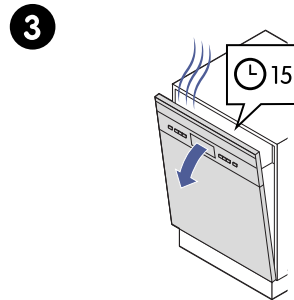
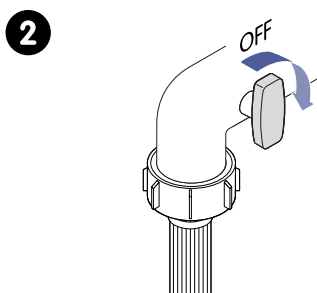
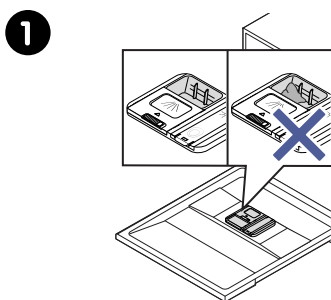

1. Tjek om sæbeskuffen er tom.
2. Luk for vandtilslutningen.
3. Lad døre stå en smule åben og vent i 15 min før opvasken fjernes.

4. Tag opvasken ud.



**Tøm først underkurven og så overkurven for at undgå dryp fra over- til underkurv.**

5. Lad døren stå en smule åben, så fugt og lugt kan undslippe.

## Genstande, der kan gå i opvaskemaskinen

Før du sætter ting i opvaskemaskinen, skal du sørge for at tingene tåler maskinopvask.

Følgende genstande tåler ikke maskinopvask.

- Bestik med håndtag af træ, ben, horn, porcelæn eller perlemor;
- Plastgenstande, der ikke er varmebestandige;



### FORSIGTIG!

Tjek alle plastgenstande for at se om de tåler maskinopvask.

- Bestik af ældre dato med sammenlignede dele, der ikke er temperaturbestandige;
- Sammenbundet bestik og service;
- Tin- og kobbergenstande;
- Krystalglas;
- Stålgjenstande, der kan ruste;
- Træbakker og -skærebrætter;
- Genstande af syntetiske fibre.

Udseendet på visse genstande kan falme, efter de har været i opvaskemaskinen:

- Visse typer af glas kan blive matte efter mange gange i opvaskemaskinen.
- Sølv- og aluminiumsdele har det med at blive misfarvede i opvaskemaskiner.
- Glaserede mønstre kan falme, hvis de vaskes ofte.



- **Overvej at købe redskaber, der er mærket med at kunne gå i opvaskemaskinen.**
- **Brug et mildt vaskemiddel til opvaskemaskinen.**
- **Vælg et program med en lavere temperatur til sarte genstande.**

## Justering af kurve og stativer før opfyldning

### Justér højden på overkurven

Du kan justere højden på overkurven for at gøre plads til højere tallerkner i enten over- eller underkurv.

1

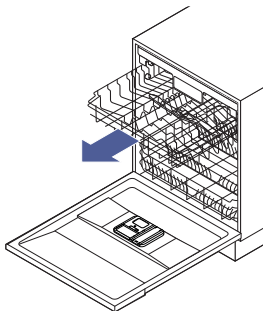

2

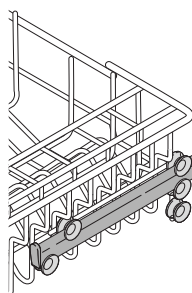

3

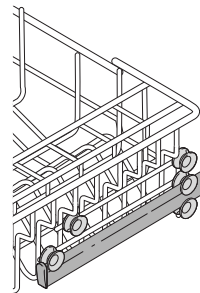

4

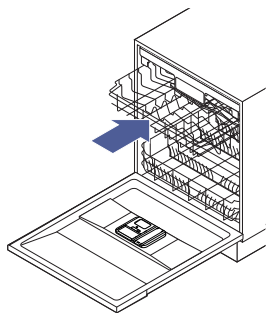

1. Træk kurven ud og løft kurven af sine skinner.
2. For at benytte øverste position, sæt da kurven på de øverste skinner.
3. For at benytte nederste position, sæt da kurven på de nederste skinner.
4. Skub kurven ind.

### Fold kopstativet op

Man kan rejse kopstativet i kurven op for at gøre plads til højere genstande.

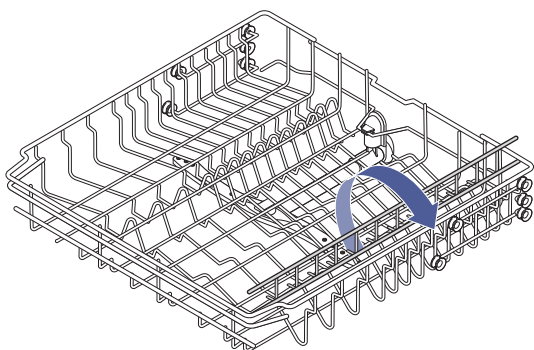

1. Fold kopstativet ned.



Med kopstativet i oprejst position, kan man stille høje glas op ad det.

### Fold tallerkenstaterne ned

Man kan lægge tallerkenstaterne i underkurven ned for at gøre plads til større genstande.

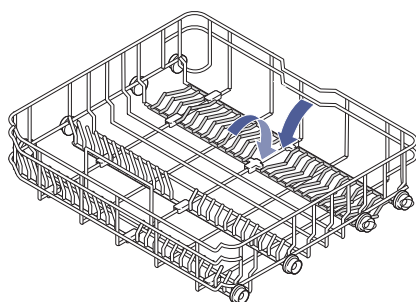

1. Fold tallerkenstaterne ned.

## Justér bestikstativet

Man kan justere bestikstativet på adskillige måde for at gøre plads til mere bestik eller højere tallerkner i overkurven.



### BEMÆRK!

Man kan stopper efter hvert trin: vælg den stativposition, der passer bedst til dit behov.

1. Løft venstre stativ op.  
Både venstre og højre stativ er fladt.

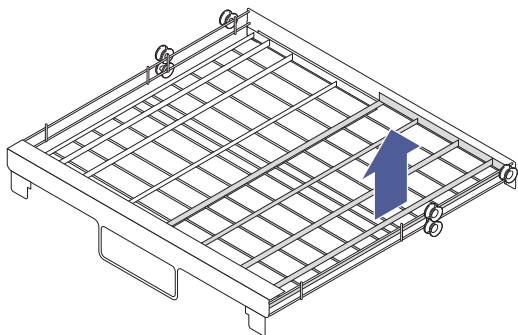

2. Læg højre stativ ned oven på det venstre stativ.

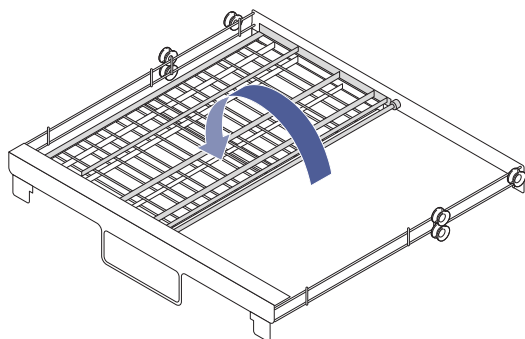

3. Fjern (øverste) højre stativ fra bakken.  
Kun et stativ er i brug.

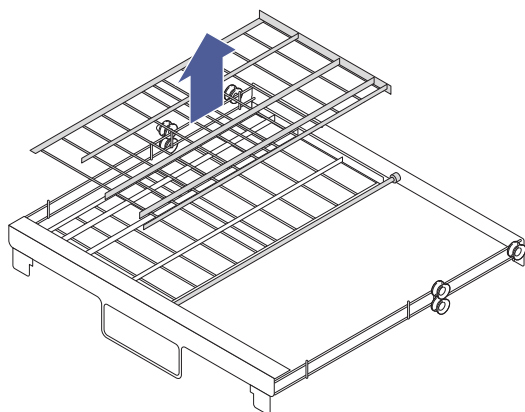

## Effektiv opfyldning af opvaskemaskinen

Brug disse vejledninger for opfyldning af opvaskemaskinen.



### ADVARSEL!

Store knive, der står op udgør en potentiel fare.



### FORSIGTIG!

- Placér skarpe genstande, så de er til mindst mulig gene for lågens forsejling.
- Meget små genstand bør ikke vaskes i opvaskemaskinen, da de let kan falde ud af kurven.

- Genstande såsom kopper, glas, gryder og pander skal vendes med bunden i vejret.
- Genstande med buede kanter bør placeres så vandet kan løbe af dem.
- Alle redskaber bør stilles forsvarligt, så de ikke kan vælte ud.
- Alle redskaber bør placeres, så de ikke står i vejen for, at spulearmene kan dreje frit rundt under vaskecyklussen.
- Sæt dybe genstande såsom kopper, glas og pander ind med bunden i vejret for at undgå at de fyldes med vand.
- Service og bestik må ikke ligge inde i hinanden eller dække over hinanden.



### BEMÆRK!

- Fyld kurvene i henhold til standardvalgmulighederne for fyldning. Forsøg at bruge alle 14 kuvertpladserne. Dette er vigtig for at få et godt resultat og for effektiv brug af energi og vand.
- Hvis du ikke lægger kurvene i henhold til standardmulighederne for isætning og ikke bruger alle 14 kuvertpladserne, kan det føre til ringere standard og ineffektiv brug af energi og vand.

## Vejledninger til opfyldning af overkurven

Benyt disse vejledninger sammen med de generelle vejledninger for opfyldning af overkurven.

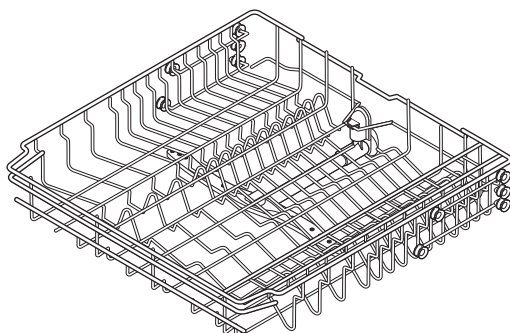

- Fyld med sart og lettere service såsom glas, kopper, krus og sovsekander såvel som små skåle og flade fade (så længe de ikke er alt for beskidte).
- Man kan rejse kopstativet op for at gøre plads til højere genstande. Se afsnit "Fold kopstativet op", [side 177](#).
- Placér genstande, så vandstrålerne ikke kan flytte rundt på dem.
- For at undgå skader, bør glas ikke røre ved hinanden.
- Genstande som bestik, der er lange og skarpe, for eksempel skæreknive, skal lægges vandret i overkurven.

### Fyldning af overkurven i henhold to European standard EN 60436

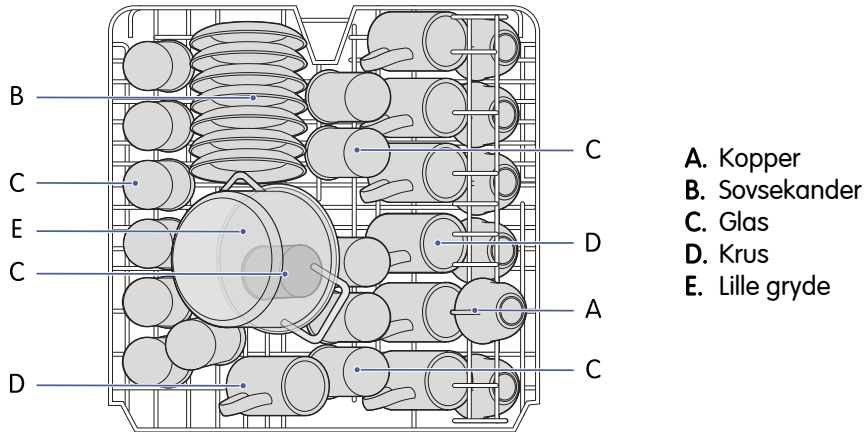

### Vejledninger til opfyldning af underkurven

Benyt disse vejledninger sammen med de generelle vejledninger for opfyldning af underkurven.

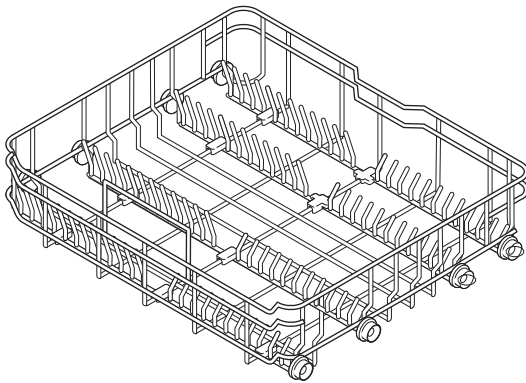

- Fyld med store genstande og de mest vanskelige at rengøre, såsom gryder, pander, låg, tallerkner og serveringsskåle.
- Man kan rejse tallerkenstativet op for at gøre plads til større genstande. Se afsnit "Fold tallerkenstativerne ned", side 177.
- Placér serveringsfade og låg langs siden af stativet for at undgå at blokere for den øverste spulearm.



#### BEMÆRK!

Den maksimalt anbefalede diameter på tallerkner foran sæbeskuffen er 19 cm så automaten nemt kan åbnes.

### Fyldning af underkurven i henhold to European standard EN 60436

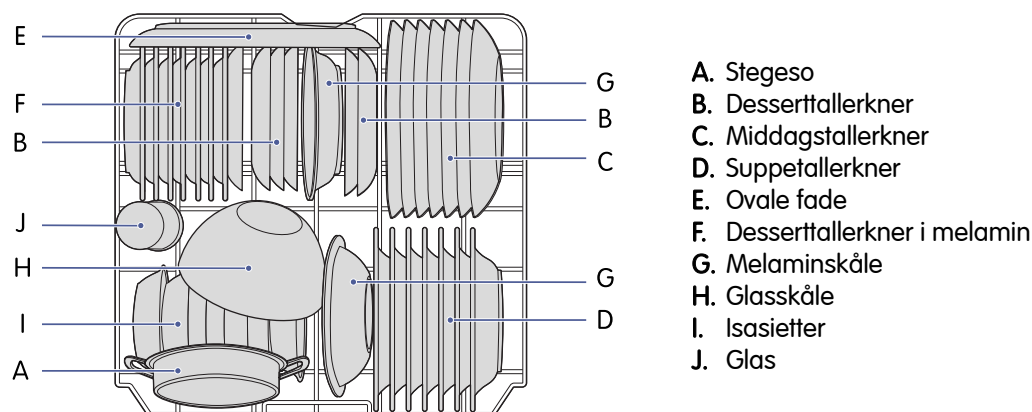

### Vejledninger til fyldning af bestikstativet

Benyt disse vejledninger sammen med de generelle vejledninger for opfyldning af bestikstativet.



#### ADVARSEL!

- Lad ikke genstande stikke ud gennem bunden af kurven.
  - Placér altid skarpe genstande med æg og spids nedad.
- Man kan justere bestikstativet på adskillige måde for at gøre plads til mere bestik eller højere tallerkner i overkurven. Se afsnit "Justér bestikstativet", [side 178](#).
  - Bestik bør placeres væk fra hinanden og i en ordentlig stilling, og køkkenredskaber bør ikke lægges sammen, da dette kan påvirke vaskeresultatet.

## Fyldning af bestikstativet i henhold to European standard EN 60436

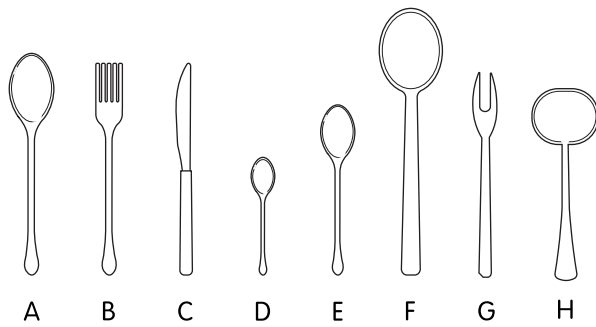

- A. Suppeskeer
- B. Gaffer
- C. Knive
- D. Teskeer
- E. Spiseskeer
- F. Serveringsskeer
- G. Serveringsgaffer
- H. Sovseøser

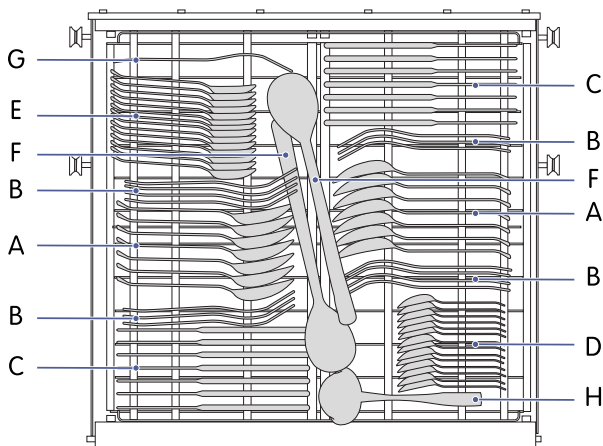

## Valgmuligheder, indstillinger og funktioner



### Børnesikring

Forhindrer utilsigtet brug af maskinen. Se afsnit "Brug børnesikringen", side 168.



### Dysevælger

Vasker servicet i enten den øverste kurv eller den nederste kurv.



### Åbn automatisk

Åbner automatisk opvaskemaskinens låge, når programmet er færdigt. Dette forbedrer tørringen.



### Forsinkelse



Forsinker starten af opvaskeprogrammet med et angivet tidsinterval. Den maksimale forsinkelse er 24 timer.



### Turbohastighed+



Forkorter vasketiden.

## Brug valgmuligheden dysevælger

1. Tryk på **P** for at vælge program.
2. Tryk på  for at vælge mellem de tilgængelige valgmuligheder (overkurv , underkurv ).
3. Tryk på **▶II**.

## Brug valgmuligheden Turbohastighed+

Denne valgmulighed er ikke tilgængelig med programmerne Auto, Kvikvask og Iblødlægning.

1. Tryk på **P** for at vælge program.
2. Tryk på .
3. Tryk på .



## Brug af funktion for automatisk åbning

Denne valgmulighed er ikke tilgængelig med programmerne Kvikvask og Iblødlægning.



### ADVARSEL!

- Opvaskemaskinens låge må ikke blokeres, når den er sat til at åbne automatisk.
- Denne funktion kan forstyrre børnelåsens funktionalitet.

1. Tryk på **P** for at vælge program.
  2. Tryk på .
  3. Tryk på .
- Efter vask åbner lågen automatisk for at opnå bedre tørreevne.

## Brug af funktion til forsinkelse

1. Tryk på **P** for at vælge program.
  2. Rediger indstillinger, og vælg funktioner, hvis det er nødvendigt.
  3. Tryk på **+** eller **—** for at skifte mellem mulige forsinkelsestider.
  4. Tryk på .
- Vaskecyklussen starter, når forsinkelsestiden er gået.



**Du kan annullere forsinkelsestimeren ved at trykke på **—** for at skifte mellem de tilgængelige forsinkelsestider, indtil der står 0:00 på displayet.**

## Programmer



### BEMÆRK!

- Den påkrævede mængde af opvaskemiddel afhænger af, hvor beskidt opvasken er.
- Faktiske værdier for et vaskeprogram kan afvige fra de værdier, der er angivet her. Udover ECO-programmet er programmernes angivne værdier kun vejledende.

### 90 min.



Til almindeligt beskidt opvask, der har brug for en kvikvask.

Trin i cyklussen	<ul style="list-style-type: none"> <li>• Vask 60 °C</li> <li>• Skylning</li> <li>• Skylning 50 °C</li> <li>• Tørring</li> </ul>
Vaskemiddel, forvask	—
Vaskemiddel, hovedvask	22 g eller 1 tablet

Standardtid	1:30
Skyllemiddel	Ja
Åbn automatisk	Ja, 5 minutter, før programmet slutter

## Auto



Til lidt, normalt eller meget beskidt kogegrej med og uden indtørrede madrester.

Trin i cyklusen	<ul style="list-style-type: none"> <li>• Forvask 45 °C</li> <li>• Vask 55-65 °C</li> <li>• Skylning</li> <li>• Skyl 50-55 °C</li> <li>• Tørring</li> </ul>
Vaskemiddel, forvask	4 g
Vaskemiddel, hovedvask	18 g eller 1-2 tabs
Standardtid	1:25 - 2:30
Skyllemiddel	Ja
Åbn automatisk	Ja, 10 minutter, før programmet slutter

## ECO



Det normalt anbefalede program til en almindeligt beskidt opvask, eftersom det reducerer vand- og energiforbruget.

Trin i cyklusen	<ul style="list-style-type: none"> <li>• Forvask</li> <li>• Vask 50 °C</li> <li>• Skylning</li> <li>• Skylning 50 °C</li> <li>• Tørring</li> </ul>
Vaskemiddel, forvask	4 g
Vaskemiddel, hovedvask	18 g eller 1-2 tabletter
Standardtid	3:18
Skyllemiddel	Ja
Åbn automatisk	Ja, 50 minutter, før programmet slutter

## Glas



Til letter beskidt kogegrej og glas.

Trin i cyklusen	<ul style="list-style-type: none"> <li>• Forvask</li> <li>• Vask 50 °C</li> <li>• Skyl 50 °C</li> <li>• Skylning 50 °C</li> <li>• Tørring</li> </ul>
Vaskemiddel, forvask	4 g
Vaskemiddel, hovedvask	18 g eller 1-2 tabletter
Standardtid	2:00
Skyllemiddel	Ja
Åbn automatisk	Ja, 10 minutter, før programmet slutter

## Intensiv



Til meget beskidt kogegrej og almindeligt beskidte gryder, pander, service osv. med indtørrede madrester.

Trin i cyklusen	<ul style="list-style-type: none"> <li>• Forvask 50 °C</li> <li>• Vask 65 °C</li> <li>• Skylning</li> <li>• Skylning</li> <li>• Skylning 60 °C</li> <li>• Tørring</li> </ul>
Vaskemiddel, forvask	4 g
Vaskemiddel, hovedvask	18 g eller 1-2 tabletter
Standardtid	3:25
Skyllemiddel	Ja
Åbn automatisk	Ja, 10 minutter, før programmet slutter

## Kvikvask



Et hurtigere program til lettere beskidt opvask, der ikke behøver tørring.

Trin i cyklusen	<ul style="list-style-type: none"> <li>• Vask 40 °C</li> <li>• Skylning 40 °C</li> <li>• Skylning 55 °C</li> </ul>
Vaskemiddel, forvask	–
Vaskemiddel, hovedvask	12 g eller 1 tablet

Standardtid	0:30
Skyllemiddel	Nej
Åbn automatisk	Nej

## Iblødlægning



For at skylle service du planlægger at vaske senere på dagen.

Trin i cyklusen	–
Vaskemiddel, forvask	–
Vaskemiddel, hovedvask	–
Standardtid	0:15
Skyllemiddel	Nej
Åbn automatisk	Nej

## Universal



Til almindeligt beskidt opvask såsom gryder, tallerkner, glas og lettere beskidte pander.

Trin i cyklusen	<ul style="list-style-type: none"> <li>• Forvask 45 °C</li> <li>• Vask 55 °C</li> <li>• Skylning</li> <li>• Skylning 55 °C</li> <li>• Tørring</li> </ul>
Vaskemiddel, forvask	4 g
Vaskemiddel, hovedvask	18 g eller 1-2 tabletter
Standardtid	2:55
Skyllemiddel	Ja
Åbn automatisk	Ja, 10 minutter, før programmet slutter

## RENGØRING

Korrekt vedligeholdelse af produktet kan forlænge dets levetid.



### ADVARSEL!

Inden dette produkt rengøres eller vedligeholdes, skal du læse sikkerhedsoplysningerne og hele vejledningen.



### ADVARSEL!

Frakobl maskinen før rengøring og service.



### FORSIGTIG!

- Hvis den har brug for at blive rengjort, brug da kun en blød klud vredet op med en mild sæbe. Brug en tør klud til at tørre efter med.
- For at fjerne mærker og stænk fra de indre overflader, skal du bruge en klud vredet op med vand med en smule eddike i, eller et rengøringsmiddel specifikt til opvaskemaskiner.



### FORSIGTIG!

- For at forhindre vand i at trænge ind til lågelåsen og de elektriske komponenter, skal du bruge en sprayflaske.
- Brug aldrig slibende rengøringsmidler og skuresvampe på ydersiden, da de kan efterlade ridser i overfladen. Visse køkkenruller kan også efterlade ridser eller mærke i overfladen.

## Rengør lågen og forseglingerne

Gør dette regelmæssigt for at fjerne madrester.



### FORSIGTIG!

Brug ikke opløsningsmidler eller slibende rengøringsmidler til at rengøre opvaskemaskinens yderside eller gummidele. Brug en klud vredet op i varmt sæbevand.

1

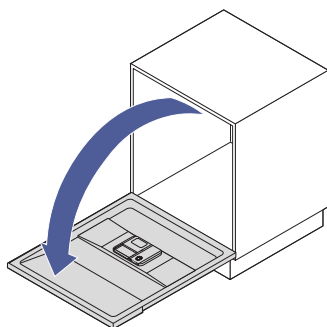

2

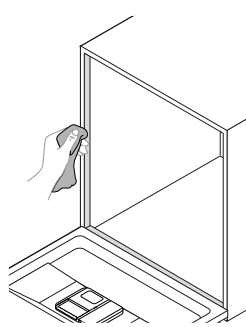

3

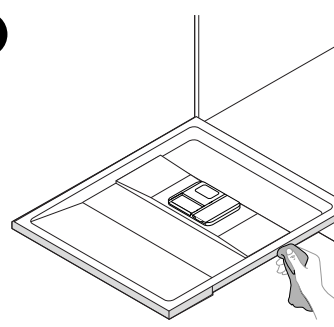

4

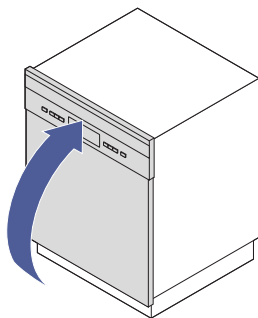

5

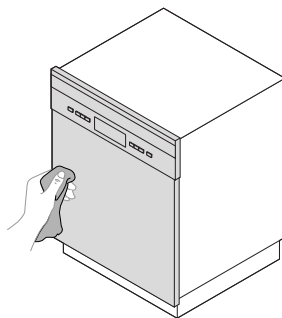

1. Åbn lågen.
2. Rengør lågens forseglinger med en blød opvredet klud.
3. Rengør siderne af lågen.
4. Luk lågen.
5. Rengør fronten af lågen og betjeningspanelet med en blød, opvredet klud. Tør betjeningspanelet grundigt.

## Rengøring af spulearmene

Gør dette regelmæssigt. Dette forhindrer tilstopning af spulearme og lejer.

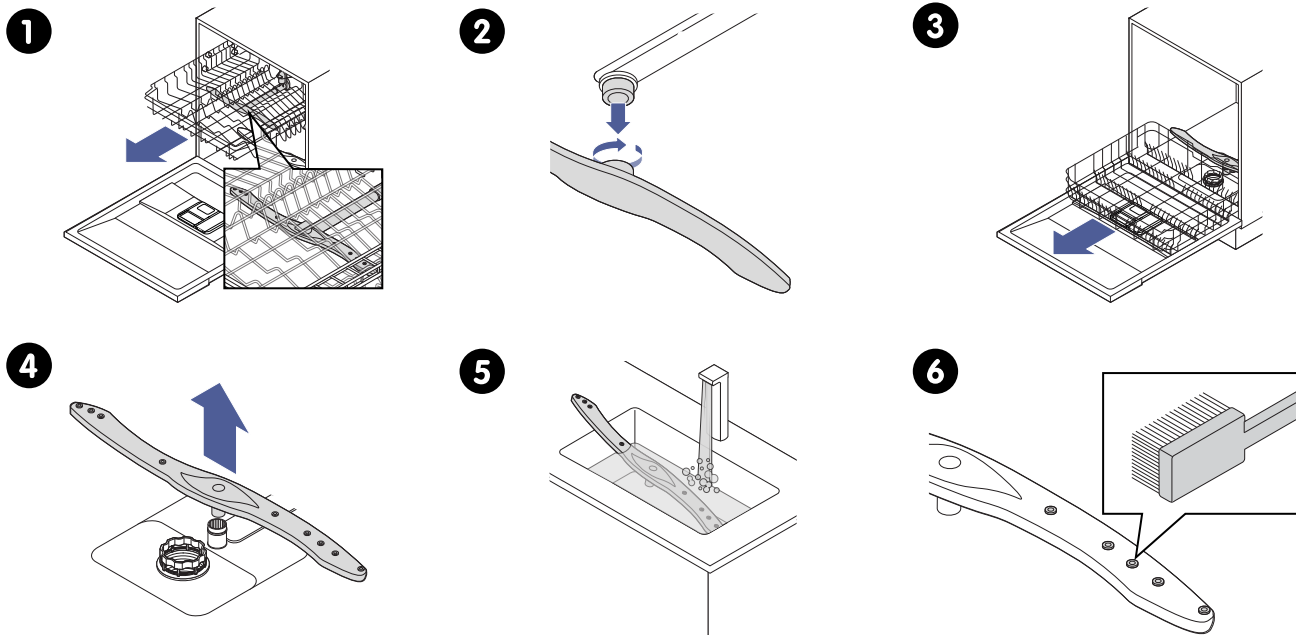

1. Fjern overkurven.
2. For at fjerne den øverste spulearm, skal du holde boltene fast og dreje spulearmen.
3. Fjern underkurven.
4. For at fjerne den nederste spulearm, skal du hive op i spulearmen.
5. Vask de to spulearme i varmt sæbevand.
6. Rengør dyserne med en blød børste.

Montér i omvendt rækkefølge.

## Fjern og rengør filtersystemet

Tjek filtrene regelmæssigt og rengør dem, hvis de er ved at blive fyldt med rester. Dette forhindrer filtrene i at blive tilstoppede.



### FORSIGTIG!

- Sæt filtrene sikkert tilbage i den korrekte rækkefølge, ellers kan større partikler trænge ind i systemet og forårsage tilstoppelse.
- Brug aldrig opvaskemaskinen uden filtre. Forkert indsatte filtre kan reducere opvaskemaskinens ydeevne og skal bestik og service.

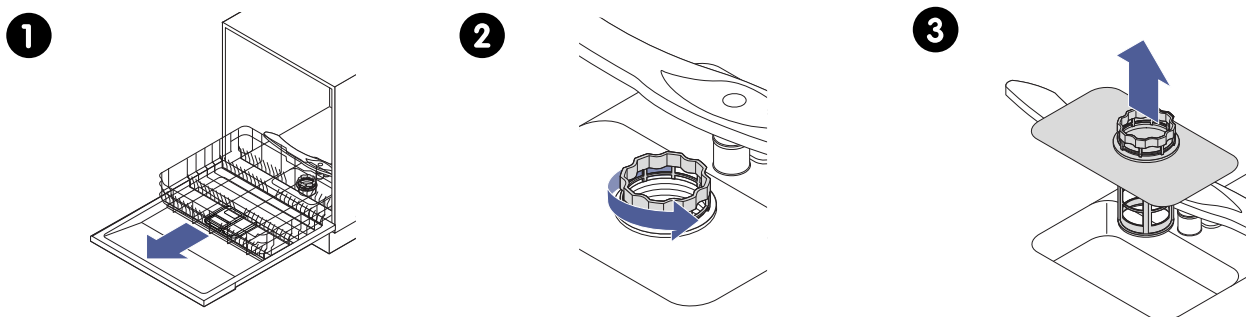

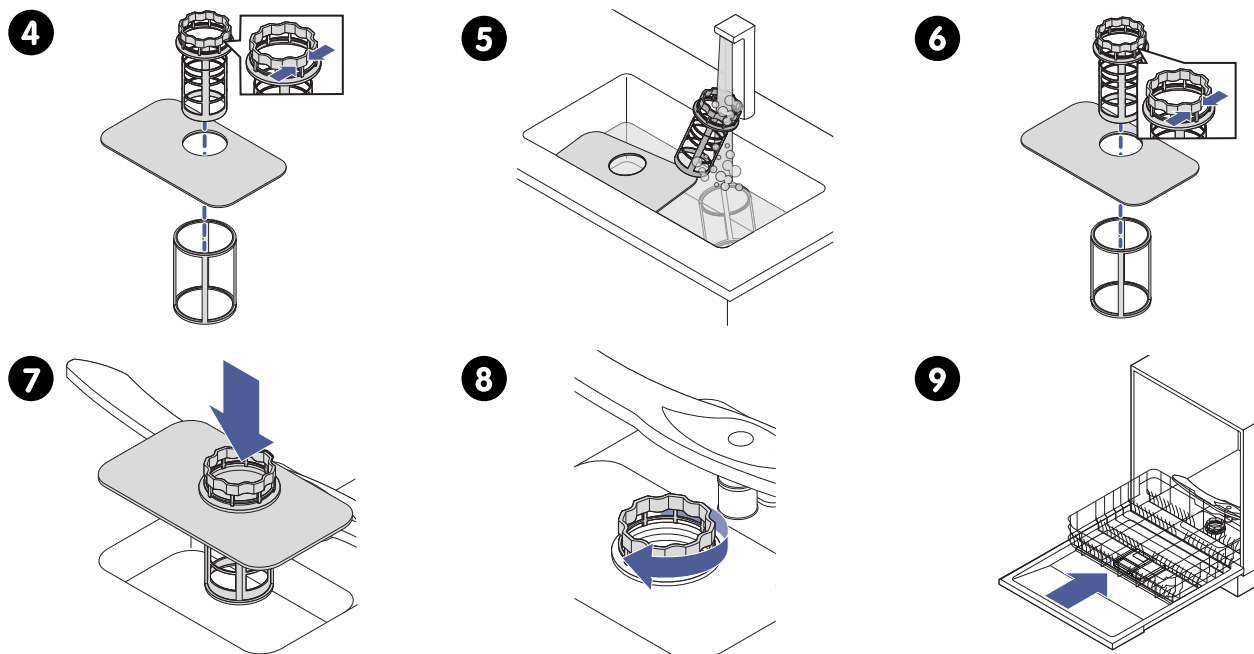

1. Fjern underkurven.
2. Drej grovfilteret.
3. Løft og fjern filtersamlingen.
4. Hiv finfilteret ud af filtersamlingen: tryk let på tapperne i toppen og træk grovfilteret af filtersamlingen.
5. Fjern større madstykker ved at skylle filteret under rindende vand.



**For en mere gennemgående rengøring, skal du bruge en blød børste.**

6. Saml filteret igen i modsat rækkefølge.
7. Sæt filtersamlingen tilbage i sin oprindelige position.
8. Drej grovfilteret.  
**FORSIGTIG! Undlad at stramme filtrene for meget.**
9. Sæt underkurven tilbage.

## Forberedelse af en længere periode uden brug

Gør dette når opvaskemaskinen ikke skal bruges i en længere periode.

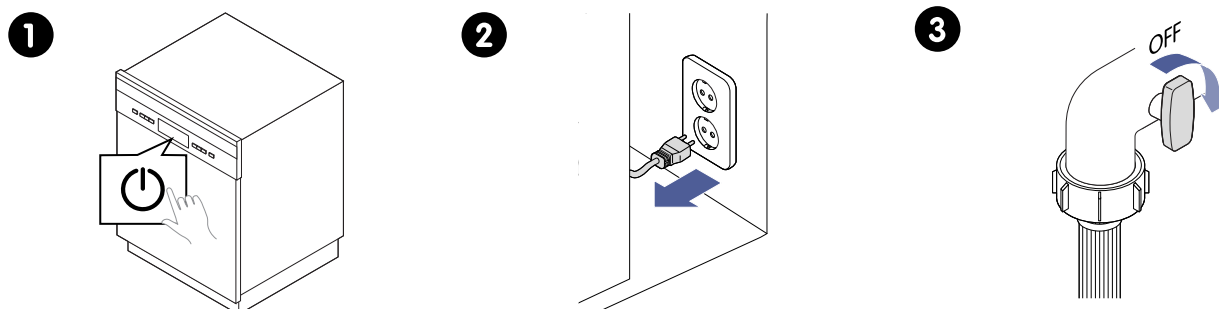

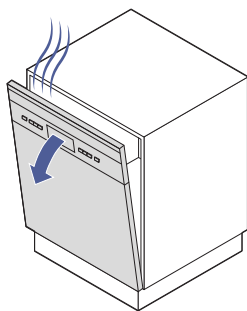
**4**

1. Kør en vaskecyklus uden nogen opvask i maskinen.
2. Træk stikket ud af strømkontakten.
3. Luk for vandtilslutningen.
4. Åbn lågen på klem.  
**BEMÆRK!** Når lågen står på klem hjælper det lågens forseglinger med at holde længere og med at forhindre lugtgener inde i opvaskemaskinen.

## FEJLFINDING

### Maskinen starter ikke

Problemet kan have andre årsager. Følg instruktionerne for de foreslåede årsager for at løse problemet.

#### En sikring er sprunget, eller en afbryder slået fra

- Udskift sikringen, eller tryk kredsløbsafbryderen tilbage.
- Frakobl alle andre apparater, der sidder i samme gruppe som opvaskemaskinen.

#### Maskinen er ikke forbundet til strømforsyningen

Tilslut elledningen til stikkontakten.

#### Maskinen er ikke tændt

Tænd for maskinen.

#### Vandtrykket er lavt

1. Tjek om vandforsyningen er korrekt forbundet.
2. Tjek om der er åbnet for vandet.

#### Vandhane-symbolet vises



1. Tjek om vandforsyningen er korrekt forbundet.
2. Tjek om der er åbnet for vandet.

#### Opvaskemaskinens låge er ikke lukket ordentligt

Luk døren til og hasp den.

### Vandet kan ikke pumpes ud af opvaskemaskinen.

Problemet kan have andre årsager. Følg instruktionerne for de foreslåede årsager for at løse problemet.

#### Snoet, fastklemt eller tilstoppet afløbsslange

Tjek afløbsslangen

#### Tilstoppet filter

Tjek grovfilteret.

#### Tilstoppet køkkenvask

Tjek om vandet i køkkenvasken tømmes ud, som det skal. Hvis problemet er en tilstoppet køkkenvask, er du måske nødt til at ringe efter en blikkenslager i stedet for en opvaskemaskinetekniker.

### Aflejringer, rester og skjolder

#### Skum i karret

Problemet kan have andre årsager. Følg instruktionerne for de foreslåede årsager for at løse problemet.

### **Forkert vaskemiddel**

1. Kør Kvikvask -programmet uden opvask.
2. Tjek efter sæbeskum og gentag om nødvendigt.

### **Spildt skyllemiddel**

Tør altid straks spildt skyllemiddel op.

### **Skjoldet indre i opvaskemaskinen**

#### **Der er muligvis blevet brugt vaskemiddel tilsat farve**

Så for at vaskemidlet ikke indeholder nogen farve.

### **Hvid film på indersidens overflade**

#### **Aflejringer fra hårdt vand**

1. Rengør indersiden.
2. Brug en fugtig svamp med vaskemiddel til opvaskemaskine og benyt gummihandsker.

### **Rester af vaskemiddel i automaten**

#### **Service blokerer for sæbeskuffen**

Flyt rundt på servicen, så det står korrekt.

## **Lyde**

### **Der lyder en banken fra opvaskemaskinen**

#### **En af spulearmene banker mod en genstand i en af kurvene**

1. Sæt programmet på pause.
2. Omarranger genstandene, så de ikke står i vejen for spulearmen.

### **Der lyder en raslen fra opvaskemaskinen**

#### **Løst bestik i opvaskemaskinen**

Sæt programmet på pause og omarranger bestikket.

### **Der lyder en banken fra vandrørene.**

#### **Det kan skyldes installationen eller steder hvor rørene krydser hinanden.**

Dette har ingen indvirkning på opvaskemaskinen. Ved tvivl skal du kontakte en kvalificeret blikkenslager.

## Beskidt service

### Opvasken er ikke blevet ren

Problemet kan have andre årsager. Følg instruktionerne for de foreslåede årsager for at løse problemet.

### Opvasken er ikke blevet sat i korrekt

Se afsnit "Effektiv opfyldning af opvaskemaskinen", [side 179](#).

### Programmet var ikke kraftigt nok

Vælg et stærkere program.

### Der blev brugt et forkert opvaskemiddel

Brug mere vaskemiddel eller skift til et andet mærke.

### Genstande har blokeret for spulearmene

Omarranger genstandene, så spulearmene kan rotere frit.

### Filtersamlingen er ikke ren, eller noget er ikke sat korrekt sammen i bunden af opvaskemaskinen

Dette kan føre til tilstopning af spulearmenes dyser.

- Rengør og monter filteret korrekt. Se afsnit "Fjern og rengør filtersystemet", [side 188](#).
- Rengør spulearmenes dyser. Se afsnit "Rengøring af spulearmene", [side 188](#).

## Matte glasgenstande

### En kombination af blødt vand og for meget vaskemiddel

Brug mindre vaskemiddel, hvis du har blødt vand og vælg et kortere program for at vaske glasgenstandene og få dem rene.

### Rustpletter på bestikket

Problemet kan have andre årsager. Følg instruktionerne for de foreslåede årsager for at løse problemet.

### De ramte genstande er ikke rustbestandige

Undlad at vaske genstande, der ikke er rustbestandige, i opvaskemaskinen.

### Der blev ikke kørt noget program efter, der blev fyldt salt på opvaskemaskinen. Små mængder salt kan have trængt ind under vaskecyklussen

Kør altid et program uden bestik, efter der er blevet tilføjet salt. Vælg ikke Turbohastighed+ til dette program.

### Låget til afkalkningssystemet er løst

Tjek om låget sidder forsvarligt.

## Hvide pletter på service og glas

### Hårdt vand kan skabe aflejringer af kalk

- Justér afkalkningsniveauet. Se afsnit "Justér afkalkningsniveauet", [side 169](#).
- Tilføj salt til afkalkningssystemet. Se afsnit "Tilføj salt til afkalkningssystemet", [side 174](#).

## Sorte eller grå mærker på servicen

### Aluminiumsredskaber har rørt ved servicen

Brug et mildt slibende rengøringsmiddel for at komme af med mærkerne.

## Opvasken er ikke blevet tør

Problemet kan have andre årsager. Følg instruktionerne for de foreslåede årsager for at løse problemet.

### Forkert opfyldning

Se afsnit "Effektiv opfyldning af opvaskemaskinen", [side 179](#).

### Opvasken blev taget ud for tidligt

1. Tøm ikke opvaskemaskinen direkte efter en vaskecyklus.
2. Åbn lågen på klem, så dampen kan undslippe.
3. Tøm først underkurven så ikke genstandene i overkurven ikke drypper ned.

### Der er valgt et forkert program

Vælg et program med en længere vasketid. På kortere programmer er vasketemperaturen og -effekten lavere.

### Vask af køkkenredskaber med en absorberende belægning eller forringet overfladekvalitet

Det er sværere at dræne vandet fra sådanne genstande. Bestik og service af denne type er ikke egnet til at blive vasket i opvaskemaskine.

## Fejlmeddelelser

### E1-fejlkode vises

#### Langsom påfyldning af vand

- Hanen er ikke åben.
- Vandindsuget er blokeret.
- Vandtrykket er for lavt.

### E3-fejlkode vises

#### Nødvendig temperatur ej opnået

Fejl på varmelegemet.



#### ADVARSEL!

- Reparationer må kun udføres af autoriserede reparatører.
- Hvis du oplever problemer med produkter, skal du se, om brugervejledningen og fejlfindingsoplysningerne i brugsanvisningen kan hjælpe dig med at finde en løsning. Hvis problemet fortsætter:
  - sluk for produktet,
  - træk stikket til produktet ud af strømforsyningen, og
  - kontakt support.



#### ADVARSEL!

- Enhver reparation af en ikkekvalificeret tekniker udgør en fare for materiel og personel.
- Enhver skade grundet reparation af en ikkekvalificeret tekniker dækkes ikke af garantien.

**BEMÆRK!**

Hvis produktet bliver defekt, skal du overveje at få det repareret. Reparation i stedet for at købe nyt er godt for miljøet.

De reservedele, der fremgår af listen i EU-forordning 2019/2022, er tilgængelige for professionelle reparatører mindst 10 år efter, at dette produkt blev lanceret.

## E4-fejlkode vises

### Overløb

Læk fra opvaskemaskinen.

**ADVARSEL!**

- Reparationer må kun udføres af autoriserede reparatører.
- Hvis du oplever problemer med produkter, skal du se, om brugervejledningen og fejlfindingsoplysningerne i brugsanvisningen kan hjælpe dig med at finde en løsning. Hvis problemet fortsætter:
  - sluk for produktet,
  - træk stikket til produktet ud af strømforsyningen, og
  - kontakt support.

**ADVARSEL!**

- Enhver reparation af en ikkekvalificeret tekniker udgør en fare for materiel og personel.
- Enhver skade grundet reparation af en ikkekvalificeret tekniker dækkes ikke af garantien.

**BEMÆRK!**

Hvis produktet bliver defekt, skal du overveje at få det repareret. Reparation i stedet for at købe nyt er godt for miljøet.

De reservedele, der fremgår af listen i EU-forordning 2019/2022, er tilgængelige for professionelle reparatører mindst 10 år efter, at dette produkt blev lanceret.

## E8-fejlkode vises

### Fejl i distributionsventilen

Afbrudt strømkreds eller fejl i distributionsventilen.

**ADVARSEL!**

- Reparationer må kun udføres af autoriserede reparatører.
- Hvis du oplever problemer med produkter, skal du se, om brugervejledningen og fejlfindingsoplysningerne i brugsanvisningen kan hjælpe dig med at finde en løsning. Hvis problemet fortsætter:
  - sluk for produktet,
  - træk stikket til produktet ud af strømforsyningen, og
  - kontakt support.

**ADVARSEL!**

- Enhver reparation af en ikkekvalificeret tekniker udgør en fare for materiel og personel.
- Enhver skade grundet reparation af en ikkekvalificeret tekniker dækkes ikke af garantien.

**BEMÆRK!**

Hvis produktet bliver defekt, skal du overveje at få det repareret. Reparation i stedet for at købe nyt er godt for miljøet.

De reservedele, der fremgår af listen i EU-forordning 2019/2022, er tilgængelige for professionelle reparatører mindst 10 år efter, at dette produkt blev lanceret.

**Ed-fejlkoden vises****Kommunikationsfejl mellem hoved-PCB og display-PCB**

Afbrudt strømkreds eller brud på kommunikationslinjen.

**ADVARSEL!**

- Reparationer må kun udføres af autoriserede reparatører.
- Hvis du oplever problemer med produkter, skal du se, om brugervejledningen og fejlfindingsoplysningerne i brugsanvisningen kan hjælpe dig med at finde en løsning. Hvis problemet fortsætter:
  - sluk for produktet,
  - træk stikket til produktet ud af strømforsyningen, og
  - kontakt support.

**ADVARSEL!**

- Enhver reparation af en ikkekvalificeret tekniker udgør en fare for materiel og personel.
- Enhver skade grundet reparation af en ikkekvalificeret tekniker dækkes ikke af garantien.

**BEMÆRK!**

Hvis produktet bliver defekt, skal du overveje at få det repareret. Reparation i stedet for at købe nyt er godt for miljøet.

De reservedele, der fremgår af listen i EU-forordning 2019/2022, er tilgængelige for professionelle reparatører mindst 10 år efter, at dette produkt blev lanceret.

## INSTALLATION

Følg vejledningen i dette afsnit for at montere maskinen.

**ADVARSEL!**

Fare for stød! Frakobl elforsyningen før du installerer opvaskemaskinen. Undladelse kan føre til elektrisk stød eller død.

**ADVARSEL!**

Læs sikkerhedsoplysningerne og den fulde vejledning, inden du installerer eller bruger dette produkt.

**ADVARSEL!**

- Installation og reparation må kun udføres af en kvalificeret tekniker.
- Elektrisk udstyr skal installeres af professionelle.
- Slangesæt skal installeres af professionelle.
- Enhver reparation af en ikkekvalificeret tekniker udgør en fare for materiel og personel.
- Enhver skade grundet reparation af en ikkekvalificeret tekniker dækkes ikke af garantien.

**ADVARSEL!**

Brug de nye slangesæt, der leveres sammen med maskinen. Genbrug ikke de gamle slangesæt.

**FORSIGTIG!**

Produktet må ikke installeres eller opbevares steder, hvor temperaturen falder til under 0 °C

## Pak maskinen ud

**ADVARSEL!**

Fjern al emballage, før maskinen anvendes. Ellers kan det medføre alvorlig beskadigelse.

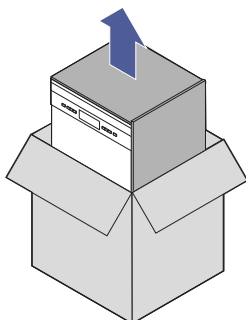
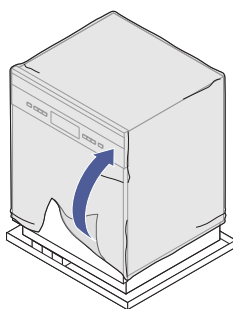
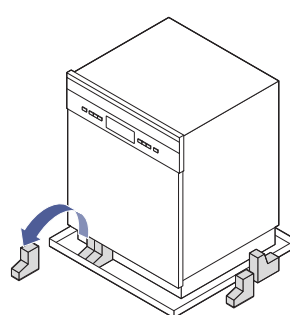
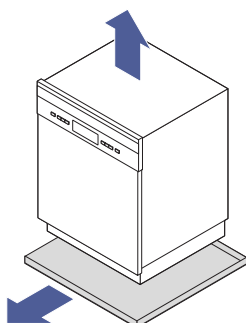
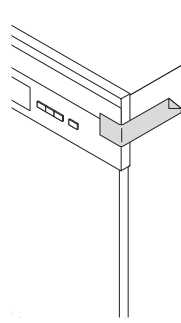
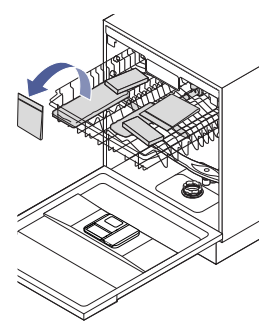
**1****2****3****4****5****6**

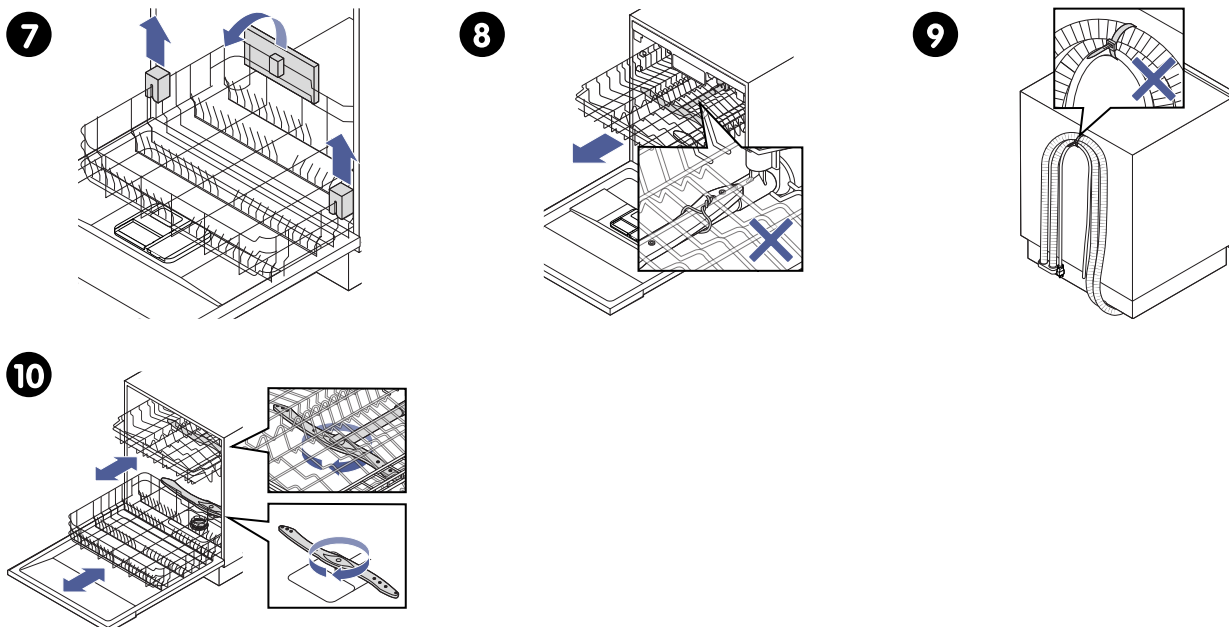

1. Fjern papkassen og papemballage.
2. Fjern plastikemballagen.
3. Fjern skumstykkerne fra bunden.
4. Løft produktet, og fjern emballagen på soklen.
5. Fjern tapen, der holder lågen lukket.
6. Tag det tilbehør, der ligger i overkurven, ud.
7. Fjerne flamingoemballagen fra kurvene.
8. Fjern ståltråden, der holder spulearmene fast.
9. Fjerne kabelholderen, der holder ledningen, afløbsslangen og vandforsyningsslangen.
10. Bekræft at spulearmene og kurvene kan bevæge sig frit.

**ADVARSEL!**

Hold al emballage på god afstand af børn. Der er risiko for kvælning!

## Tilslut koldt vandforsyningsslangen til en hane

**FORSIGTIG!**

- Hvis vandrørene er nye eller ikke har været brugt i en længere periode, skal du lade vandet løbe, indtil det løber klart. Dette er nødvendigt for at undgå risiko for at vandtilførslen bliver blokeret, hvilket kan skade opvaskemaskinen.
- Hvis din vask har et spulehoved på en slange, der er forbundet til samme vandstikledning som opvaskemaskinen, kan slangen sprænge. Hvis din vask har sådan én, anbefales det at frakoble den og få hullet stoppet.

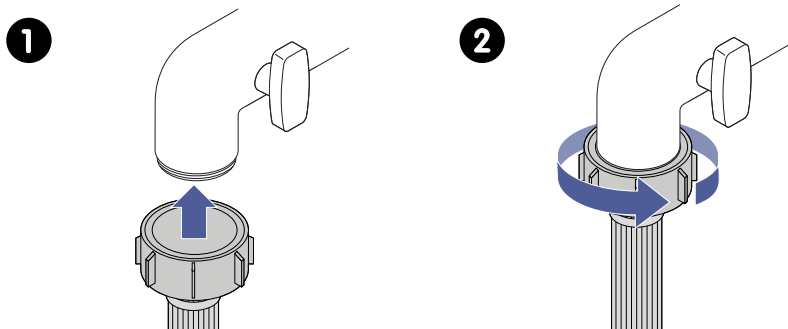

1. Løft slangen op til hanen.
2. Skru tilslutningsstykket på gevindet på hanen.

## Tilslut sikkerhedsforsyningsslangen til en hane

Brug sikkerhedsforsyningsslangen til at sikre, at vandet stopper, hvis der opstår skade på slangen. Slangen har en dobbeltvæg, og luften imellem indre og ydre rillede slange fyldes med vand, hvis der sker skade på slangen. .



### FORSIGTIG!

- Hvis vandrørene er nye eller ikke har været brugt i en længere periode, skal du lade vandet løbe, indtil det løber klart. Dette er nødvendigt for at undgå risiko for at vandtilførslen bliver blokeret, hvilket kan skade opvaskemaskinen.
- Hvis din vask har et spulehoved på en slange, der er forbundet til samme vandstikledning som opvaskemaskinen, kan slangen sprænge. Hvis din vask har sådan én, anbefales det at frakoble den og få hullet stoppet.

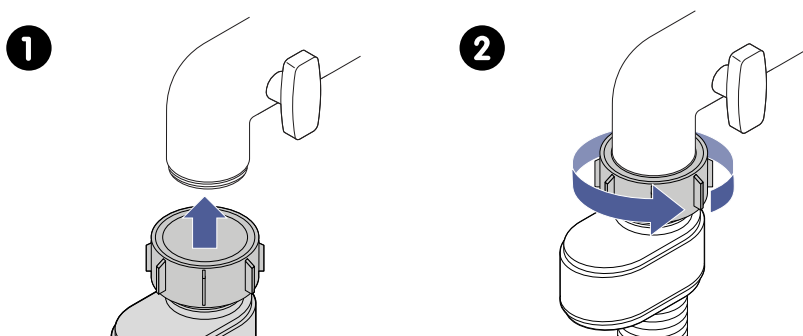

1. Løft slangen op til hanen.
2. Skru tilslutningsstykket på gevindet på hanen.

## Tilslut til et eksternt afløb



### FORSIGTIG!

- Undgå at bøje, knappe eller mase afløbsslangen.
- Enden af afløbsslangen må ikke nedsænkes i spildevandet. Hvis slangen nedsænkes, kan det hæmme afløbet og få spildevandet til at løbe tilbage ind i opvaskemaskinen.
- Forlæng ikke afløbsslangen med mere end 4 meter. Ellers kan det gå ud over opvaskemaskinens rengøringssevne.
- Drænrørsmuffen må ikke sidde højere end 100 cm over bunden af opvaskemaskinen. Ellers er du nødt til at dræne overskydende vand over i en passende beholder, der kan opbevares lavere end vasken.

## Placér afløbsslangen i et gulv afløb

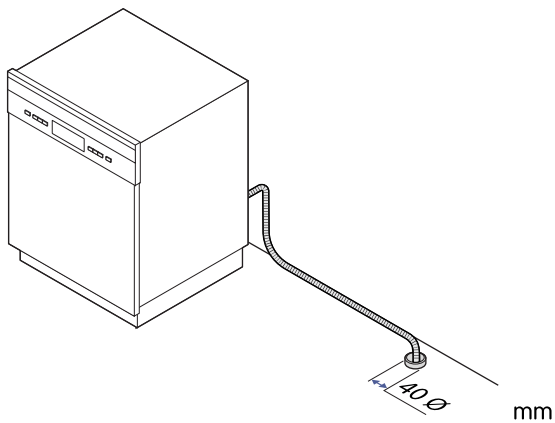

## Tilslut afløbsslangen til afløbsrøret på en vask

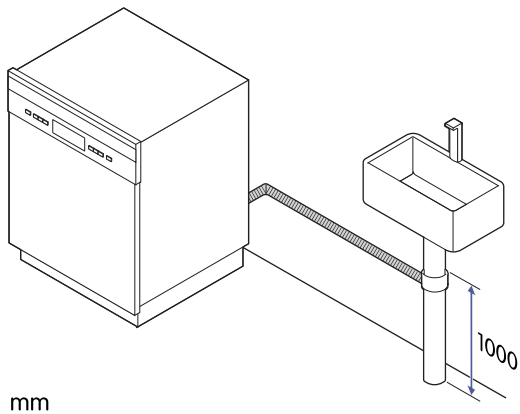

## Placér afløbsslangen i en vask

Brug afløbsslangens holder til at holde afløbsslangen bøjet nedad i vasken, uden at slangen knækker.

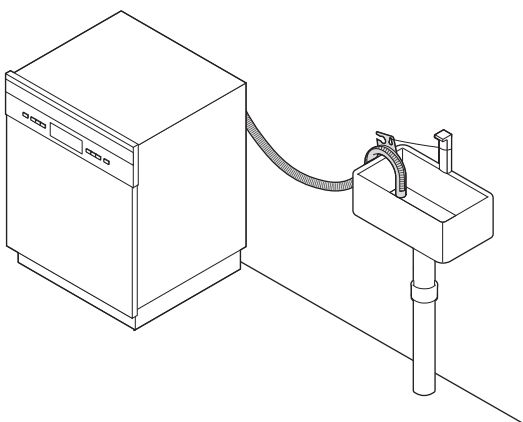

## Forbindelse til elforsyningen



### ADVARSEL!

Elektrisk udstyr skal installeres af professionelle.

**ADVARSEL!**

For personsikkerhed:

- Brug ikke en forlængerledning eller et adapterstik til dette produkt.
- Under ingen omstændigheder må du klippe i eller fjerne jordforbindelsen fra ledningen.

**Krav til el**

- Se på ratetabellen for at tjekke spændingen og forbind opvaskemaskinen til en passende strømforsyning.
- Brug den anbefalede sikring (10A/13A/16A), en tidsforsinket sikring, eller en kredsløbsafbryder.
- Forbind til et separat kredsløb, der kun benyttes af dette produkt.

**Elforbindelse**

- Sørg for at spænding og frekvens på strømforsyningen stemmer overens med mærkepladens anvisninger.
- Sæt kun stikket i et udtag med en ordentlig og pålidelig jord.
- Tjek med en kvalificeret elektriker og servicerepræsentant, hvis du er i tvivl, om produktet er ordentligt jordnet.
- Hvis strømuttaget, som du vil benytte til produktet, ikke er den rigtige type, så få hjælp af en elektriker til at skifte det ud.

**ADVARSEL!**

Bruge ikke adaptere eller lignende, da disse kan overophede og bryde i brand.

- Sørg for at stikkontakten altid er tilgængelig og at den er tilsluttet en kontakt i den faste installation i henhold til tilslutningsreglerne, så produktet altid kan frakobles lysnettet.

**ADVARSEL!**

Sørg for at opvaskemaskinen er korrekt jordnet før brug.

## Placering af maskinen

**ADVARSEL!**

- Sørg for ikke at knække eller klemme ledningen.
- Hvis ledningen beskadiges, skal den udskiftes af producenten, producentens servicerepræsentant eller en tilsvarende autoriseret montør for at undgå fare.

**FORSIGTIG!**

- Apparatet er kun beregnet til indendørs brug.
- Produktet skal installeres på en ren, flad og solid overflade og nivelleres med de justerbare fødder.

**BEMÆRK!**

- Opvaskemaskinen er udstyret med slanger til vandforsyning og -afledning, der kan placeres i enten højre eller venstre side for korrekt installering.
- Afhængigt af hvor dit strømuttag er placeret, skal du måske skære hul ind til elementet ved siden af.
- Hvis opvaskemaskinen skal flyttes, så forsøg at holde den i oprejst position. Hvis absolut nødvendigt kan den lægges ned på bagsiden.

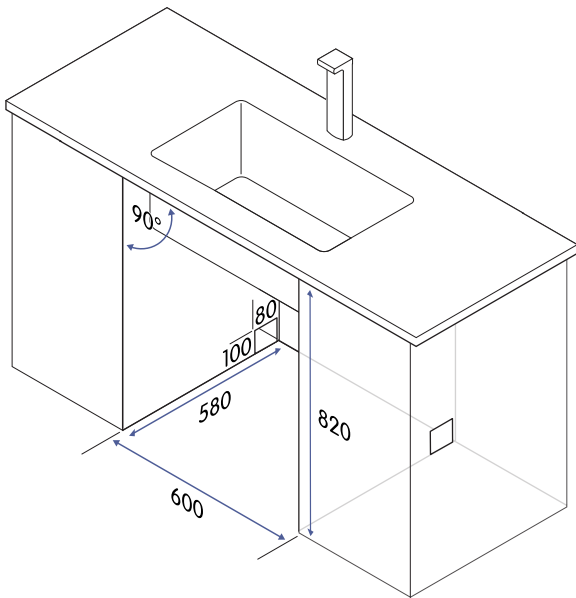

1. Installér opvaskemaskine i et element med de anførte mål.  
**BEMÆRK! Afstanden mellem toppen af opvaskemaskinen og elementet og mellem kanten af yderdøren og kanten af elementet må ikke være mindre end 5 mm.**
2. Hvis din opvaskemaskine er installeret i et hjørneelement, skal du sørge for, at der er nok plads omkring den til at opvaskemaskinens låge kan åbnes helt.

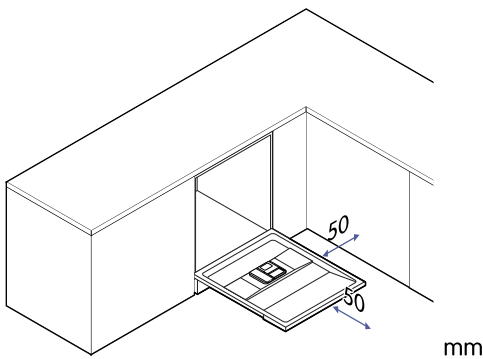

mm

## Montér kondensstrippen

1

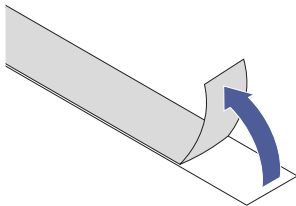

2

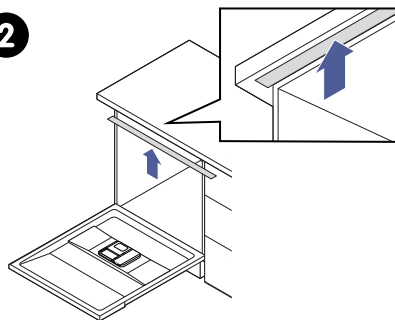

1. Fjern bagpapiret fra kondensstrippen.
2. Montér kondensstrippen under elementets arbejdsflade.  
**BEMÆRK! Sørg for at kondensstrippen flugter med kanten af arbejdsfladen.**

## Skift til højere ben

Du kan udskifte de forudinstallerede 90 mm høje ben med de medfølgende 110 mm høje ben efter behov.

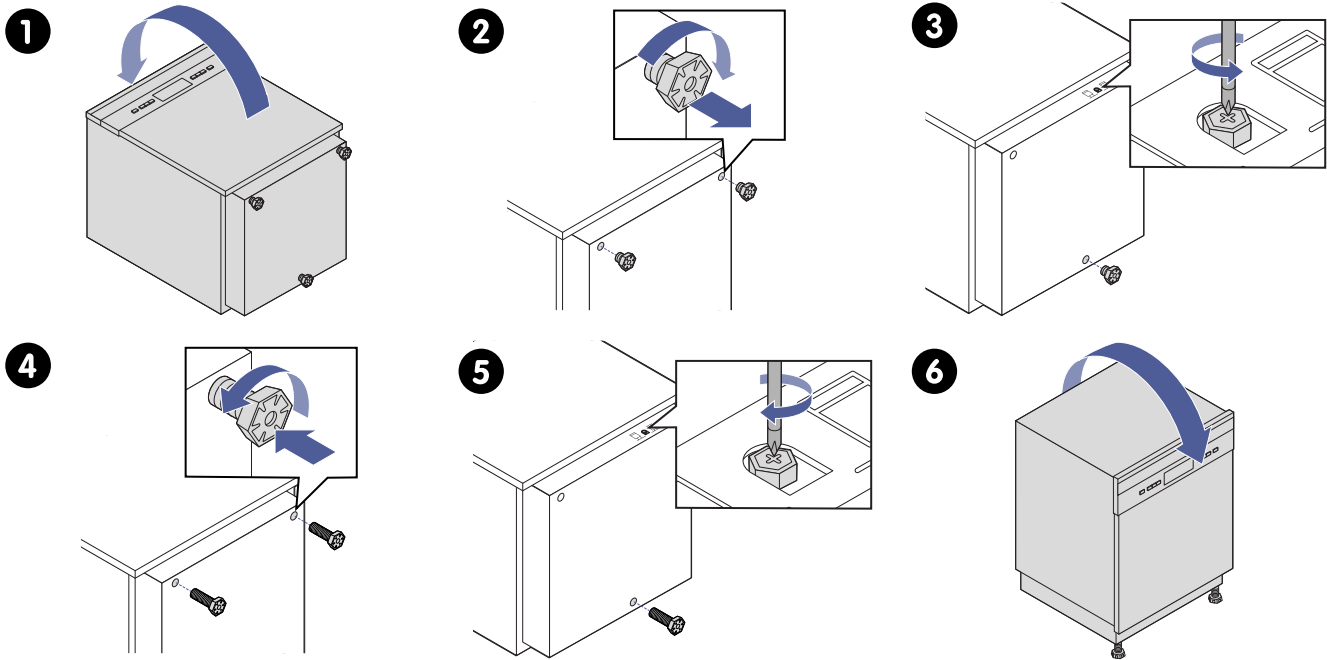

1. Læg forsigtigt opvaskemaskinen ned på dens bagside.
2. Skru de to 90 mm høje forben af.
3. Skru de to 90 mm høje bagben af med en krydskærvet skruetrækker.
4. Skru de to 110 mm høje forben på opvaskemaskinen.
5. Skru de to 110 mm høje bagben på opvaskemaskinen med en krydskærvet skruetrækker.  
**FORSIGTIG! Benene må ikke skrues mere end 100 mm ud.**
6. Rejs opvaskemaskinen op igen.

## Sæt maskinen i vater

Niveller opvaskemaskinen ved at justere højden af benene for- og bagtil hver for sig.

Kontrollér, om nogen af fødderne ikke rører gulvet. Hvis nogen af fødderne ikke rører gulvet, skal du skrue foden ud, indtil den har kontakt med gulvet.

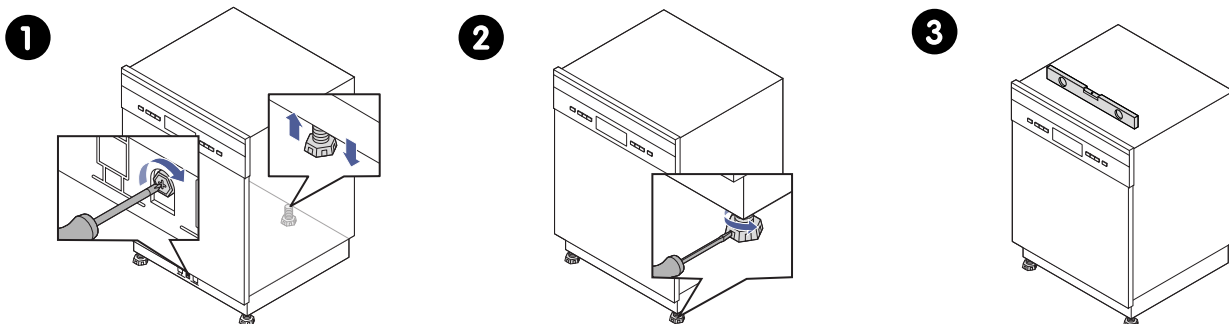

1. For at justere bagbenet skal du bruge en krydskærvet skruetrækker.
2. For at justere forbenene skal du bruge en ligekærvet skruetrækker.



Du kan også skrue på forbenene med hånden.

**BEMÆRK!** Den maksimale justeringshøjde på benene er 60 mm med de højere ben.

3. Brug et vaterpas til at kontrollere, om opvaskemaskinen står helt i vater, og justér benene igen, hvis det er nødvendigt.  
**FORSIGTIG!** Opvaskemaskinen må ikke hælde med mere end 2°.

## Justér fastheden på lågens fjeder.

Lågefjedrene er indstillet til den korrekt hårdhed til den yderste låge.

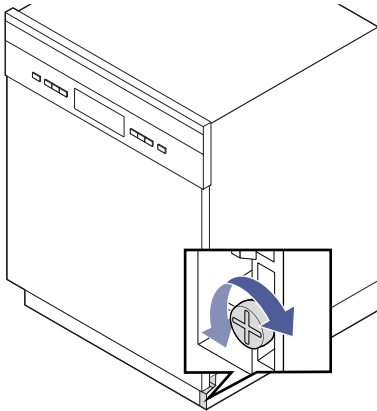

1. Drej på justeringsskruen for at løsne eller spænde fjedrene.  
**BEMÆRK!** Lågefjedrene er spændt korrekt, når lågen forbliver i vandret position, når den er helt åben, og når lågen kan lukkes kun ved hjælp fra en finger.

## Fastgør maskinen – ved normale arbejdsoverflader



### FORSIGTIG!

Undlad at gøre følgende, hvis du har marmor- eller granitbordplader.

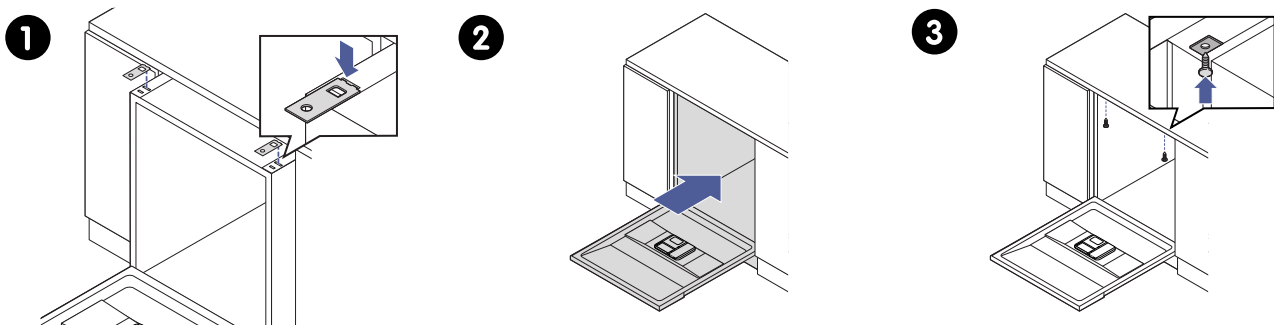

1. Montér de to støttebeslag i de to huller.
2. Skub opvaskemaskinen ind, så den står korrekt i elementet.
3. Brug 2 træskrue to at fastgøre opvaskemaskinen til bordpladen.

## Fastgør maskinen – ved arbejdsoverflader i granit og marmor

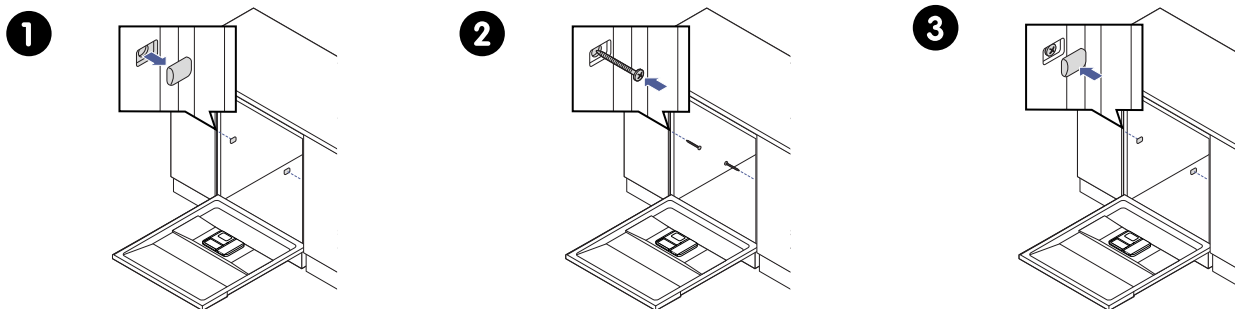

1. Fjern de 2 skruedæksler.
2. Brug 2 træskrue to at fastgøre opvaskemaskinen til elementerne ved siden af.
3. Sæt de 2 skruedæksler på igen.

## Installation af sparkepladen

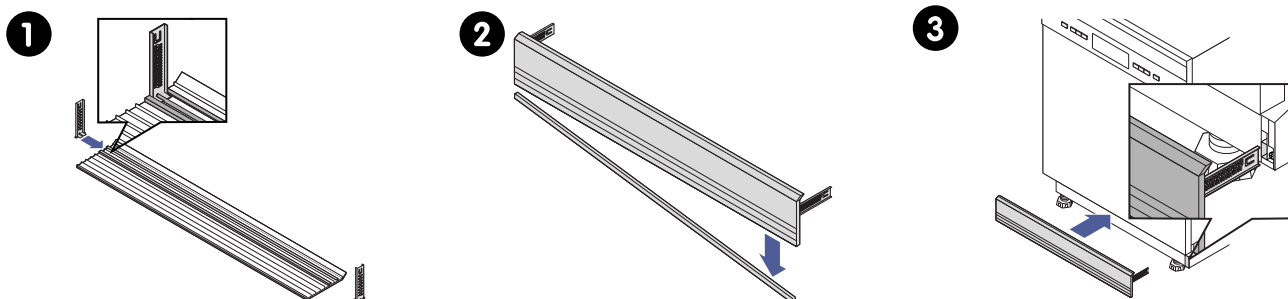

1. Sæt monteringsbeslagene fast på sparkepladen.
2. Fjerne dele af sparkepladen, indtil den passer til maskinens højde.
3. Sæt monteringsbeslagene ind i hakkerne.

## SPECIFIKATIONER

### Tekniske specifikationer

Modelkode	Se afsnit "Find modelkoden", side 169
Højde	815-875 mm
Bredde	598 mm
Dybde (lukket låge)	570 mm
Dybde (åben låge 90 °)	1150 mm
Vægt	47,5 kg
Kapacitet	14 placeringsindstillinger
Strømforsyning	220-240 V, 50 Hz
Maksimal strømstyrke	10 A
Mærkeeffekt	1760-2100 W
Standardvandtryk	0,04 MPa ~ 1 MPa

#### Energieffektivitet

Du kan finde oplysninger om dette produkts energieffektivitet i EPREL, EU's produktregister for energimærkning. Gå til EPREL's websted, og brug modelkoden til at finde oplysningerne. Modelkoden kan findes på energimærket til produktet.

EPREL's websted: <https://eprel.ec.europa.eu/>



SUPPLIER'S NAME

MODEL IDENTIFIER

## Mål

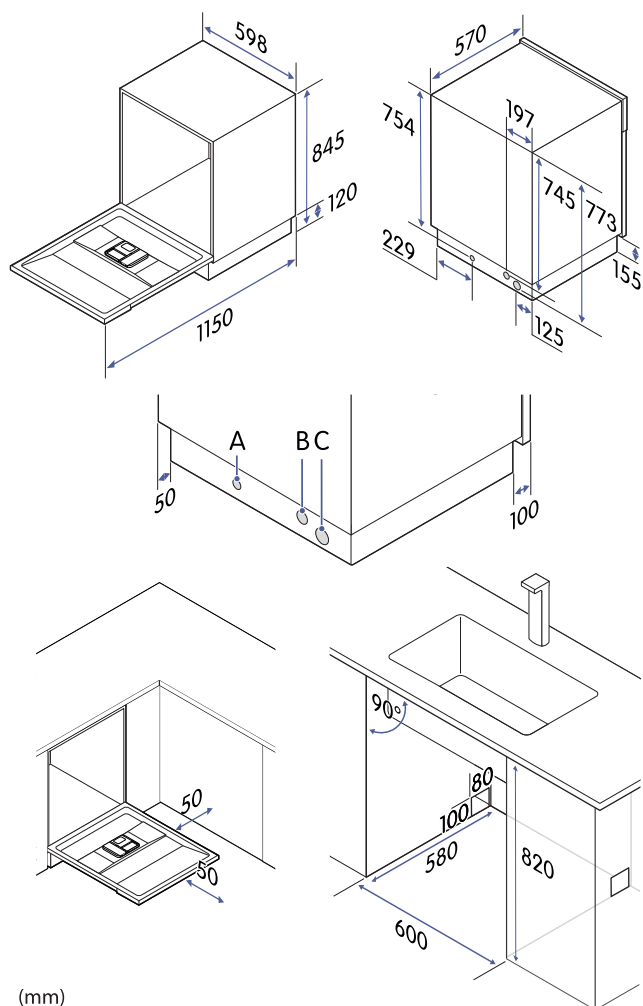

(mm)

## Forbrugsværdier

Faktiske værdier for et vaskeprogram kan afvige fra de værdier, der er angivet her. Udover ECO-programmet er programmernes angivne værdier kun vejledende.

Program	Programvarighed (timer: minutter)	Energiforbrug (kWh)	Vandforbrug (l)
90 min.	1:30	1,180	12,5
Auto	1:25 - 2:30	0,850 - 1,550	8,5 - 18,0
ECO	3:18	0,747	9,8
Glas	2:00	0,950	13,5
Intensiv	3:25	1,500	16,6
Kvikvask	0:30	0,820	11,2
Iblødlægning	0:15	-	4,1
Universal	2:55	0,980	13,6

## EU-direktiver og standarder

Dette produkt opfylder de relevante EU-direktiver og bestemmelser og bærer CE-mærkningen. Hvis EU-overensstemmelseserklæringen ikke følger med produktet, fås en kopi på anmodning.

- Produktets ydeevne er blevet afprøvet i overensstemmelse med standard EN 60436 for opvaskemaskiner.
- Hvad angår EU-regulativ 2019/2022, program benyttet til sammenligningstest i henhold til EN 60436: ECO; andre indstillinger:
  - Position af overkurv: underkurv;
  - Indstilling af skyllemiddel: MAKS;
  - Indstilling af afkalkningssystemet: H3.



## Sisällysluettelo

<b>TURVALLISUUS</b>	<b>213</b>
Varoitukset.....	213
Aiottu käyttötarkoitus.....	213
Lasten ja vajaakykyisten henkilöiden turvallisuus .....	213
Yleinen turvallisuus.....	214
Turvallisuus asennuksen aikana .....	214
Turvallisuus käytön aikana .....	215
Turvallisuus huollon aikana .....	216
Hävittäminen.....	216
<b>PIKAOPAS</b>	<b>217</b>
<b>ALOITTAMINEN</b>	<b>219</b>
Astianpesukoneeseen tutustuminen.....	219
Säätimet.....	219
Näytön symbolit.....	219
Pesuaineen annostelija ja huuhtelukirkasteen annostelija.....	220
Varusteet.....	220
Käytä lapsilukkoa .....	220
Etsi mallikoodi.....	221
<b>Ennen ensimmäistä käyttökertaa .....</b>	<b>221</b>
Säädä vedenpehmentimen määrä.....	221
Käytä konetta tyhjänä.....	222
<b>PESU</b>	<b>223</b>
Ennen jokaista pesua .....	223
Aloita pesu .....	223
Tiskien lisääminen pesun aikana.....	224
Ohjelman vaihtaminen pesun aikana .....	224
Pesuaineen tehtävä .....	224
Täytä pesuaineen annostelija .....	224
Huuhtelukirkasteen tehtävä.....	225
Täytä huuhtelukirkasteen annostelija .....	225
Säädä huuhtelukirkasteen kulutusta .....	226
Vedenpehmentimen suolan tehtävä.....	226
Suolan lisääminen vedenpehmentimeen .....	226
Lisää joka pesun jälkeen.....	227
Astianpesukoneessa pestäväksi sopivat tiskit .....	228
<b>Korien ja ritilöiden säätäminen ennen täyttämistä .....</b>	<b>228</b>
Yläkorin korkeuden säätäminen .....	228
Kuppiritilän taittaminen taakse.....	229
Lautasritilöiden taittaminen taakse .....	229
Aterinritilän säätäminen.....	230
<b>Astianpesukoneen täyttäminen tehokkaasti .....</b>	<b>231</b>
Ohjeita yläkorin täyttämiseen .....	231

Ohjeita alakorin täyttämiseen.....	232
Ohjeet aterinritilän täyttämiseen .....	233
<b>Lisävalinnat, asetukset ja toiminnot.....</b>	<b>234</b>
Suutinvalitsin-lisävalinnan käyttö.....	234
Turbonopeus+ -lisävalinnan käyttö .....	235
Käytä Automaattinen avaus -toimintoa .....	235
Käytä Viive-toimintoa .....	235
<b>Ohjelmat.....</b>	<b>235</b>
90 min .....	235
Automaattinen.....	236
ECO.....	236
Lasi .....	236
Teho.....	237
Nopea .....	237
Liotus .....	238
Yleiskäyttöinen.....	238
<b>PUHDISTUS</b>	<b>239</b>
<b>Puhdista luukku ja luukun tiivisteet.....</b>	<b>239</b>
<b>Suihkuvarsien puhdistus .....</b>	<b>240</b>
<b>Suodatusjärjestelmän irrotus ja puhdistus.....</b>	<b>240</b>
<b>Pidempään käyttämättä olemiseen valmistautuminen .....</b>	<b>241</b>
<b>VIANMÄÄRITYS</b>	<b>243</b>
<b>Kone ei käynnisty .....</b>	<b>243</b>
<b>Vettä ei pumpata pois astianpesukoneesta .....</b>	<b>243</b>
<b>Jäämät ja tahrat .....</b>	<b>243</b>
Vahtoa altaassa .....	243
Tahriintuneet astianpesukoneen sisäosat .....	244
Valkoinen kalvo sisäpinnalla .....	244
Annostelijaan on jäänyt pesuainetta .....	244
<b>Melut .....</b>	<b>244</b>
Nakuttava ääni astianpesukoneessa .....	244
Rämisevä ääni astianpesukoneessa .....	244
Nakuttava ääni vesiputkissa.....	244
<b>Likaiset astiat.....</b>	<b>245</b>
Astiat eivät ole puhtaita .....	245
Lasien sameus.....	245
Aterimissa on ruostetahroja .....	245
Astioissa ja laseissa on valkoisia läikkiä.....	245
Mustia tai harmaita jälkiä tiskeissä .....	245
Astiat eivät kuivu.....	246
<b>Virheilmoitukset.....</b>	<b>246</b>
Virhekoodi E1 näkyy.....	246
Virhekoodi E3 näkyy .....	246
Virhekoodi E4 näkyy .....	247
Virhekoodi E8 näkyy .....	247

Virhekoodi Ed näkyy .....	247
<b>ASENTAMINEN</b>	<b>249</b>
<b>Pura kone pakkauksesta</b> .....	<b>249</b>
<b>Kytke kylmän veden ottoletku hanaan</b> .....	<b>250</b>
<b>Kytke turvaottoletku hanaan</b> .....	<b>251</b>
<b>Kytke ulkoiseen viemäriin</b> .....	<b>251</b>
Aseta poistoletku lattiakaivoon .....	252
Kytke poistoletku lavuaarin viemäriputkeen .....	252
Aseta poistoletku lavuaariin .....	252
<b>Kytkeminen sähköverkkoon</b> .....	<b>252</b>
<b>Koneen sijoittaminen</b> .....	<b>253</b>
<b>Asenna tiivistysnauha</b> .....	<b>254</b>
<b>Vaihda pidempiin jalkoihin</b> .....	<b>255</b>
<b>Aseta kone vaakasuoraan</b> .....	<b>255</b>
<b>Säädä luukun jousen kireys</b> .....	<b>256</b>
<b>Kiinnitä kone paikalleen - normaaleille työtasoille</b> .....	<b>256</b>
<b>Kiinnitä kone paikalleen - marmorisille tai graniittisille työtasoille</b> .....	<b>257</b>
<b>Asenna potkulevy</b> .....	<b>257</b>
<b>TEKNISET TIEDOT</b>	<b>258</b>
<b>Tekniset tiedot</b> .....	<b>258</b>
<b>Mitat</b> .....	<b>259</b>
<b>Kulutusarvot</b> .....	<b>259</b>
<b>EU-direktiivit ja -standardit</b> .....	<b>260</b>

## TURVALLISUUS

Lue ohjeet huolellisesti ennen tuotteen asentamista ja käyttämistä. Säilytä ohjeet ja pidä ne lähellä tuotetta tulevaa käyttöä varten. Kaikki takuut raukeavat, jos näitä ohjeita ei noudateta.

### Varoitukset

**VAARA!**

Käytetään, kun henkilövahingon tai kuoleman vaara on olemassa.

**VAROITUS!**

Käytetään, kun henkilövahingon vaara on olemassa.

**OLE VAROVAINEN!**

Käytetään, kun laitteen vaurioitumisen vaara on olemassa.

**HUOMAA!**

Yleisiä tietoja, jotka käyttäjän tulee tietää.



Vinkkejä, joista voi olla hyötyä.

### Aiottu käyttötarkoitus

Tämä tuote on tarkoitettu ainoastaan sisäkäyttöön kodeissa tai kodinomaisissa ympäristöissä, kuten:

- kauppojen, toimistojen ja muiden työpaikkojen henkilöstön keittiötilat
- maatilat
- asiakaskäyttö hotelleissa, motelleissa ja muissa majoitustiloissa
- aamiaismajoituspaikoissa.

### Lasten ja vajaakykyisten henkilöiden turvallisuus

**VAROITUS!**

Anna seuraaviin ryhmiin kuuluvien henkilöiden käyttää tuotetta vain, jos he ovat valvonnassa tai jos heille on annettu ohjeet laitteen turvallisista käyttötavoista. Heidän on ymmärrettävä käyttöön liittyvät vaarat.

- Yli 8-vuotiaat lapset. (Alle 8-vuotiaiden lasten tulee olla jatkuvassa valvonnassa tai heidät tulee pitää poissa laitteen luota.)
- Henkilöt, joilla on rajallinen fyysinen, aisti- tai henkinen kapasiteetti.
- Henkilöt, joilla ei ole kokemusta ja osaamista.

**VAROITUS!**

- Älä anna lasten leikkiä tuotteella.
- Älä anna lasten puhdistaa tuotetta ilman valvontaa.

**VAROITUS!**

Poista pakkausmateriaali, sillä se voi olla vaarallista lapsille.

**VAROITUS!**

Pidä astianpesukoneen pesuaine poissa lasten ulottuvilta. Astianpesukoneen pesuaine on syövyttävää.

## Yleinen turvallisuus



### VAROITUS!

- Vain pätevä asentaja saa tehdä asennus- ja korjaustöitä.
- Jotkin astianpesukoneen pesuaineet ovat vahvasti emäksisiä. Ne voivat olla erittäin vaarallisia nieltynä. Vältä kosketusta ihoon ja silmiin ja pidä lapset poissa astianpesukoneen luota, kun luukku on auki.
- Ylivuototapauksissa sammuta veden saanti ennen huollon kutsumista.
- Jos astianpesukoneen pohjalla on vettä ylitäytön tai pienen vuodon vuoksi, vesi tulee poistaa ennen astianpesukoneen käynnistämistä uudelleen.
- Älä laita mitään painavaa auki olevan luukun päälle äläkä astu sen päälle. Tuote voi kaatua eteenpäin.



### VAROITUS!

Älä jätä luukku auki, sillä se voi aiheuttaa kompastumisvaaran.



### VAROITUS!

Sähköiskun vaara!

- Kytke virransyöttö pois ennen astianpesukoneen asentamista. Jos näin ei tehdä, seurauksena voi olla kuolema tai sähköisku.
- Älä upota laitetta, virtajohtoa tai pistoketta veteen tai muuhun nesteeseen.
- Tämä tuote on maadoitettava. Toimintahäiriön tai rikkoutumisen yhteydessä maadoitus vähentää sähköiskun riskiä tarjoamalla sähkövirralle pienimmän vastuksen tien. Tässä tuotteessa on maadoitusjohtimella varustettu pistoke.



### OLE VAROVAINEN!

- Älä pese muovituotteita, ellei niissä ole merkintää "konepesun kestävä" tai vastaava. Tarkista valmistajan suositukset sellaisten muovituotteiden osalta, joissa ei ole tällaista merkintää.
- Käytä vain astianpesukoneessa käytettäväksi suositeltuja pesuaineita ja huuhtelukirkasteita.
- Älä koskaan käytä saippuaa, pyykinpesuainetta tai käsiastianpesuainetta astianpesukoneessa.
- Älä käytä astianpesukoneen luukku tai astiartilää väärin tai istu tai seiso niillä.
- Älä koske säätimiin, kun lastaat pestäviä astioita.

## Turvallisuus asennuksen aikana



### VAROITUS!

- Ammattilaisten pitää asentaa sähkölaitteet.
- Ammattilaisten tulee asentaa letkut.



### VAROITUS!

Sähköiskun vaara!

- Kytke virta pois ennen tuotteen asentamista. Jos näin ei tehdä, seurauksena voi olla kuolema tai sähköisku.
- Pistoke on kytkettävä asianmukaiseen pistorasiaan, joka on asennettu ja maadoitettu kaikkien paikallisten lakien ja säädösten mukaisesti.
- Maadoitusjohtimen virheellinen liitäntä voi aiheuttaa sähköiskun vaaran.
- Tarkista valtuutetulta sähköasentajalta tai huoltoedustajalta, jos olet epävarma laitteen asianmukaisesti maadoituksesta.
- Älä tee tuotteen mukana toimitettuun pistokkeeseen muutoksia, jos se ei sovi pistorasiaan.
- Asennuta asianmukainen pistorasia valtuutetulla sähköasentajalla.
- Tarkista ennen käyttöä, että astianpesukone on maadoitettu oikein.
- Tässä laitteessa ei saa käyttää jatkojohtoa tai pistokesovitinta.
- Älä missään olosuhteissa leikkaa tai irrota maadoitusliitäntää virtajohdosta.
- Varo, ettei virtajohto taitu tai jää puristuksiin.

**OLE VAROVAINEN!**

- Älä asenna laitetta paikkoihin, joissa lämpötila laskee alle 0 °C:n, tai säilytä sitä tällaisissa tiloissa.
- Veden tulopaineen tulee olla välillä 0,04 MPa - 1 MPa.
- Tuote on liitettävä vesijohtoverkkoon uusilla letkuilla. Älä käytä vanhoja letkuja uudelleen.
- Jos vesiputket ovat uudet tai niitä ei ole käytetty pitkään aikaan, anna veden juosta varmistaaksesi, että vesi on kirkasta. Tämä varotoimi on tarpeen vedenottoyhteen tukkeutumisen ja tuotteen vaurioitumisen riskin välttämiseksi.
- Jos pesualtaassasi on suihku, jonka vedenottoletku on liitetty samaan vesilinjaan astianpesukoneen kanssa, turvaletku saattaa haljeta. Jos pesualtaassasi on sellainen, on suositeltavaa irrottaa turvaletku ja tulpata reikä.

## Turvallisuus käytön aikana

**VAROITUS!**

Älä käytä astianpesukonetta, elleivät kaikki kotelon paneelit ole kunnolla paikallaan.

**VAROITUS!**

- Älä anna minkään tiskien työntyä korin alaosaan läpi.
- Veitset ja muut terävät aterimet pitää laittaa koriin terävä pää alaspäin tai vaaka-asentoon.

**VAROITUS!**

Pidä astianpesukoneen pesuaine poissa lasten ulottuvilta. Astianpesukoneen pesuaine on syövyttävää.

**VAROITUS!**

- On vaarallista avata luukku kesken ohjelman, sillä kuuma höyry voi aiheuttaa palovammoja.
- Avaa luukku erittäin varovasti, jos astianpesukone on toiminnassa. Vaarana on veden roiskuminen ulos.
- Kun otat astioita pois, ne ovat kuumia. Odota 15 minuuttia ohjelman päättymisen jälkeen ennen lasien tai aterinten ottamista pois.

**OLE VAROVAINEN!**

Jos vesiputket ovat uudet tai niitä ei ole käytetty pitkään aikaan, anna veden juosta varmistaaksesi, että vesi on kirkasta. Tämä varotoimi on tarpeen vedenottoyhteen tukkeutumisen ja tuotteen vaurioitumisen riskin välttämiseksi.

**OLE VAROVAINEN!**

- Tarkista jokaisen pesun jälkeen, että pesuaineen annostelija on tyhjä ja pesuaine on liennut.
- Käytä vain erityisesti astianpesukoneille tarkoitettua pesuainetta. Pidä pesuaine tuoreena ja kuivana.
- Älä laita jauhemaista pesuainetta annostelijaan ennen kuin olet valmis pesemään tiskit.
- Käytä vain astianpesukoneille tarkoitettua merkkihuuhtelukirkastetta. Älä koskaan täytä huuhtelukirkasteen annostelijaa muilla aineilla (esim. astianpesukoneen puhdistusaineella, nestemäisellä astianpesuaineella). Se vahingoittaa tuotetta.
- Käytä vain erityisesti astianpesukonekäyttöön tarkoitettua suolaa. Muunlaiset suolat, joita ei ole erityisesti tarkoitettu astianpesukonekäyttöön, erityisesti ruokasuola, vahingoittavat vedenpehmentintä. Valmistajan takuu ei kata vaurioita, jotka aiheutuvat sopimattoman suolan käytöstä.
- Täytä suola vasta juuri ennen pesua. Tämä estää mahdollisesti läikkyneitä suolahippuja ja suolavettä jäämästä koneen pohjalle, mikä voi aiheuttaa korroosiota.

**OLE VAROVAINEN!**

- Kun puhdistat suodattimia, älä kiristä suodattimia liian tiukalle. Kiinnitä suodattimet kunnolla oikeassa järjestyksessä, muuten karkeitä roskia voi päästä järjestelmään ja aiheuttaa tukoksen.
- Älä koskaan käytä astianpesukonetta ilman, että suodattimet ovat paikallaan. Suodattimien virheellinen vaihtaminen voi heikentää tuotteen suorituskykyä ja vahingoittaa astioita ja aterimia.

**OLE VAROVAINEN!**

Laita terävät esineet niin, etteivät ne todennäköisesti vahingoita luukun tiivistettä.



Astioiden peseminen tällä astianpesukoneella kuluttaa vähemmän energiaa ja vettä kuin käsinpesu, mikäli käytät konetta kotitaloustarkoituksiin ja noudatat tämän ohjekirjan ohjeita.

## Turvallisuus huollon aikana



### VAROITUS!

- Vain pätevä asentaja saa tehdä asennus- ja korjaustöitä.
- Muun kuin pätevän asentajan tekemä korjaus aiheuttaa henkilövahingon riskin tuotteen käyttäjille.
- Muun kuin pätevän asentajan tekemästä korjauksesta kuuluva takuuvaade ei kuulu takuun piiriin.
- Vahingoittuneen virtajohdon saa turvallisuussyistä vaihtaa vain valmistaja tai valmistajan valtuuttama huoltoliike tai vastaava pätevä asiantuntija.



### VAROITUS!

Irrota tuote verkkovirrasta ennen tuotteen puhdistus- ja huoltotöitä.



### OLE VAROVAINEN!

- Vältäaksesi veden tunkeutumisen luukun lukkoon ja sähkökomponentteihin älä käytä minkäänlaista suihkupuhdistusainetta.
- Älä käytä liuottimia tai hankaavia puhdistustuotteita astianpesukoneen ulkopinnan ja kumiosien puhdistamiseen.
- Älä koskaan käytä ulkopinnoille hankaavia puhdistusaineita tai hankaussieniä, sillä ne voivat naarmuttaa pintaa. Myös jotkin paperipyhkeet voivat naarmuttaa pintaa tai jättää siihen jälkiä.



### OLE VAROVAINEN!

- Kun puhdistat suodattimia, älä kiristä suodattimia liian tiukalle. Kiinnitä suodattimet kunnolla oikeassa järjestyksessä, muuten karkeitä roskia voi päästä järjestelmään ja aiheuttaa tukoksen.
- Älä koskaan käytä astianpesukonetta ilman, että suodattimet ovat paikallaan. Suodattimien virheellinen vaihtaminen voi heikentää tuotteen suorituskykyä ja vahingoittaa astioita ja aterimia.

## Hävittäminen



Ennen kuin hävität tuotteen, leikkaa virtajohto poikki ja varmista, että luukun lukko on poistettu käytöstä.

Hävitä pakkaus ympäristöystävällisesti. Kansallisten ja paikallisten määräysten mukainen pakkausten kierrättäminen voi vähentää raaka-aineiden kulutusta ja kaatopaikoille päätyvän jätteen määrää.

Tämä tuote on merkitty eurooppalaisen sähkö- ja elektroniikkalaiteromua koskevan direktiivin 2012/19/EU mukaisesti. Tuotteessa tai sen pakkauksessa oleva symboli osoittaa, ettei tätä tuotetta tule hävittää kotitalousjätteenä. Sen sijaan se tulee toimittaa asianmukaiseen keräyspisteeseen sähkö- ja elektroniikkalaiteromun kierrätykseen.

Varmistamalla tuotteen asianmukaisen hävittämisen autat estämään ympäristölle ja ihmisten terveydelle aiheutuvia haitallisia vaikutuksia, joita voi aiheutua tämän tuotteen epäasianmukaisesta hävittämisestä. Lisätietoja tämän laitteen kierrätyksestä saat ottamalla yhteyttä paikalliseen jätehuollosta vastaavaan viranomaiseen, jätehuoltopalveluusi tai tuotteen myyneeseen liikkeeseen.

# PIKAOPAS

## Ennen pesua

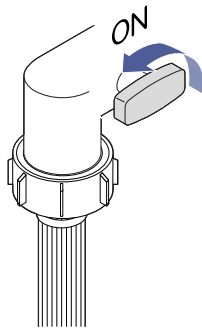
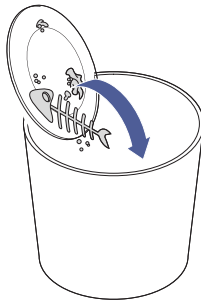
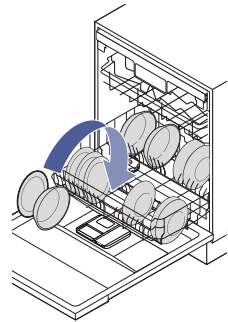
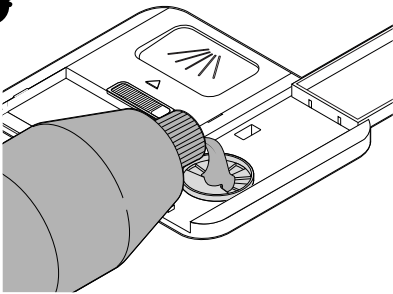
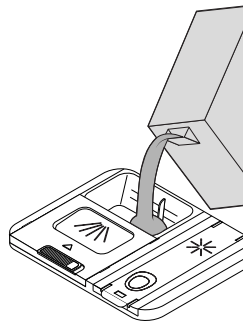
**1****2****3****4****5**

\* Valinnainen

## Pesu

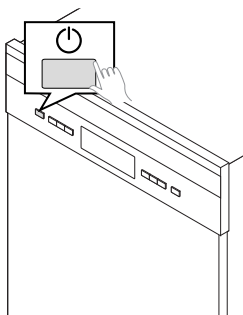
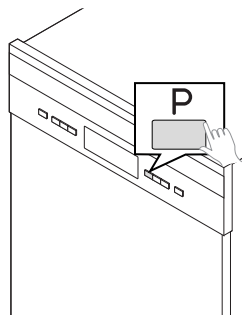
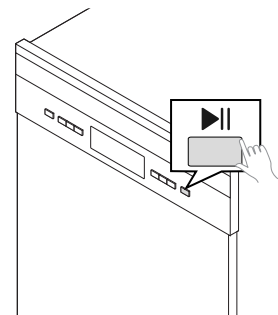
**1****2****3**

## Pesun jälkeen

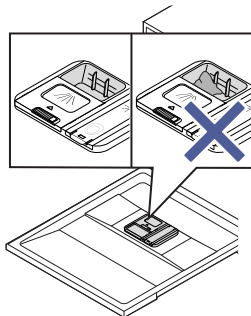
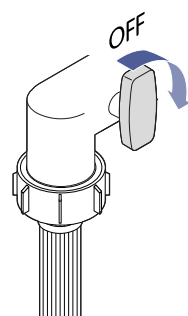
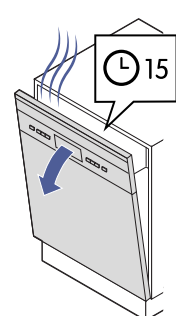
**1****2****3**

4

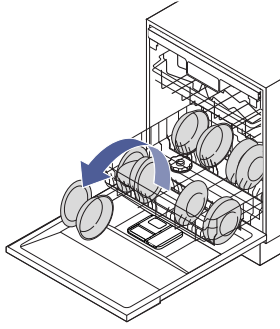

5

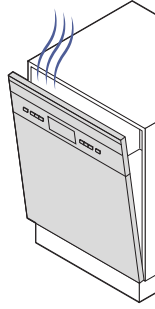

## ALOITTAMINEN

### Astianpesukoneeseen tutustuminen

#### Säätimet

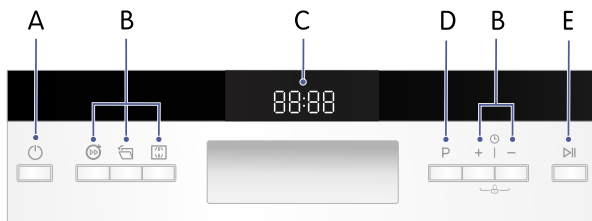

- A. On/Off
- B. Lisävalinnat, asetukset ja toiminnot
- C. Näyttö
- D. Ohjelmanvalitsin
- E. Käynnistys/keskeytys

#### Näytön symbolit



Automaattinen



Teho



Yleiskäyttöinen



ECO



Lasi



90 min



Nopea



Liotus



Yläsuutin



Alasuutin



Turbonopeus+



Automaattinen avaus



Huuhtelukirkaste



Suola



Vesihana



Lapsilukko

## Pesuaineen annostelija ja huuhtelukirkasteen annostelija

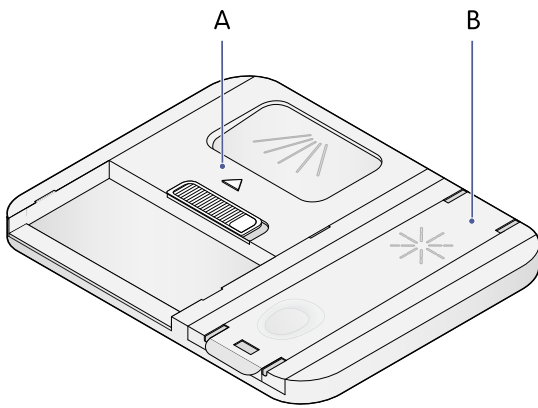

- A. Pesuaineen annostelija  
B. Huuhtelukirkasteen annostelija



### VAROITUS!

Älä käytä saippuaa, pyykinpesuainetta tai käsiastianpesuainetta astianpesukoneessa. Käytä vain astianpesukonekäyttöön erityisesti tarkoitettua pesuainetta ja huuhtelukirkastetta.

## Varusteet

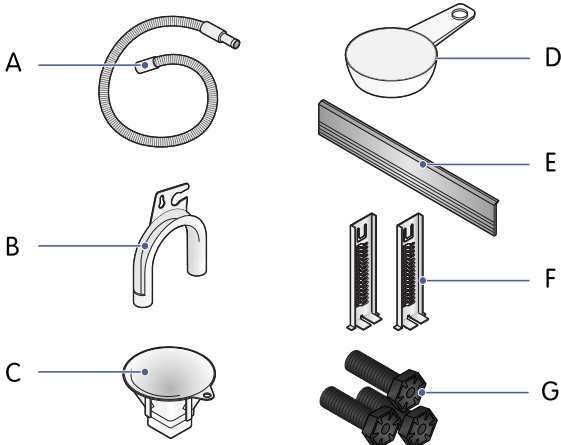

- A. Turvasyöttöletku  
B. Poistoletkun pidin  
C. Suolasuppilo  
D. Mittakuppi  
E. Potkulevy  
F. Kiinnityskannattimet  
G. Pidemmät jalat

### Turvasyöttöletku

Astianpesukoneen kytkemiseen vesijohtoverkkoon.

### Poistoletkun pidin

Letkun kiinnittämiseen ja taittumien estämiseen esimerkiksi, kun letku laitetaan lavaarin reunan yli.

### Suolasuppilo

Suolaan lisäämiseen vedenpehmentimeen.

### Mittakuppi

Jauhemaisen pesuaineen oikean määrän mittaamiseen.

### Potkulevy

Astianpesukoneen luukun alla olevan huoltopaneelin peittämiseen.

### Kiinnityskannattimet



Potkulevyn asentamiseen.

### Pidemmät jalat

Koneen korkeuden lisäämiseen.

## Käytä lapsilukkoa

Aktivoi lapsilukko lasten tahattoman käytön estämiseksi.

1. Paina + ja – 3 sekunnin ajan, kunnes  tulee näkyviin.  
Kaikki painikkeet paitsi  lukittuvat.
2. Poista lapsilukko käytöstä painamalla + ja – 3 sekunnin ajan.  
**HUOMAA! Virran sammuttaminen ja kytkeminen poistaa lapsilukon käytöstä.**

## Etsi mallikoodi

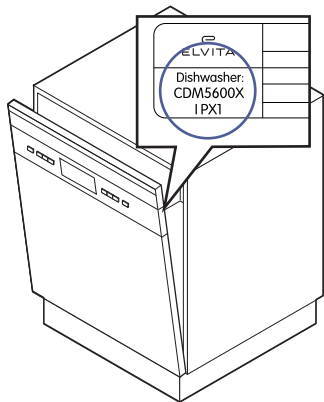

Mallikoodi on painettu tuotteessa olevaan kilpeen. Tarvitset koodin löytääksesi kattavat ja uusimmat tiedot, huoltoa ja tukea tuotemallillesi.



### HUOMAA!

Tämä tuote ja merkinnän teksti ovat esimerkkejä. Tuotteesi ja tekstisi voivat olla ulkoasultaan ja sisällöltään erilaisia.

## Ennen ensimmäistä käyttökertaa



### OLE VAROVAINEN!

Tarkista ennen pesua, että astianpesukone on asennettu oikein.



Vedenpehmentimeen on lisättävä suolaa mineraalien ja suolojen poistamiseksi vedestä, sillä ne voivat haitata astianpesukoneen toimintaa. Katso kappale "Suolan lisääminen vedenpehmentimeen", [sivu 226](#).

## Säädä vedenpehmentimen määrä

Aseta vedenpehmentimen määrä alueen veden kovuuden mukaan. Valitse oikea määrä alla olevan taulukon avulla. Paikallinen vesilaitos voi antaa tietoja paikallisesta veden kovuudesta.

Veden kovuus				Vedenpehmentimen määrä	Suolan kulutus (grammaa/sykli)
Saksalainen °dH	Ranskalainen °fH	Brittilinen °Clarke	mmol/l		
0 - 5	0 - 9	0 - 6	0 - 0,94	<b>H1</b> näkyy	0
6 - 11	10 - 20	7 - 14	1,0 - 2,0	<b>H2</b> näkyy	9
12 - 17	21 - 30	15 - 21	2,1 - 3,0	<b>H3</b> näkyy	12
18 - 22	31 - 40	22 - 28	3,1 - 4,0	<b>H4</b> näkyy	20
23 - 34	41 - 60	29 - 42	4,1 - 6,0	<b>H5</b> näkyy	30
35 - 55	61 - 98	43 - 69	6,1 - 9,8	<b>H6</b> näkyy	60

1. Sulje luukku.

2. Kytke virta koneeseen painamalla .
3. Paina 60 sekunnin sisällä **P** ja pidä se painettuna yli 5 sekunnin ajan vedenpehmentimen asetustilaan siirtymiseksi.
4. Paina **P** vaihtaaksesi valittavissa olevien vedenpehmentimen määrien (**H1, H2, H3** (oletus), **H4, H5, H6**) välillä.
5. Vahvista ja sulje vedenpehmentimen asetustila painamalla .

Vedenpehmentimen määrän asetustila sulkeutuu, jos jätät asetukset muuttamatta 5 sekunniksi.

### **Käytä konetta tyhjänä.**

Tarkista, että kone on asennettu oikein.

1. Kytke virtajohto.
2. Avaa vesihana.
3. Aloita ohjelma.

**HUOMAA! Älä laita astioita koneeseen.**

Kone on käyttövalmis, kun ohjelma on suoritettu loppuun.

## PESU

### Ennen jokaista pesua

1

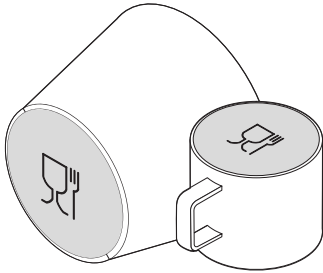

2

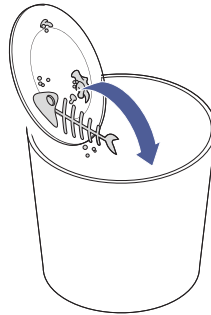

3

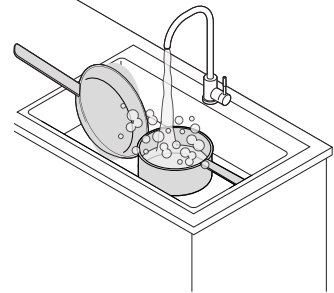

1. Tarkista, että tiskit ovat konepesun kestäviä. Katso kappale "Astianpesukoneessa pestäväksi sopivat tiskit", sivu 228.
2. Poista ruoantähteet.  
**HUOMAA! Tiskien huuhtelemista juoksevan veden alla ei suositella. Tämä johtaa suurempaan veden- ja energiankulutukseen.**
3. Pehmennä palaneet ruoantähteet liottamalla niitä vedessä.

### Aloita pesu



#### HUOMAA!

Energian säästämiseksi astianpesukone sammuu automaattisesti valmiustilassa, jos sitä ei käytetä 15 minuuttiin.

1. Kytke veden tulo päälle.
2. Vedä ala- ja yläkori ulos.
3. Täytä tiskit.  
**VAROITUS! Veitset ja muut terävät aterimet pitää laittaa koriin terävä pää alaspäin tai vaaka-asentoon.**
4. Paina ala- ja yläkori takaisin.
5. Lisää pesuaine pesuaineen annostelijaan. Katso kappale "Täytä pesuaineen annostelija", sivu 224.  
**HUOMAA! Käytä vain astianpesukoneessa käytettäväksi suositeltuja pesuaineita. Älä koskaan käytä astianpesukoneessa saippuaa, pyykinpesuainetta tai käsinpesuainetta.**
6. Sulje luukku.
7. Kytke virta painamalla .
8. Valitse ohjelma painamalla **P**.  
Valittu ohjelma näkyy.
9. Valitse asetukset ja lisävalinnat tarpeen mukaan.
10. Käynnistä pesusykli painamalla **▶||**.

Kun pesu on valmis, äänimerkki kuuluu, **Loppu** näkyy ja astianpesukoneen luukku avautuu.



#### HUOMAA!

Astianpesukoneen luukku avautuu vain, jos Automaattinen avaus -toiminto on käytössä.



#### VAROITUS!

Älä tyhjennä astianpesukonetta heti pesun jälkeen, astiat ovat kuumia. Odota 15 minuuttia ennen astianpesukoneen tyhjentämistä.

## Tiskien lisääminen pesun aikana

Voit lisätä lisää tiskiä milloin tahansa ennen kuin pesuaineen annostelija avautuu.



### VAROITUS!

On vaarallista avata luukku kesken syklin, sillä kuuma höyry voi polttaa.

1. Keskeytä pesusykli painamalla ►||.
2. Odota 5 minuuttia ja avaa luukku sitten.
3. Lisää tiskejä.
4. Sulje luukku.
5. Jatka pesua painamalla ►||.

## Ohjelman vaihtaminen pesun aikana

Voit vaihtaa ohjelmaa milloin tahansa tekemällä nollauksen.

1. Keskeytä pesusykli painamalla ►||.
2. Paina ja pidä painettuna P yli 3 sekunnin ajan ohjelman peruuttamiseksi.
3. Tarkista, onko pesuaineen annostelija auki. Jos se on auki, täytä pesuaineen annostelija pesuaineella.
4. Valitse ohjelma painamalla P.
5. Käynnistä pesusykli painamalla ►||.  
Astianpesukone käynnistyy 10 sekunnin kuluttua.

## Pesuaineen tehtävä

Pesuaineen kemiallisia ainesosia tarvitaan lian poistamiseen, liottamiseen ja huuhtelemiseen pois astianpesukoneesta. Useimmat kaupallisesti saatavilla olevat astianpesukoneelle tarkoitetut pesuaineet sopivat tähän tarkoitukseen.

## Täytä pesuaineen annostelija



### OLE VAROVAINEN!

Käytä vain erityisesti astianpesukoneille tarkoitettua pesuainetta. Pidä pesuaine tuoreena ja kuivana. Älä laita jauhemaista pesuainetta annostelijaan ennen kuin olet valmis pesemään tiskit.

1

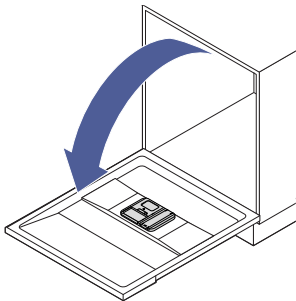

2

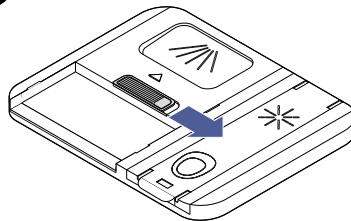

3

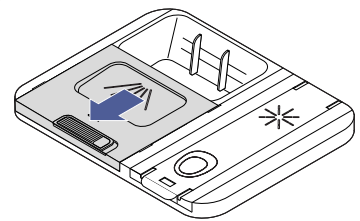

4

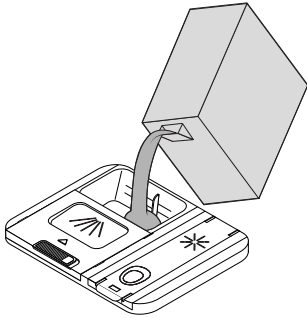

5

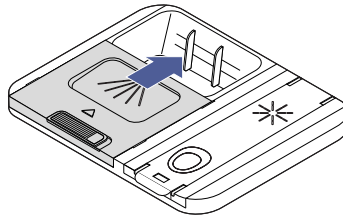

1. Avaa luukku.
2. Avaa pesuaineen annostelija siirtämällä vapautussalppaa.
3. Korkki liikkuu eteenpäin.
4. Lisää varsinaisen pesusyklin pesuaine lokeroon.



**Parempaan pesutuloksen saavuttamiseksi, erityisesti jos astiat ovat erittäin likaisia, kaada pieni määrä luukulle. Lisäpesuaine käytetään esipesuvaiheen aikana.**

5. Sulje korkki siirtämällä sitä ja painamalla se sitten alas.

## Huuhtelukirkasteen tehtävä

Huuhtelukirkastetta vapautuu loppuhuuhTELUN aikana, jotta vesi ei pysty muodostamaan pisaroita astioille, mistä voi aiheutua tahroja ja raitoja. Se myös parantaa kuivumista, kun vesi pääsee valumaan pois astioiden pinnalta. Astianpesukoneesi on suunniteltu käyttämään nestemäisiä huuhtelukirkasteita.

## Täytä huuhtelukirkasteen annostelija

Tee tämä, kun ✱ näkyy.



### OLE VAROVAINEN!

- Käytä vain astianpesukoneille tarkoitettua huuhtelukirkastetta. Älä koskaan täytä huuhtelukirkasteen annostelijaa muilla aineilla (esim. astianpesukoneen puhdistusaineella, nestemäisellä astianpesuaineella). Tämä vahingoittaa astianpesukonetta.
- Lääkkinyt ja koneen pohjalle jäänyt huuhtelukirkaste voi aiheuttaa vaahtoamista seuraavassa pesussa. Jos huuhtelukirkastetta lääkkyy, poista lääkkä imuliinalla.

1

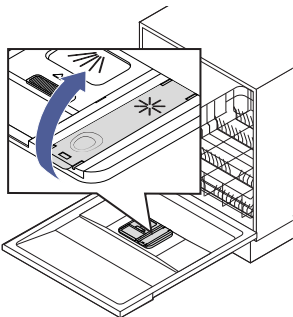

2

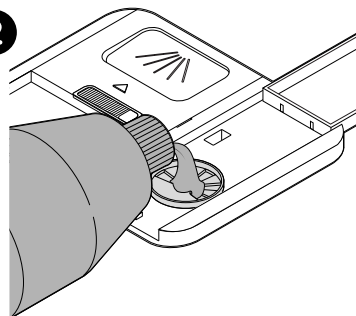

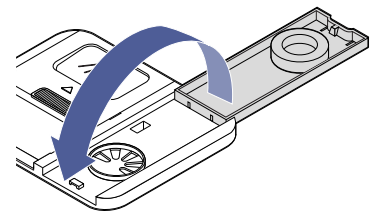

3



1. Avaa korkki nostamalla kahvaa.
2. Lisää huuhtelukirkastetta huuhtelukirkasteen annostelijaan.  
**OLE VAROVAINEN! Älä täytä huuhtelukirkasteen annostelijaa liian täyteen.**
3. Sulje korkki.

## Säädä huuhtelukirkasteen kulutusta

Aseta huuhtelukirkasteen kulutus määrä alueen veden kovuuden mukaan. Paikallinen vesilaitos voi antaa tietoja paikallisesta veden kovuudesta. Katso kappale "Säädä vedenpehmentimen määrä", sivu 221.

1. Sulje luukku.
2. Kytke virta koneeseen painamalla .
3. Paina 60 sekunnin sisällä **P** yli 5 sekunnin ajan.
4. Paina **+** siirtyäksesi huuhtelukirkasteen asetustilaan.  
 vilkkuu kerran sekunnissa.
5. Paina **P** vaihtaaksesi valittavissa olevien huuhtelukirkasteen kulutustasojen ( **D1** (oletus), **D2**, **D3**, **D4**, **D5** - mitä suurempi numero, sitä enemmän huuhtelukirkastetta astianpesukone käyttää) välillä.
6. Paina  vahvistaaksesi ja sulkeaksesi huuhtelukirkasteen asetustilan.

Voit jättää asetukset muuttamatta 5 sekunnin ajaksi huuhtelukirkasteen asetustilan sulkemiseksi.

## Vedenpehmentimen suolan tehtävä

Vedenpehennin on suunniteltu poistamaan vedestä mineraalit ja suolat, joilla olisi haitallinen vaikutus astianpesukoneen toimintaan. Mitä enemmän mineraaleja, sitä kovempaa vesi on. Veden kovuus vaihtelee alueittain. Jos astianpesukoneessa käytetään kovaa vettä, astioihin ja aterimiin muodostaa jämiä. Käytetyn suolan pitää olla suunniteltu erityisesti poistamaan kalkkia ja mineraaleja vedestä.

## Suolan lisääminen vedenpehmentimeen

Tee tämä, kun  näkyy.



### OLE VAROVAINEN!

- Käytä vain erityisesti astianpesukonekäyttöön tarkoitettua suolaa. Muunlaisen suolan, erityisesti ruokasuolan, käyttö vahingoittaa vedenpehennintä.
- Täytä suolalla vasta juuri ennen syklin käyttämistä. Koneen pohjalle läikkyneet ja joksikin aikaa jäänyt suola tai suolavesi voi aiheuttaa korroosiota. Jos suolaa läikkyi, suorita Liotus -ohjelma tai Nopea ohjelma läikkyneen nesteen poistamiseksi.

1

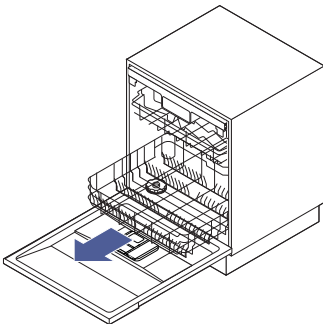

2

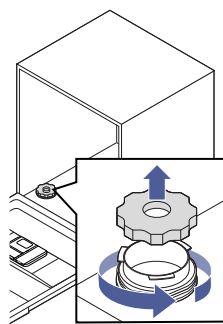

3

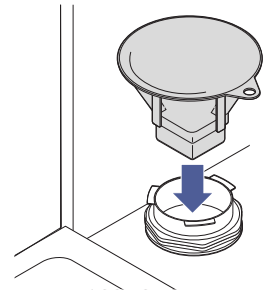

4

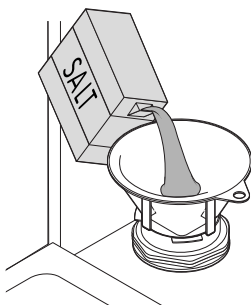

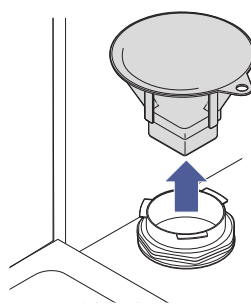

5

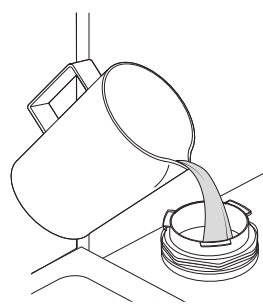

6

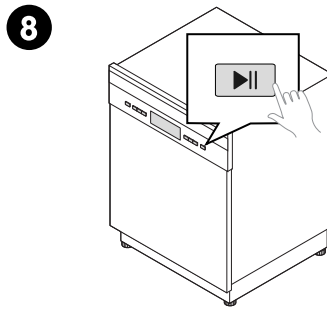
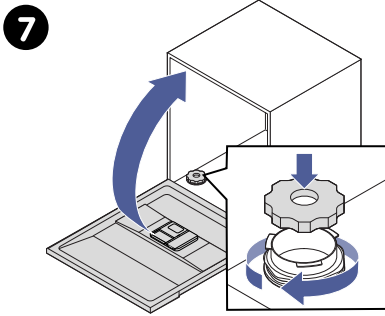



1. Ota alakori pois.
2. Kierrä korkki auki.
3. Laita suppilon pää reikään.
4. Lisää noin 1,5 kg astianpesukonesuolaa.
5. Ota suppilo pois reiästä.
6. Täytä suolasäiliö maksimirajaan asti vedellä. (On normaalia, että suolasäiliöstä tulee pieni määrä vettä ulos).  
**HUOMAA! Täytä suolasäiliö vain ensimmäisellä kerralla, kun lisäät suolaa vedenpehmentimeen.**
7. Kierrä korkki tiukasti takaisin ja sulje luukku.  
 ei enää näy.  
**HUOMAA! Riippuen siitä, kuinka hyvin suola liukenee,  voi näkyä edelleen, vaikka suolasäiliö olisi täytetty.**
8. Käynnistä lyhyt pesuohjelma heti.  
**OLE VAROVAINEN! Pesuohjelma tulee käynnistää heti suolan vedenpehmentimeen lisäämisen jälkeen. Muuten suodatinjärjestelmä, pumppu tai koneen muut tärkeät osat voivat vaurioitua suolaveden vuoksi.**

## Lisää joka pesun jälkeen

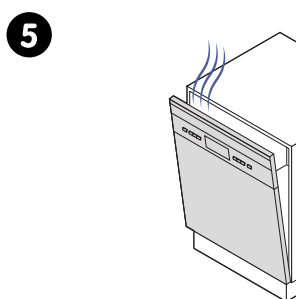
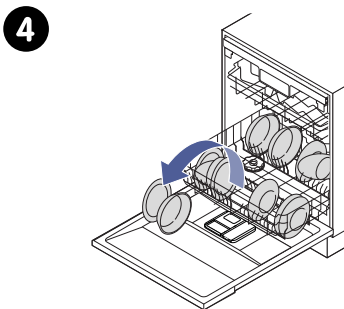
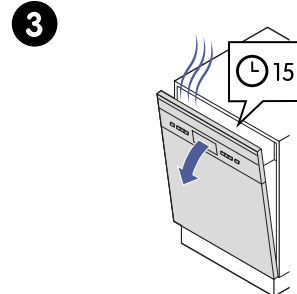
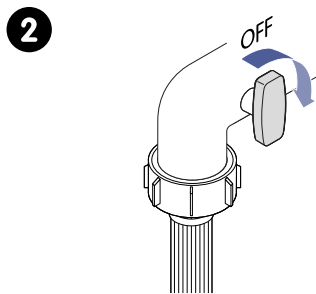
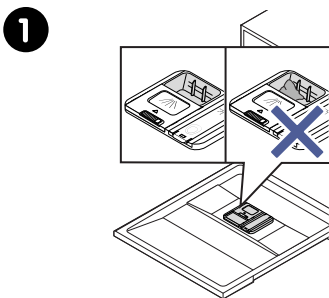

1. Tarkista, että pesuaineen annostelija on tyhjä.
2. Kytke veden tulo pois.
3. Jätä luukku hieman auki ja odota 15 minuuttia ennen fiskien ottamista pois.

4. Ota tiskit pois.



**Tyhjennä alakori ensin ja sitten yläkori estääksesi veden tippumisen.**

5. Jätä luukku hieman auki, että kosteus ja hajut poistuvat.

## Astianpesukoneessa pestäväksi sopivat tiskit

Tarkista ennen astianpesukoneen täyttämistä, että tiskit ovat konepesun kestäviä.

Seuraavat tiskit eivät ole konepesun kestäviä:

- Aterimet, joiden kahva on puuta, luuta, posliinia tai helmiäistä;
- Muoviastiat, jotka eivät ole lämmönkestäviä;



### OLE VAROVAINEN!

Tarkista kaikista muoviasioista, että ne on merkitty konepesun kestäviksi.

- Vanhat aterimet, joiden liimatut osat eivät ole lämmönkestäviä;
- Liimatut aterimet tai astiat;
- Tina- tai kupariesineet;
- Kristallilasi;
- Ruostuvat teräsesineet;
- Puiset tarjottimet ja leikkuulaudat;
- Synteettisistä kuiduista valmistetut esineet.

Joidenkin esineiden ulkonäkö voi kärsiä astianpesukoneessa:

- Jotkin lasityypit voivat muuttua sameiksi usean pesukerran jälkeen.
- Hopea- ja alumiiniosilla on taipumus värjäytyä pesun aikana.
- Lasituskoristeet voivat haalistua, jos niitä pestään koneessa toistuvasti.



- **Harkitse konepesun kestäviksi merkittyjen aterimien ostamista.**
- **Käytä mietoa ja hellää astianpesukoneen pesuainetta.**
- **Valitse herkille esineille matalan lämpötilan ohjelma.**

## Korien ja ritilöiden säätäminen ennen täyttämistä

### Yläkorin korkeuden säätäminen

Voit säätää yläkorin korkeutta, että joko ylä- tai alakoriin mahtuu korkeampia astioita.

1

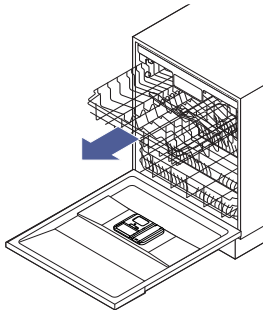

2

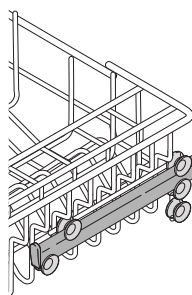

3

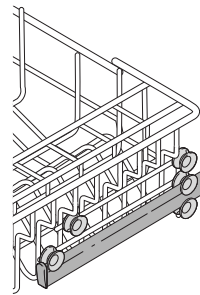

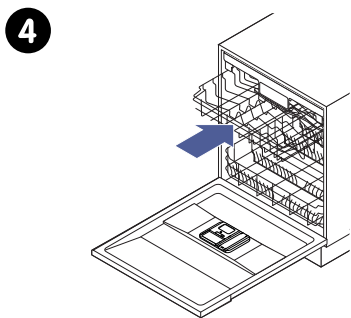

1. Vedä kori ulos ja nosta kori pois rullilta.
2. Yläasennon käyttämistä varten laita kori ylärullille.
3. Ala-asennon käyttämistä varten laita kori alarullille.
4. Paina kori sisään.

### Kuppiritilän taittaminen taakse

Voit taittaa korin kuppiritilän tehdäksesi lisää tilaa korkeammille astioille.

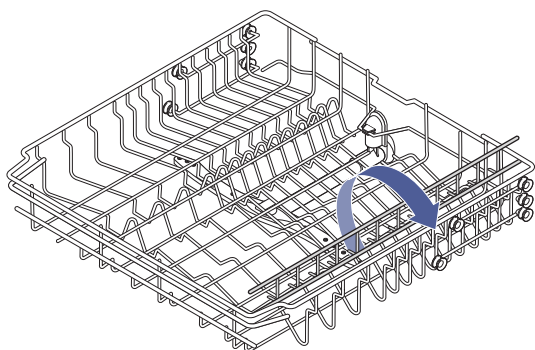

1. Taita kuppiritilä taakse.



**Kun kuppiritilä on pystyasennossa, voit laittaa korkeat lasit nojaamaan sitä vasten.**

### Lautasritilöiden taittaminen taakse

Voit taittaa alakorin lautasritilät lisää tilaa suuremmille astioille.

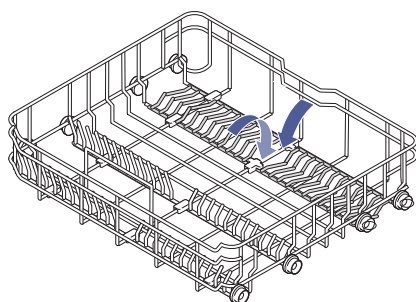

1. Taita lautasritilät taakse.

## Aterinritilän säätäminen

Voit säätää aterinritilää monin tavoin, että yläkoriin mahtuu enemmän aterimia tai suurempia astioita.



### HUOMAA!

Voit lopettaa minkä tahansa vaiheen jälkeen: valitse tarpeisiisi sopivin ritilän asento.

1. Nosta oikea ritilä ylös.  
Sekä vasen ritilä että oikea ritilä ovat litteät.

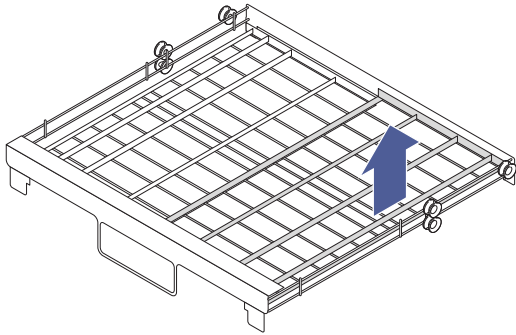

2. Taita oikea ritilä alas vasemmalle ritilälle.

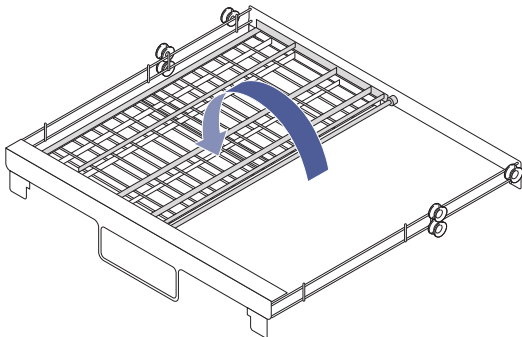

3. Ota oikea (ylempi) ritilä pois.  
Yhtä ritilää käytetään.

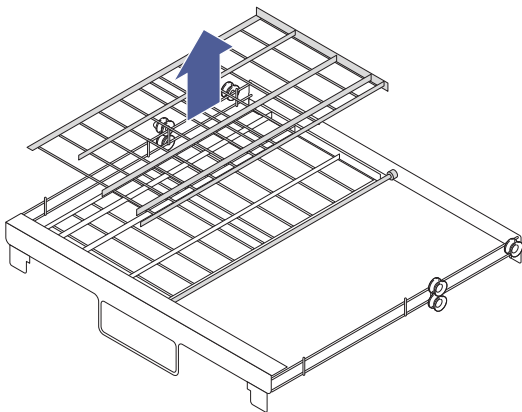

## Astianpesukoneen täyttäminen tehokkaasti

Noudata näitä ohjeita astianpesukoneen täyttämisesssä.



### VAROITUS!

Pystyasennossa pidetyt pitkäteräiset veitset ovat mahdollinen vaara.



### OLE VAROVAINEN!

- Laita terävät esineet niin, etteivät ne todennäköisesti vahingoita luukun tiivistettä.
- Erittäin pieniä esineitä ei pidä pestä astianpesukoneessa, sillä ne voivat pudota helposti pois korista.
- Kuppien, lasien, kattiloiden ja patojen kaltaisten esineiden tulee olla suu alaspäin.
- Käyrät esineet tai koloja sisältävät esineet tulee laittaa sellaiseen kulmaan, että vesi pääsee valumaan pois.
- Kaikki aterimet tulee asettaa kunnolla niin, etteivät ne pääse kaatumaan.
- Kaikki aterimet tulee asettaa niin, etteivät ne estä suihkuvarsia pyörimästä vapaasti pesun aikana.
- Täytä ontot esineet, kuten kupit, lasit, padat jne. ylösalaisin niin, ettei vettä pääse kertymään astiaan tai syvään pohjaan.
- Astiat ja aterimet eivät saa olla sisäkkäin tai peittää toisiaan.



### HUOMAA!

- Täytä korit tavanomaisten täyttövaihtoehtojen mukaisesti. Pyri käyttämään kaikkia 14 hengen astiaston paikkoja. Tämä on tärkeää hyvien tulosten ja tehokkaan energian ja veden käytön kannalta.
- Jos et täytä koreja vakiotäyttövaihtoehtojen mukaisesti etkä käytä kaikkia 14 hengen astiaston paikkoja, seurauksena voi olla heikompi suorituskyky ja tehoton energian ja veden käyttö.

## Ohjeita yläkorin täyttämiseen

Käytä näitä ohjeita yhdessä yleisten ohjeiden kanssa täyttäessäsi yläkoria.

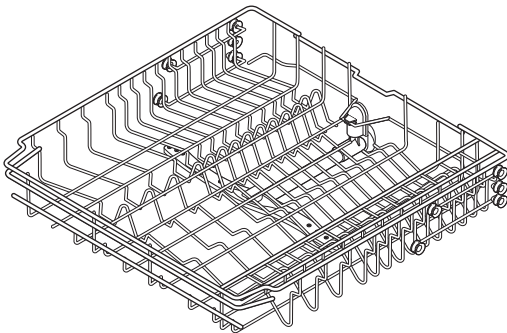

- Täytä herkillä ja kevyillä astioilla, kuten lasilla, kahvikupeilla, teekupeilla ja aluslautasilla sekä lautasilla, pienillä kulhoilla ja matalilla kattiloilla (kunhan ne eivät ole liian likaisia).
- Voit taittaa kuppiritilän tehdeksi lisää tilaa korkeammille astioille. Katso kappale "Kuppiritilän taittaminen taakse", sivu 229.
- Laita astiat niin, että vesisuihku ei liikuta niitä.
- Vahinkojen välttämiseksi lasien ei pitäisi olla kiinni toisissaan.
- Pitkät tai terävät ruokailuvälineet, kuten keittiöveitset, tulee laittaa vaakatasoon yläkoriin.

### Yläkorin täyttäminen eurooppalaisen standardin EN 60436 mukaisesti

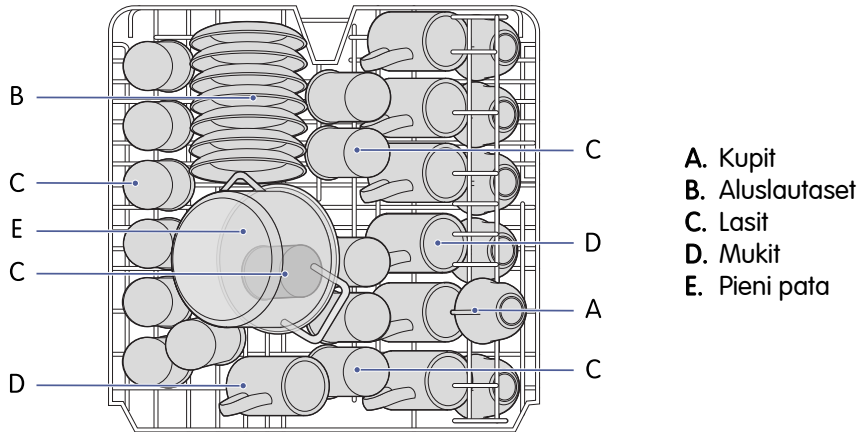

### Ohjeita alakorin täyttämiseen

Käytä näitä ohjeita yhdessä yleisten ohjeiden kanssa täyttäessäsi alakoria.

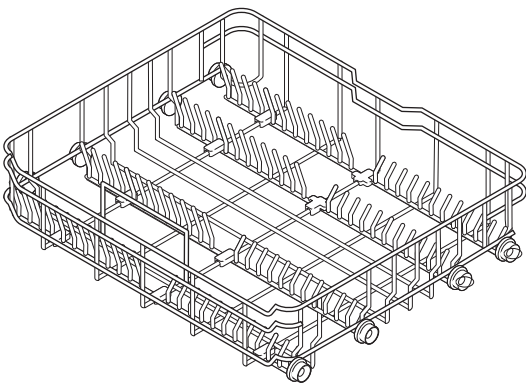

- Täytä suurilla astioilla ja vaikeimmin pestävillä astioilla, kuten kattiloilla, kasareilla, kansilla, tarjoiluastioilla ja kulhoilla.
- Voit taittaa lautasritilät tehdäksesi lisää tilaa suuremmille astioille. Katso kappale "Lautasritilöiden taittaminen taakse", sivu 229.
- Laita tarjoiluastiat ja kannet ritilöiden sivuun välttääksesi yläsuihkuvarren pyörimisen estämisen.



#### **HUOMAA!**

Pesuaineen annostelijan eteen laitettavien lautasten suositeltu enimmäishalkaisija on 19 cm, että annostelija pystyy avautumaan helposti.

### Alakorin täyttäminen eurooppalaisen standardin EN 60436 mukaisesti

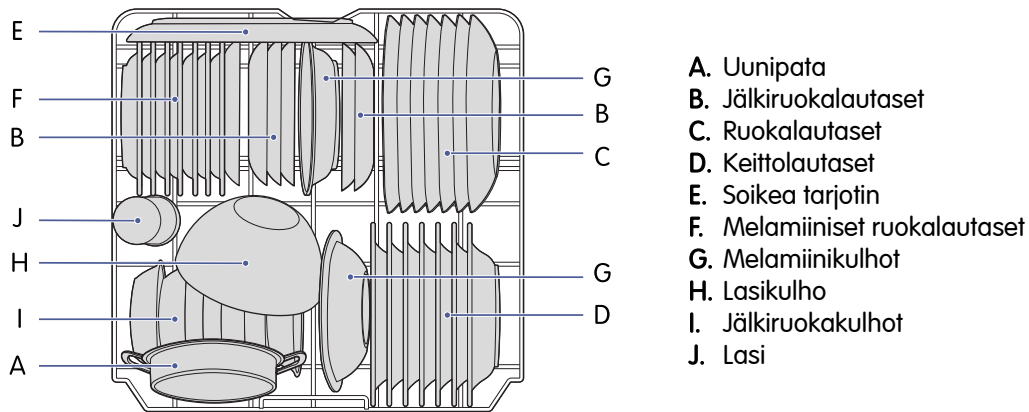

### Ohjeet aterinritilän täyttämiseen

Käytä näitä ohjeita yhdessä yleisten ohjeiden kanssa täyttäessäsi aterinritilää.



#### **VAROITUS!**

- Älä anna minkään tiskien työntyä korin alaosaan läpi.
  - Laita terävät aterimet aina terävä pää alas.
- Voit säätää aterinritilää monin tavoin, että yläkoriin mahtuu enemmän aterimia tai suurempia astioita. Katso kappale "Aterinritilän säätäminen", [sivu 230](#).
  - Aterimet tulee laittaa erilleen toisistaan ja sopiviin paikkoihin varmistaen, että aterimet eivät ole kasassa, sillä tämä vaikuttaa pesutulokseen.

## Aterinritilän täyttäminen eurooppalaisen standardin EN 60436 mukaisesti

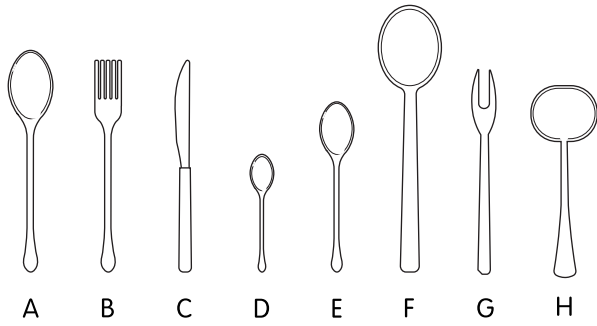

- A. Keittolusikat
- B. Haarukat
- C. Veitset
- D. Teelusikat
- E. Jälkiruokalusikat
- F. Tarjoilusikat
- G. Tarjoiluhaarukat
- H. Kastikekauhat

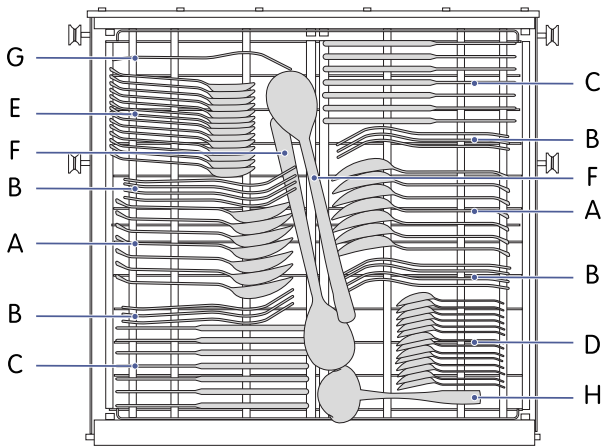

## Lisävalinnat, asetukset ja toiminnot



### Lapsilukko

Estää koneen tahattoman käytön. Katso kappale "Käytä lapsilukkoa", sivu 220.



### Suuttimen valitsin

Pesee asiat joko ylä- tai alakorissa.



### Automaattinen avaus

Avaa astianpesukoneen luukun automaattisesti ohjelman lopussa. Tämä parantaa kuivaustulosta.



### Viive



Viivästyttää pesuohjelman alkua määritetyllä ajalla. Viiveaika on enintään 24 tuntia.



### Turbonopeus+

Lyhentää pesuaikaa.

## Suutinvalitsin-lisävalinnan käyttö

1. Valitse ohjelma painamalla P.
2. Käy valittavissa olevat lisävalinnat läpi painamalla  (yläkori , alakori .
3. Paina ►.

## Turbonopeus+ -lisävalinnan käyttö

Tämä lisävalinta ei ole käytettävissä seuraavien ohjelmien kanssa: Automaattinen, Nopea ja Liotus.

1. Valitse ohjelma painamalla **P**.
2. Paina .
3. Paina **▶▶**.

## Käytä Automaattinen avaus -toimintoa

Tämä lisävalinta ei ole käytettävissä seuraavien ohjelmien kanssa: Nopea ja Liotus.



### VAROITUS!

- Astianpesukoneen luukku ei saa estää, kun se on asetettu avautumaan automaattisesti.
- Tämä toiminto voi häiritä lapsilukon toimivuutta.

1. Valitse ohjelma painamalla **P**.
2. Paina .
3. Paina **▶▶**.  
Pesun jälkeen luukku avautuu automaattisesti paremman kuivumistuloksen saavuttamiseksi.

## Käytä Viive-toimintoa

1. Valitse ohjelma painamalla **P**.
2. Vaihda asetuksia ja valitse lisävalinnat tarpeen mukaan.
3. Käy käytettävissä olevat viiveajat läpi painamalla **+** tai **-**.
4. Paina **▶▶**.  
Pesusykli alkaa viiveajan kulumisen jälkeen.



**Voit peruuttaa viiveajastimen käymällä valittavissa olevat viiveajat läpi painamalla **-**, kunnes näytössä näkyy 0:00.**

## Ohjelmat



### HUOMAA!

- Tarvittava astianpesukoneen pesuaineen määrä riippuu siitä, kuinka likaisia tiskit ovat.
- Todelliset ohjelman arvot voivat poiketa tässä esitetyistä arvoista. Muille kuin ECO-ohjelmalle annetut arvot ovat vain ohjeellisia.

## 90 min



Normaalilikaisille tiskeille, jotka tarvitsevat pikapesua.

Syklin vaiheet	<ul style="list-style-type: none"> <li>• Pesu 60 °C</li> <li>• Huuhtelu</li> <li>• Huuhtelu 50 °C</li> <li>• Kuivaus</li> </ul>
Pesuaine, esipesu	–
Pesuaine, pääpesu	22 g tai 1 tabletti

Oletusaika	1:30
Huuhtelukirkaste	Kyllä
Automaattinen avaus	Kyllä, 5 minuuttia ennen ohjelman päättymistä

## Automaattinen



Vähän, normaalin tai erittäin likaisille astioille, joissa on tai ei ole kuivunutta ruokaa.

Syklin vaiheet	<ul style="list-style-type: none"> <li>• Esipesu 45 °C</li> <li>• Pesu 55-65 °C</li> <li>• Huuhtelu</li> <li>• Huuhtelu 50-55 °C</li> <li>• Kuivaus</li> </ul>
Pesuaine, esipesu	4 g
Pesuaine, pääpesu	18 g tai 1 - 2 tablettia
Oletusaika	1:25 - 2:30
Huuhtelukirkaste	Kyllä
Automaattinen avaus	Kyllä, 10 minuuttia ennen ohjelman päättymistä

## ECO



Suosittelu ohjelma normaalilikaisille tiskeille, sillä se vähentää energian ja veden kulutusta.

Syklin vaiheet	<ul style="list-style-type: none"> <li>• Esipesu</li> <li>• Pesu 50 °C</li> <li>• Huuhtelu</li> <li>• Huuhtelu 50 °C</li> <li>• Kuivaus</li> </ul>
Pesuaine, esipesu	4 g
Pesuaine, pääpesu	18 g tai 1-2 tablettia
Oletusaika	3:18
Huuhtelukirkaste	Kyllä
Automaattinen avaus	Kyllä, 50 minuuttia ennen ohjelman päättymistä

## Lasi



Vähän likaisille astioille ja lasseille.

Syklin vaiheet	<ul style="list-style-type: none"> <li>• Esipesu</li> <li>• Pesu 50 °C</li> <li>• Huuhtelu 50 °C</li> <li>• Huuhtelu 50 °C</li> <li>• Kuivaus</li> </ul>
Pesuaine, esipesu	4 g
Pesuaine, pääpesu	18 g tai 1-2 tablettia
Oletusaika	2:00
Huuhtelukirkaste	Kyllä
Automaattinen avaus	Kyllä, 10 minuuttia ennen ohjelman päättymistä

## Teho



Erittäin likaisille astioille ja normaalilikaisille kattiloille, padoille, astioille jne., joissa on kuivunutta ruokaa.

Syklin vaiheet	<ul style="list-style-type: none"> <li>• Esipesu 50 °C</li> <li>• Pesu 65 °C</li> <li>• Huuhtelu</li> <li>• Huuhtelu</li> <li>• Huuhtelu 60 °C</li> <li>• Kuivaus</li> </ul>
Pesuaine, esipesu	4 g
Pesuaine, pääpesu	18 g tai 1-2 tablettia
Oletusaika	3:25
Huuhtelukirkaste	Kyllä
Automaattinen avaus	Kyllä, 10 minuuttia ennen ohjelman päättymistä

## Nopea



Nopeampi ohjelma vähän likaisille tiskeille, jotka eivät tarvitse kuivausta.

Syklin vaiheet	<ul style="list-style-type: none"> <li>• Pesu 40 °C</li> <li>• Huuhtelu 40 °C</li> <li>• Huuhtelu 55 °C</li> </ul>
Pesuaine, esipesu	–
Pesuaine, pääpesu	12 g tai 1 tabletti

Oletusaika	0:30
Huuhtelukirkaste	Ei
Automaattinen avaus	Ei

## Liotus



Myöhemmin samana päivänä pestävien tiskien huuhteluun.

Syklin vaiheet	–
Pesuaine, esipesu	–
Pesuaine, pääpesu	–
Oletusaika	0:15
Huuhtelukirkaste	Ei
Automaattinen avaus	Ei

## Yleiskäyttöinen



Normaaliliikaisille tiskeille, kuten kattiloille, lautasille, lasseille ja vähän likaisille padoille.

Syklin vaiheet	<ul style="list-style-type: none"> <li>• Esipesu 45 °C</li> <li>• Pesu 55 °C</li> <li>• Huuhtelu</li> <li>• Huuhtelu 55 °C</li> <li>• Kuivaus</li> </ul>
Pesuaine, esipesu	4 g
Pesuaine, pääpesu	18 g tai 1-2 tablettia
Oletusaika	2:55
Huuhtelukirkaste	Kyllä
Automaattinen avaus	Kyllä, 10 minuuttia ennen ohjelman päättymistä

## PUHDISTUS

Tuotteen asianmukainen huolto voi pidentää sen käyttöikä.



### VAROITUS!

Lue turvallisuustiedot ja ohjeet kokonaisuudessaan ennen tämän laitteen puhdistusta tai huoltamista.



### VAROITUS!

Irrota koneen pistoke ennen puhdistusta ja huoltotöitä.



### OLE VAROVAINEN!

- Jos puhdistus on tarpeen, käytä vain miedolla saippualla kostutettua pehmeää ja kosteaa liinaa. Pyyhi kone kuivaksi puhtaalla liinalla.
- Poista läiskät tai tahrat sisäpinnalta vedellä ja pienellä määrällä etikkaa kostutetulla liinalla tai erityisesti astianpesukoneille tarkoitetulla puhdistusaineella.



### OLE VAROVAINEN!

- Vältäaksesi veden tunkeutumisen luukun lukkoon ja sähkökomponentteihin älä käytä minkäänlaista suihkupuhdistusainetta.
- Älä koskaan käytä ulkopinnoille hankaavia puhdistusaineita tai hankaussieniä, sillä ne voivat naarmuttaa pintaa. Myös jotkin paperipyyhkeet voivat naarmuttaa pintaa tai jättää siihen jälkiä.

## Puhdista luukku ja luukun tiivisteet

Tee tämä säännöllisesti ruokajäämien poistamiseksi.



### OLE VAROVAINEN!

Älä käytä liuottimia tai hankaavia puhdistustuotteita astianpesukoneen ulkopinnan ja kumiosien puhdistamiseen. Käytä lämpimällä saippuavedellä kostutettua liinaa.

1

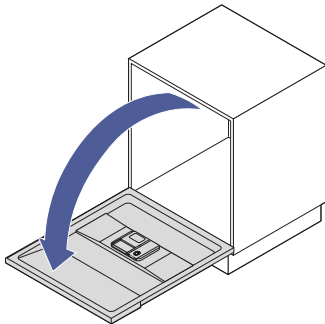

2

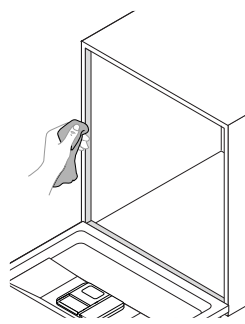

3

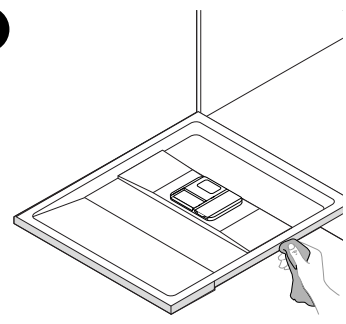

4

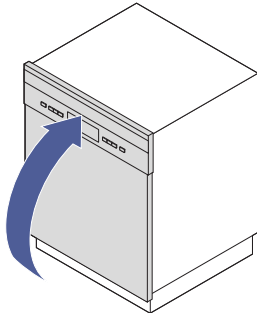

5

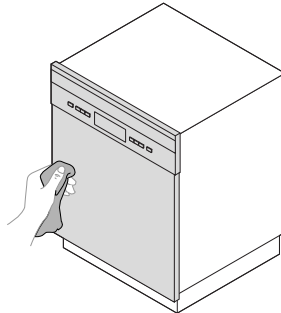

1. Avaa luukku.
2. Puhdista luukun tiivisteet pehmeällä ja nihkeällä liinalla.
3. Puhdista luukun sivut.
4. Sulje luukku.

5. Puhdista luukun etupuoli ja puhdista ohjauspaneeli pehmeällä ja nihkeällä liinalla. Pyyhi ohjauspaneeli kokonaan kuivaksi.

## Suihkuvarsien puhdistus

Tee tämä säännöllisesti. Tämä estää suihkuvarsia ja laakereita juuttumasta.

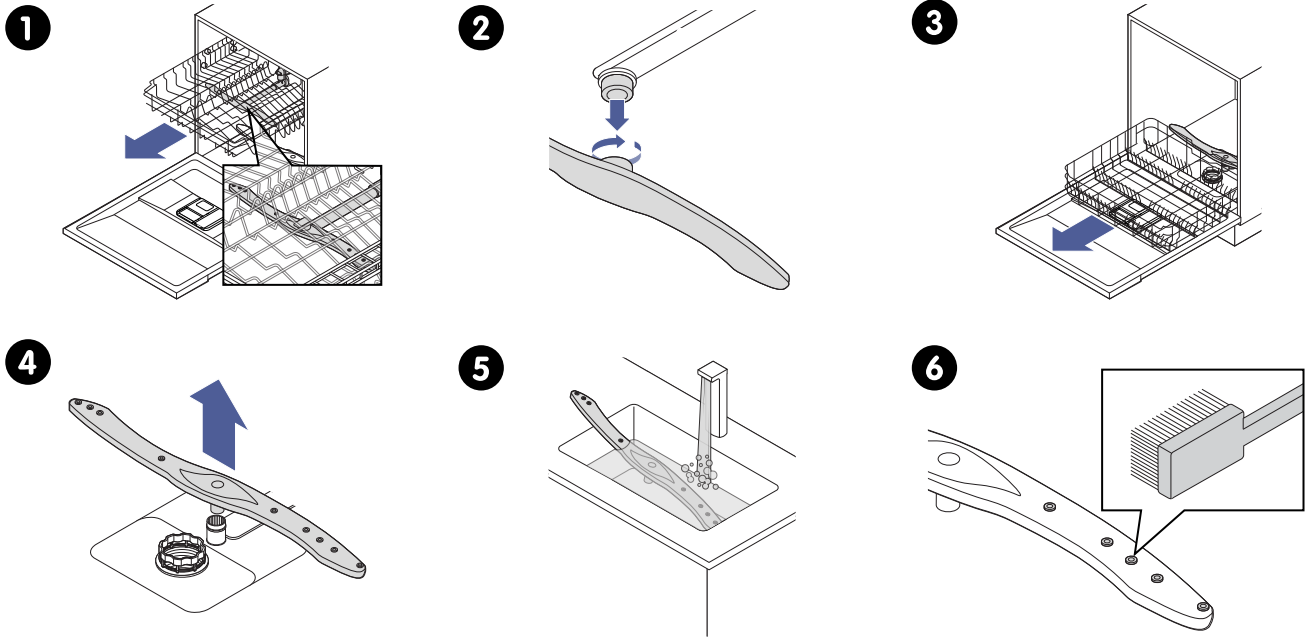

1. Ota yläkori pois.
2. Irrota yläsuihkuvarsi pitämällä mutteri paikallaan ja pyörittämällä suihkuvarrtta.
3. Ota alakori pois.
4. Irrota alasuihkuvarsi vetämällä suihkuvarrtta ylös.
5. Pese 2 suihkuvarrtta lämpimässä saippuavedessä.
6. Puhdista suihkut pehmeällä harjalla.

Asenna päinvastaisessa järjestyksessä.

## Suodatusjärjestelmän irrotus ja puhdistus

Tarkista suodattimet säännöllisesti ja puhdista ne, kun likaa on alkanut kertyä. Tämä estää suodattimia tukkeutumasta.



### OLE VAROVAINEN!

- Kiinnitä suodattimet kunnolla oikeassa järjestyksessä, muuten karkeita roskia voi päästä järjestelmään ja aiheuttaa tukoksen.
- Älä koskaan käytä astianpesukonetta ilman, että suodattimet ovat paikallaan. Suodattimien virheellinen takaisinlaittaminen voi heikentää astianpesukoneen suorituskykyä ja vahingoittaa astioita ja aterimia.

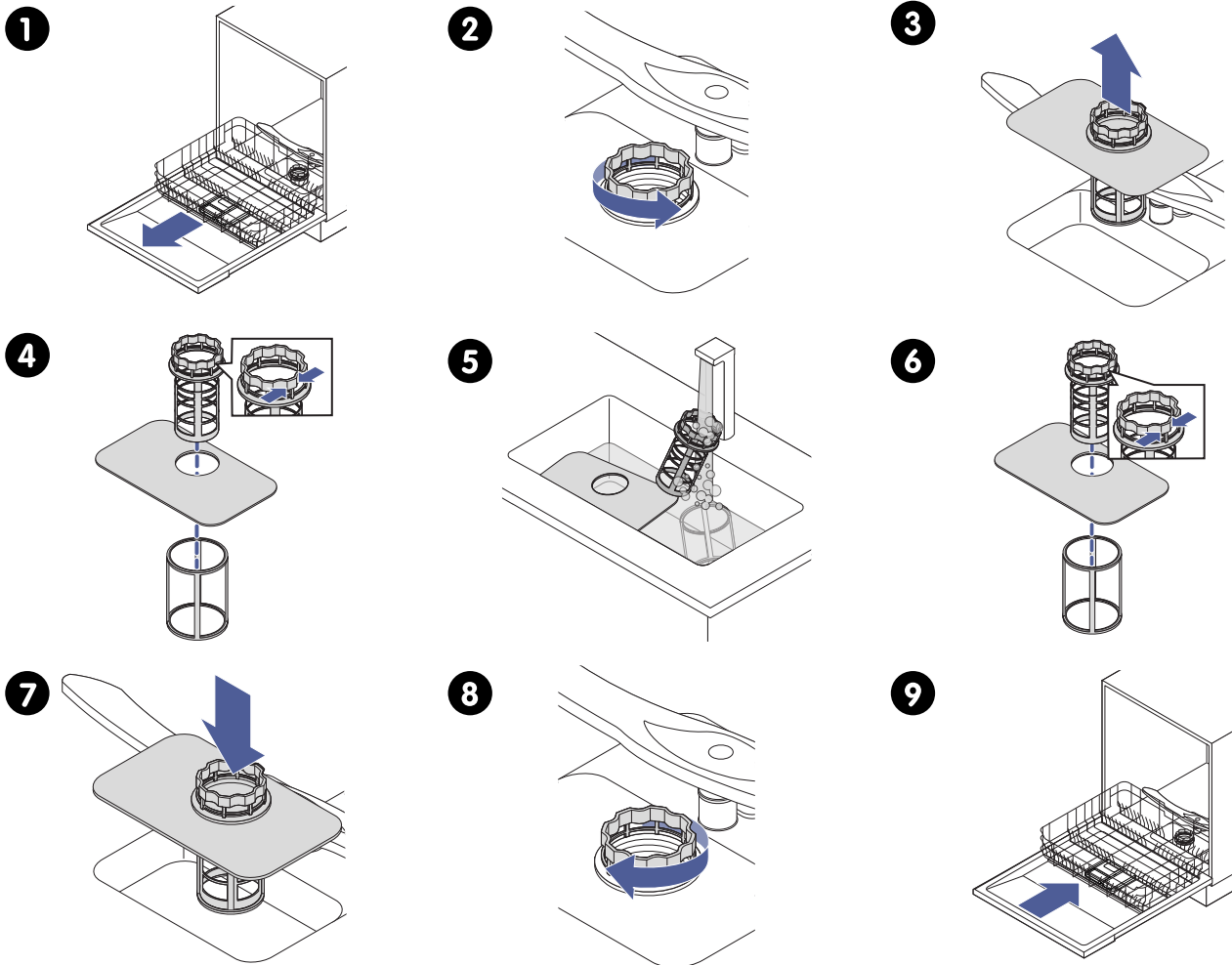

1. Ota alakori pois.
2. Pyöritä karkeasuodatinta.
3. Nosta suodatinasennelma pois.
4. Vedä hienosuodatin pois suodatinasennelmasta: purista ylhäällä olevia kielekkeitä varovasti ja vedä karkeasuodatin pois suodatinasennelmasta.
5. Poista suuret ruoantähteet huuhtelemalla suodatinta juoksevan veden alla.



**Käytä perusteellisempaan puhdistukseen pehmeää puhdistusharjaa.**

6. Kokoa suodattimet päinvastaisessa järjestyksessä.
7. Laita suodatinasennelma takaisin alkuasentoonsa.
8. Pyöritä karkeasuodatinta.  
**OLE VAROVAINEN! Älä kiristä suodattimia liikaa.**
9. Laita alakori takaisin.

## Pidempään käyttämättä olemiseen valmistautuminen

Tee tämä, jos astianpesukonetta ei käytetä pitkään aikaan.

1

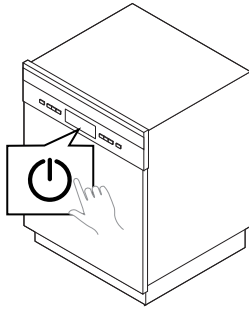

2

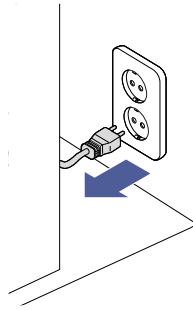

3

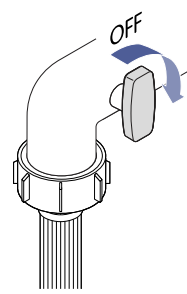

4

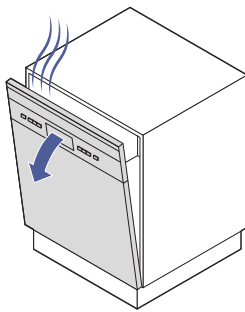

1. Käytä pesusykli astianpesukone tyhjänä.

2. Irrota pistoke pistorasiasta.

3. Kytke veden tulo pois.

4. Avaa luukku hieman.

**HUOMAA!** Luukun jättäminen hieman auki auttaa luukun tiivisteitä kestämään pidempään ja estämään hajuja muodostumasta astianpesukoneen sisään.

# VIANMÄÄRITYS

## Kone ei käynnisty

Ongelmalla voi olla eri syitä. Ratkaise ohjelma noudattamalla ehdotetun syyn kohdalla olevia ohjeita.

### Sulake on palanut tai katkaisija lauennut

- Vaihda sulake tai nollaa katkaisija.
- Kytke irti kaikki muut samaan piiriin astianpesukoneen kanssa liitetyt kodinkoneet.

### Konetta ei ole kytketty virtalähteeseen

Liitä virtajohto pistorasiaan.

### Virtaa ei ole kytketty koneeseen

Kytke kone päälle.

### Vedenpaine on matala

1. Tarkista, että vedensyöttö on kytketty oikein.
2. Tarkista, että vesi on kytketty päälle.

### Vesihana-symboli näkyy



1. Tarkista, että vedensyöttö on kytketty oikein.
2. Tarkista, että vesi on kytketty päälle.

### Astianpesukoneen luukku ei ole suljettu oikein

Sulje luukku kunnolla ja kiinnitä se.

## Vettä ei pumpata pois astianpesukoneesta

Ongelmalla voi olla eri syitä. Ratkaise ohjelma noudattamalla ehdotetun syyn kohdalla olevia ohjeita.

### Kiertynyt, juuttunut tai tukkeutunut poistoletku

Tarkista poistoletku.

### Suodatin tukossa

Tarkista karkeasuodatin.

### Keittiön allas tukossa

Tarkista keittiön allas ja varmista, että se tyhjenee hyvin. Jos ongelma johtuu tukkeutuneesta keittiön altaasta, voi olla, että sinun tulee kutsua apuun putkimies astianpesukoneteknikon sijaan.

## Jäät ja tahrat

### Vahtoa altaassa

Ongelmalla voi olla eri syitä. Ratkaise ohjelma noudattamalla ehdotetun syyn kohdalla olevia ohjeita.

## Väärä pesuaine

1. Suorita Nopea -ohjelma ilman tiskejä.
2. Tarkista vaahdon varalta ja toista tarvittaessa.

## Läikkynyt huuhtelukirkaste

Pyyhi läikkynyt huuhtelukirkaste heti pois.

## Tahriintuneet astianpesukoneen sisäosat

### Voi olla, että on käytetty väriainetta sisältää pesuainetta

Varmista, että pesuaine ei sisällä väriainetta.

## Valkoinen kalvo sisäpinnalla

### Kovan veden jäämät

1. Puhdista sisäpuoli.
2. Käytä nihkeää sientä ja astianpesukoneen pesuainetta ja käytä kumihansikkaita.

## Annostelijaan on jäänyt pesuainetta

### Tiskit tukkivat pesuaineen annostelijan

Täytä astiat uudelleen oikein.

## Melut

### Nakuttava ääni astianpesukoneessa

#### Suihkuvarsi kolkuttaa korissa olevaa esinettä vasten

1. Keskeytä ohjelma.
2. Järjestä suihkuvarren tiellä olevat esineet uudelleen.

### Rämisevä ääni astianpesukoneessa

#### Astioita on irrallaan astianpesukoneessa

Keskeytä ohjelma ja järjestä astiat uudelleen.

### Nakuttava ääni vesiputkissa

#### Tämä voi johtua asennuksesta tai putkien poikkipinta-alasta

Tällä ei ole vaikutusta astianpesukoneen toimintaan. Jos olet epävarma, ota yhteyttä pätevään putkimieheen.

## Likaiset astiat

### Astiat eivät ole puhtaita

Ongelmalla voi olla eri syitä. Ratkaise ohjelma noudattamalla ehdotetun syyn kohdalla olevia ohjeita.

### Astioita ei ole täytetty oikein

Katso kappale "Astianpesukoneen täyttäminen tehokkaasti", [sivu 231](#).

### Ohjelma ei ollut riittävän tehokas

Valitse uusi, tehokkaampi ohjelma.

### Väärää pesuainetta on käytetty

Käytä enemmän pesuainetta tai vaihda pesuainetta.

### Astiat estävät suihkuvarsien liikkumisen.

Järjestä astiat niin, että suihkuvarret pääsevät pyörimään vapaasti.

### Suodatinasennelma ei ole puhdas tai sitä ei ole asennettu oikein astianpesukoneen pohjaan

Tämä voi aiheuttaa suihkuvarren suutinten tukkiutumisen.

- Puhdista ja asenna suodatin oikein. Katso kappale "Suodatusjärjestelmän irrotus ja puhdistus", [sivu 240](#).
- Puhdista suihkuvarren suuttimet. Katso kappale "Suihkuvarsien puhdistus", [sivu 240](#).

## Lasien sameus

### Pehmeän veden ja liian suuren pesuainemäärän yhdistelmä

Käytä vähemmän pesuainetta, jos vesi on pehmeää ja valitse lyhyemmän syklin lasien pesemiseksi ja puhtaaksi saamiseksi.

### Aterimissa on ruostetahroja

Ongelmalla voi olla eri syitä. Ratkaise ohjelma noudattamalla ehdotetun syyn kohdalla olevia ohjeita.

### Esineet eivät ole korroosion kestäviä

Älä pese astianpesukoneessa esineitä, jotka eivät ole korroosion kestäviä.

### Ohjelmaa ei suoritettu astianpesukonesuolan lisäämisen jälkeen. Suolajäämiä on päätynyt pesusykliin

Suorita aina pesuohjelman ilman tiskejä suolan lisäämisen jälkeen. Älä valitse Turbonopeus+ tälle ohjelmalle.

### Vedenpehmentimen kansi on irti

Tarkista, että kansi on kiinni.

### Astioissa ja laseissa on valkoisia läikkiä.

### Kova vesi voi aiheuttaa kalkkijäämiä

- Säädä vedenpehmentimen määrä. Katso kappale "Säädä vedenpehmentimen määrä", [sivu 221](#).
- Suolan lisääminen vedenpehmentimeen. Katso kappale "Suolan lisääminen vedenpehmentimeen", [sivu 226](#).

### Mustia tai harmaita jälkiä tiskeissä

### Alumiiniset aterimet ovat hanganneet tiskejä vasten

Käytä mietoja hankaavaa puhdistusainetta jälkien poistamiseen.

## Astiat eivät kuivu

Ongelmalla voi olla eri syitä. Ratkaise ohjelma noudattamalla ehdotetun syyn kohdalla olevia ohjeita.

### Virheellinen täyttö

Katso kappale "Astianpesukoneen täyttäminen tehokkaasti", sivu 231.

### Tiskit otetaan liian pian pois

1. Älä tyhjennä astianpesukonetta heti pesun jälkeen.
2. Avaa luukku hieman, että höyry pääsee pois.
3. Tyhjennä alakori ensin estääksesi veden valumisen yläkorista.

### Väärä ohjelma on valittu

Valitse ohjelma, jossa on pidempi pesuaika. Lyhyellä ohjelmalla pesulämpötila on matalampi, mikä heikentää pesutehoa.

### Pinnoitettujen tai pintalaadultaan heikentyneiden keittiövälineiden pesu

Veden valuminen pois on vaikeampaa tällaisilla tiskeillä. Tällaiset aterimet tai astiat eivät sovi astianpesukoneessa pestäviksi.

## Virheilmoitukset

### Virhekoodi E1 näkyy

#### Hidas täyttö vedellä

- Hana ei ole auki.
- Vedenotto on rajoitettu.
- Vedenpaine on liian matala.

### Virhekoodi E3 näkyy

#### Vaadittua lämpötilaa ei saavuteta

Lämmitysvastuksen toimintahäiriö.



#### VAROITUS!

- Vain valtuutetut asentajat saavat tehdä korjauksia.
- Jos kohtaat ongelmia tuotteen kanssa, katso voivatko käyttöohjeet ja käyttöohjeen vianmääritystiedot auttaa ratkaisun löytämisessä. Jos ongelma jatkuu:
  - sammuta virta tuotteesta,
  - irrota tuote virtalähteestä ja
  - ota yhteyttä tukeen.



#### VAROITUS!

- Muun kuin pätevän asentajan tekemä korjaus aiheuttaa henkilövahingon riskin tuotteen käyttäjille.
- Muun kuin pätevän asentajan tekemästä korjauksesta kuuluva takuuvaade ei kuulu takuun piiriin.



#### HUOMAA!

Jos laitteesi on rikki, harkitse sen korjauttamista. Korjauttaminen uuden ostamisen sijaan on ympäristöystävällistä.

EU:n asetuksessa 2019/2022 luetellut varaosat ovat ammattikorjaajien saatavilla vähintään 10 vuoden ajan siitä, kun tuote on saatettu markkinoille.

## Virhekoodi E4 näkyy

### Ylivuoto

Vuoto astianpesukoneesta.



#### **VAROITUS!**

- Vain valtuutetut asentajat saavat tehdä korjauksia.
- Jos kohtaat ongelmia tuotteen kanssa, katso voivatko käyttöohjeet ja käyttöohjeen vianmääritystiedot auttaa ratkaisun löytämisessä. Jos ongelma jatkuu:
  - sammuta virta tuotteesta,
  - irrota tuote virtalähteestä ja
  - ota yhteyttä tukeen.



#### **VAROITUS!**

- Muun kuin pätevän asentajan tekemä korjaus aiheuttaa henkilövahingon riskin tuotteen käyttäjille.
- Muun kuin pätevän asentajan tekemästä korjauksesta kuuluva takuuvaade ei kuulu takuun piiriin.



#### **HUOMAA!**

Jos laitteesi on rikki, harkitse sen korjauttamista. Korjauttaminen uuden ostamisen sijaan on ympäristöystävällistä.

EU:n asetuksessa 2019/2022 luetellut varaosat ovat ammattikorjaajien saatavilla vähintään 10 vuoden ajan siitä, kun tuote on saatettu markkinoille.

## Virhekoodi E8 näkyy

### Vika jakoventtilissä

Piirin katkos tai vika jakoventtilissä.



#### **VAROITUS!**

- Vain valtuutetut asentajat saavat tehdä korjauksia.
- Jos kohtaat ongelmia tuotteen kanssa, katso voivatko käyttöohjeet ja käyttöohjeen vianmääritystiedot auttaa ratkaisun löytämisessä. Jos ongelma jatkuu:
  - sammuta virta tuotteesta,
  - irrota tuote virtalähteestä ja
  - ota yhteyttä tukeen.



#### **VAROITUS!**

- Muun kuin pätevän asentajan tekemä korjaus aiheuttaa henkilövahingon riskin tuotteen käyttäjille.
- Muun kuin pätevän asentajan tekemästä korjauksesta kuuluva takuuvaade ei kuulu takuun piiriin.



#### **HUOMAA!**

Jos laitteesi on rikki, harkitse sen korjauttamista. Korjauttaminen uuden ostamisen sijaan on ympäristöystävällistä.

EU:n asetuksessa 2019/2022 luetellut varaosat ovat ammattikorjaajien saatavilla vähintään 10 vuoden ajan siitä, kun tuote on saatettu markkinoille.

## Virhekoodi Ed näkyy

### Tiedonsiirtovirhe pääpiirilevyn ja näytön piirilevyn välillä

Piirin katkos tai tiedonsiirtojohtotuksen katkos

**VAROITUS!**

- Vain valtuutetut asentajat saavat tehdä korjauksia.
- Jos kohtaat ongelmia tuotteen kanssa, katso voivatko käyttöohjeet ja käyttöohjeen vianmääritystiedot auttaa ratkaisun löytämisessä. Jos ongelma jatkuu:
  - sammuta virta tuotteesta,
  - irrota tuote virtalähteestä ja
  - ota yhteyttä tukeen.

**VAROITUS!**

- Muun kuin pätevän asentajan tekemä korjaus aiheuttaa henkilövahingon riskin tuotteen käyttäjille.
- Muun kuin pätevän asentajan tekemästä korjauksesta kuuluva takuuvaade ei kuulu takuun piiriin.

**HUOMAA!**

Jos laitteesi on rikki, harkitse sen korjauttamista. Korjauttaminen uuden ostamisen sijaan on ympäristöystävällistä.

EU:n asetuksessa 2019/2022 luetellut varaosat ovat ammattikorjaajien saatavilla vähintään 10 vuoden ajan siitä, kun tuote on saatettu markkinoille.

## ASENTAMINEN

Asenna kone tämän osion ohjeiden mukaisesti.



### VAROITUS!

Sähköiskun vaara! Kytke virransyöttö pois ennen astianpesukoneen asentamista. Jos näin ei tehdä, seurauksena voi olla kuolema tai sähköisku.



### VAROITUS!

Lue turvallisuustiedot ja ohjeet kokonaisuudessaan ennen tämän tuotteen asentamista tai käyttämistä.



### VAROITUS!

- Vain pätevä asentaja saa suorittaa asennuksen ja korjaustyöt.
- Ammattilaisten pitää asentaa sähkölaitteet.
- Ammattilaisten tulee asentaa letkut.
- Muun kuin pätevän asentajan tekemä korjaus aiheuttaa henkilövahingon riskin tuotteen käyttäjille.
- Muun kuin pätevän asentajan tekemästä korjauksesta kuuluva takuuvaade ei kuulu takuun piiriin.



### VAROITUS!

Käytä koneen mukana toimitettuja uusia letkusarjoja. Älä käytä vanhoja letkusarjoja uudelleen.



### OLE VAROVAINEN!

Älä asenna laitetta paikkoihin, joissa lämpötila laskee alle 0 °C:n, tai säilytä sitä tällaisissa tiloissa

## Pura kone pakkauksesta



### VAROITUS!

Poista kaikki pakkausmateriaalit ennen koneen käyttämistä. Muuten seurauksena voi olla vakava vahinko.

1

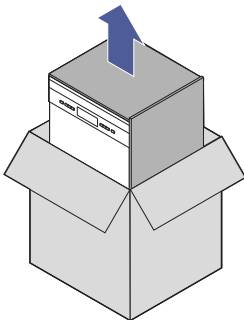

2

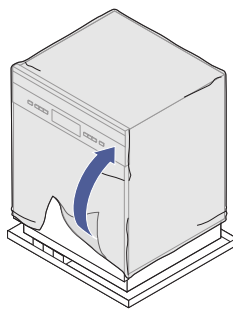

3

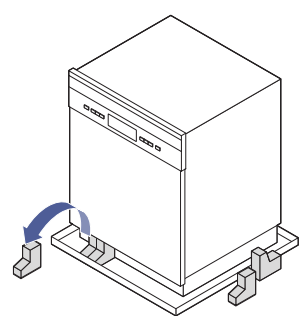

4

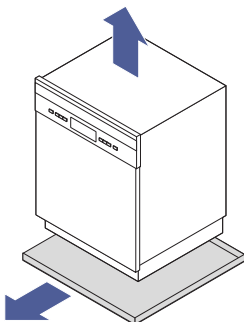

5

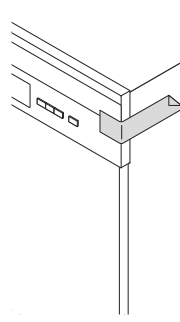

6

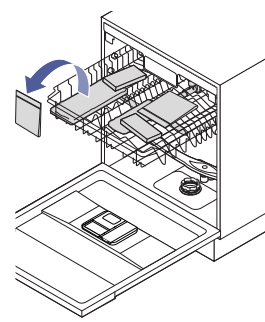

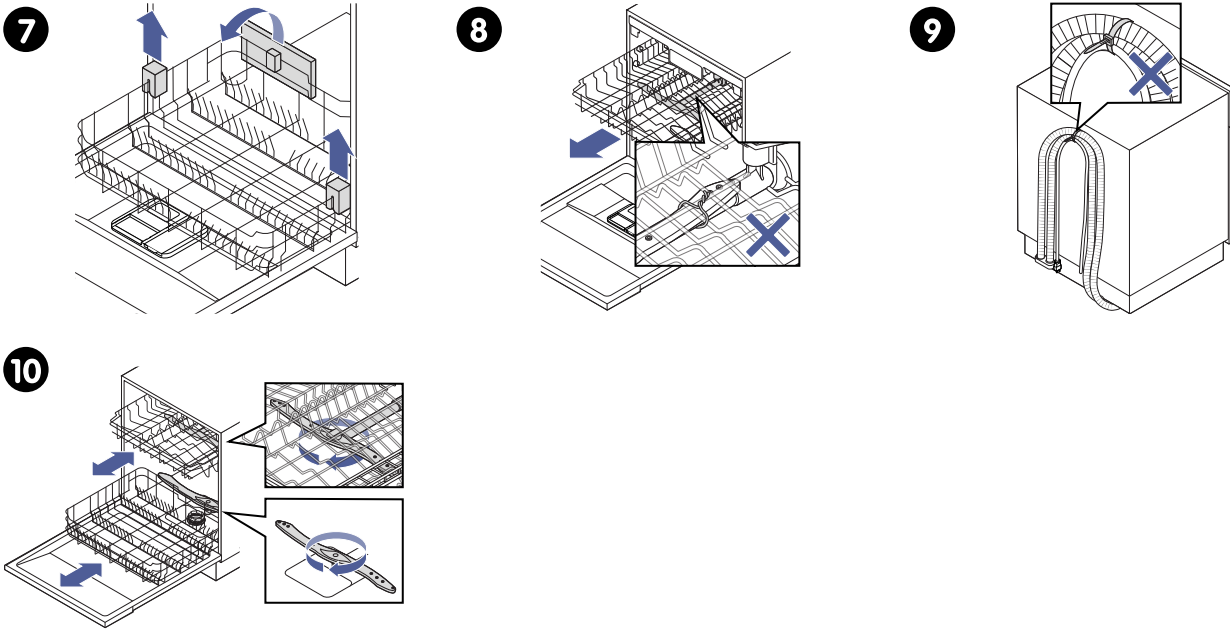

1. Ota pahvilaatikko ja pahvipakkaus pois.
2. Ota muovipakkaus pois.
3. Ota vaahtomuovin palaset pois pohjasta.
4. Nosta tuote ja irrota pohjapakkausmateriaalit.
5. Ota luukun sulkeva teippi pois.
6. Ota lisävarusteet pois yläkorista.
7. Ota styroksipakkaus pois koreista.
8. Irrota suihkuvarret paikallaan pitävä teräslanka.
9. Ota virtajohdon, poistoletkun ja vedenottoletkun kiinnittävä nippuside pois.
10. Tarkista, että suihkuvarret ja korit liikkuvat vapaasti.



**VAROITUS!**

Pidä kaikki pakkausmateriaalit poissa lasten ulottuvilta. Tukehtumisvaara!

## Kytke kylmän veden ottoletku hanaan

**OLE VAROVAINEN!**

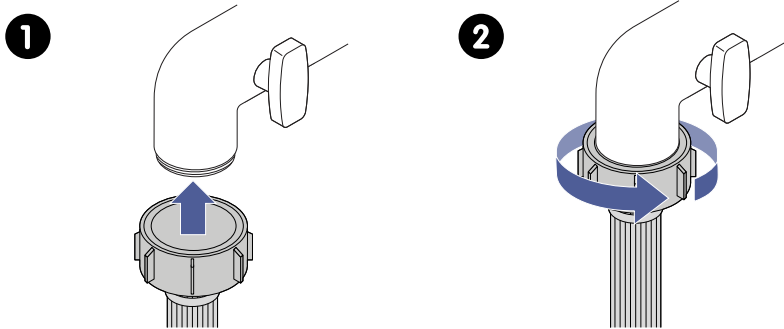
- Jos vesiputket ovat uudet tai niitä ei ole käytetty pitkään aikaan, anna veden juosta varmistaaksesi, että vesi on kirkasta. Tämä varotoimi on tarpeen, jotta vältetään riski veden tuloyhteen tukkeutumisesta ja astianpesukoneen vaurioitumisesta.
- Jos altaassasi on suihku, joka ottaa veden samaan vesilinjaan astianpesukoneen kanssa kytketystä letkusta, letku voi puhjeta. Jos altaassasi on sellainen, on suositeltavaa irrottaa letku ja tulpata reikä.



1. Nosta letku hanaan.
2. Ruuvaa liitin hanan kierteisiin.

## Kytke turvaottoletku hanaan

Käytä turvaottoletkua varmistaaksesi, että veden virtaus loppuu, jos letku vaurioituu. Letku on kaksiseinämäinen, ja sisä- ja ulkoletkun välinen tila täyttyy vedellä, jos letku vaurioituu.



### OLE VAROVAINEN!

- Jos vesiputket ovat uudet tai niitä ei ole käytetty pitkään aikaan, anna veden juosta varmistaaksesi, että vesi on kirkasta. Tämä varoitus on tarpeen, jotta vältetään riski veden tuloyhteen tukkeutumisesta ja astianpesukoneen vaurioitumisesta.
- Jos altaassasi on suihku, joka ottaa veden samaan vesilinjaan astianpesukoneen kanssa kytketystä letkusta, letku voi puhjeta. Jos altaassasi on sellainen, on suositeltavaa irrottaa letku ja tulpata reikä.

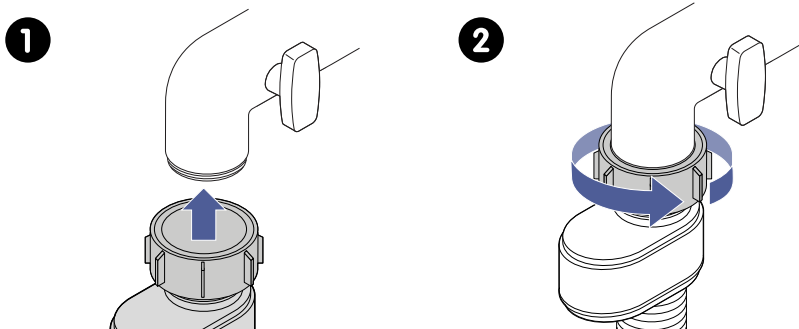

1. Nosta letku hanaan.
2. Ruuvaa liitin hanan kierteisiin.

## Kytke ulkoiseen viemäriin



### OLE VAROVAINEN!

- Vältä poistoletkun taivuttamista, taittamista tai puristamista.
- Älä upota poistoletkun päätä jäteveeseen. Letkun upottaminen voi haitata vedenpoistoa ja saada jäteveden virtaamaan takaisin astianpesukoneen sisään.
- Älä käytä yli 4 metrin pituisia poistoletkun letkunjatketta. Muuten astianpesukoneen pesuteho voi heikentyä.
- Poistoputkiliitännän on oltava enintään 100 cm:n korkeudella astianpesukoneen pohjasta. Muuten ylimääräinen vesi pitää valuttaa sopivaan astiaan, joka on allasta alempana.

## Aseta poistoletku lattiakaivoon

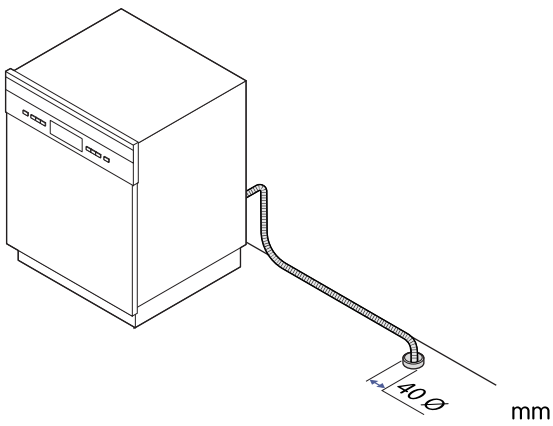

## Kytke poistoletku lavuaarin viemäriputkeen.

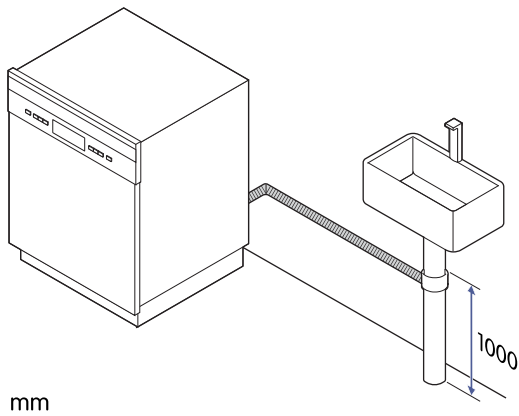

## Aseta poistoletku lavuaariin

Pidä poistoletku taivutettuna alas lavuaariin ilman taitteita poistoletkun pitimen avulla.

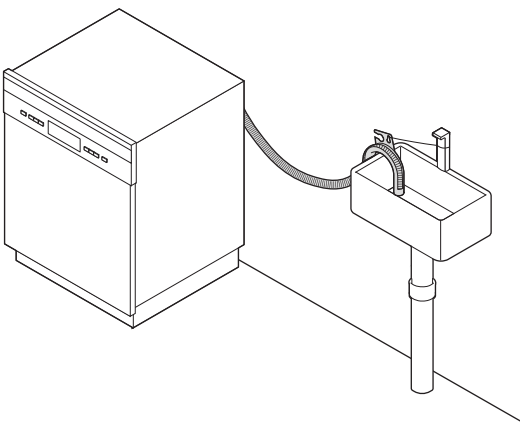

## Kytkeminen sähköverkkoon



### VAROITUS!

Ammattilaisten pitää asentaa sähkölaitteet.

**VAROITUS!**

Henkilöturvallisuuden vuoksi:

- Tässä laitteessa ei saa käyttää jatkojohtoa tai pistokesovitinta.
- Älä missään olosuhteissa leikkaa tai irrota maadoitusliitäntää virtajohdosta.

**Sähkövaatimukset**

- Tarkista nimellisjännite arvokilvestä ja kytke astianpesukone asianmukaiseen virtalähteeseen.
- Käytä suositeltua sulaketta (10A/13A/16A), aikaviivesulaketta tai katkaisijaa.
- Kytke erilliseen piiriin, jota vain tämä laite käyttää.

**Sähköliitäntä**

- Varmista, että virtalähteen jännite ja taajuus vastaavat arvokilvessä ilmoitettuja.
- Laita pistoke vain pistorasiaan, joka on asianmukaisesti ja luotettavasti maadoitettu.
- Tarkista valtuutetulta sähköasentajalta tai huoltoedustajalta, jos olet epävarma laitteen asianmukaisesti maadoituksesta.
- Jos pistorasia, johon laite pitää kytkeä, ei sovi pistokkeelle, vaihda pistoke valtuutetun sähköasentajan avulla.

**VAROITUS!**

Älä käytä sovittimia, sillä ne voivat aiheuttaa ylikuumentumisen ja tulipaloja.

- Varmista, että virtapistoke on aina ulottuvilla tai että kiinteässä johdotuksessa on johdotussääntöjen mukainen katkaisin, jotta laitteen voi kytkeä irti verkkovirrasta.

**VAROITUS!**

Tarkista ennen käyttöä, että astianpesukone on maadoitettu oikein.

**Koneen sijoittaminen****VAROITUS!**

- Varo, ettei virtajohto taitu tai jää puristuksiin.
- Vahingoittuneen virtajohdon saa turvallisuussyistä vaihtaa vain valmistaja tai valmistajan valtuuttama huoltoliike tai vastaava pätevä asiantuntija.

**OLE VAROVAINEN!**

- Tämä laite on tarkoitettu vain sisäkäyttöön.
- Laite pitää asentaa puhtaalle, tasaiselle ja vankalle pinnalle ja suoristaa säädettävien jalkojen avulla.

**HUOMAA!**

- Astianpesukone on varustettu vedenotto- ja poistoletkuilla, jotka voi laittaa joko oikealle tai vasemmalle puolelle asianmukaisen asennuksen helpottamiseksi.
- Sähköpistorasian sijainnista riippuen voi olla, että viereisen kaapin kylkeen on leikattava reikä.
- Jos astianpesukonetta pitää siirtää, yritä pitää se pystyasennossa. Jos välttämätöntä, sen voi asettaa takaosalleen.

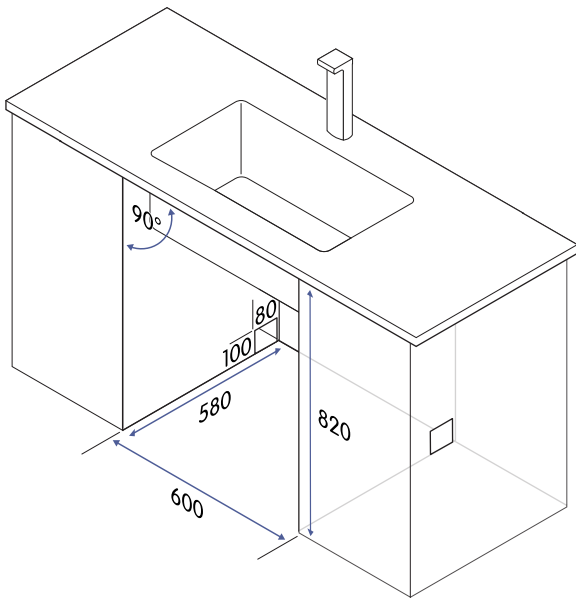

1. Asenna astianpesukone kaappiin, jonka mitat vastaavat ilmoitettuja.  
**HUOMAA! Astianpesukoneen yläosan ja kaapin välinen rako ja luukun ulkopinnan ja kaapin reunan välinen rako eivät saa olla alle 5 mm.**
2. Jos astianpesukone asennetaan kulmakaappiin, varmista, että kokonaan avatun astianpesukoneen luukun ympärillä on riittävästi tilaa.

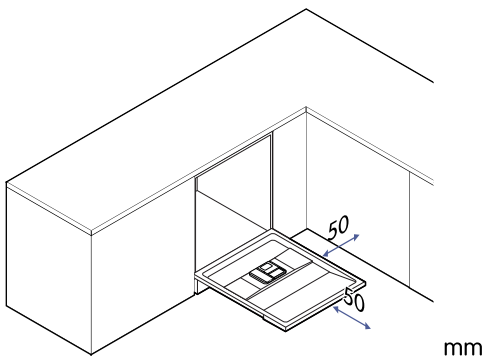

## Asenna tiivistysnauha

1

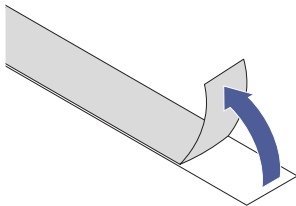

2

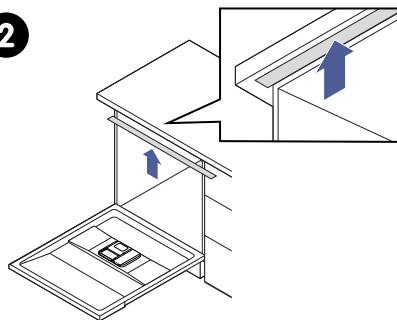

1. Irrota tiivistysnauhan taustapaperi.
2. Asenna tiivistysnauha kaapin työtason alle.  
**HUOMAA! Tarkista, että tiivistysnauha on linjassa työtason reunan kanssa.**

## Vaihda pidempiin jalkoihin

Voit vaihtaa valmiiksi asennetut 90 mm:n jalat toimitettuihin pidempiin 110 mm:n jalkoihin tarvittaessa.

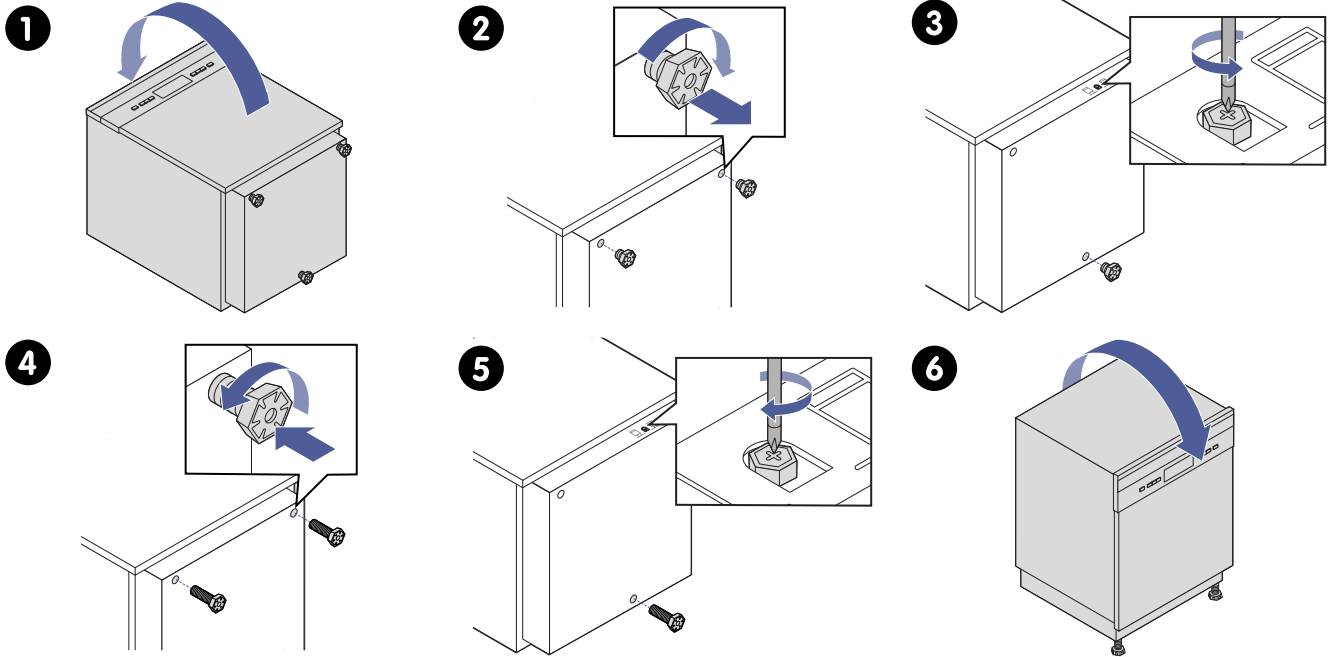

1. Laita astianpesukone varovasti makaamaan takaosalleen.
2. Ruuvaa kaksi 90 mm pitkää etujalkaa irti.
3. Ruuvaa 90 mm pitkä takajalka irti ristipääruuvimeisselillä ruuvia kääntämällä.
4. Ruuvaa kaksi 110 mm pitkää etujalkaa astianpesukoneeseen.
5. Ruuvaa 110 mm pitkä takajalka astianpesukoneeseen ristipääruuvimeisselillä ruuvia kääntämällä.  
**OLE VAROVAINEN! Jalka ei saa työntyä yli 100 mm ulos.**
6. Nosta astianpesukone pystyyn.

## Aseta kone vaakasuoraan

Suorista astianpesukone säätämällä etujalkojen ja takajalan korkeutta erikseen.

Tarkista, onko jokin jaloista irti lattiasta. Jos jokin jaloista ei ole kiinni lattiassa: ruuvaa jalkaa ulos, kunnes se on kosketuksissa lattiaan.

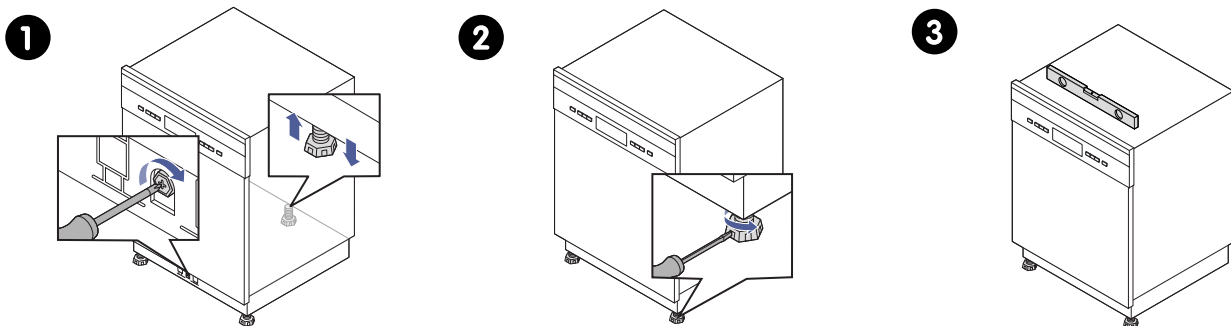

1. Säädä takajalkaa ristipääruuvimeisselillä ruuvia kääntämällä.
2. Säädä etujalkoja litteäpäisellä ruuvimeisselillä ja kääntämällä etujalkoja.



**Voit kääntää etujalkoja myös käsin.**

**HUOMAA! Suurin jalkojen säätökorkeus on 60 mm pidemmillä jaloilla.**

3. Tarkista vesivaa'an avulla, että astianpesukone on täysin suorassa ja säädä jalat uudelleen tarvittaessa.  
**OLE VAROVAINEN! Astianpesukone ei saa olla yli 2° kallellaan.**

## Säädä luukun jousen kireys

Luukun jouset on asetettu tehtaalla oikeaan ulkoluukun kireyteen.

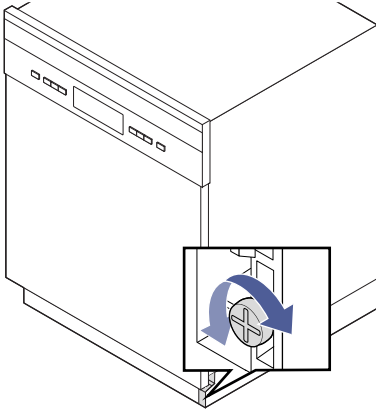

1. Käännä säätöruuvia jousen kireyden kiristämiseksi tai löysäämiseksi.  
**HUOMAA! Luukun jousen kireys on oikea, kun luukku pysyy vaakasuorassa kokonaan avatussa asennossa ja luukku sulkeutuu pienellä voimalla sormea käyttäen.**

## Kiinnitä kone paikalleen - normaaleille työtasoille



### OLE VAROVAINEN!

Älä tee tätä, jos sinulla on marmorinen tai graniittinen työtaso.

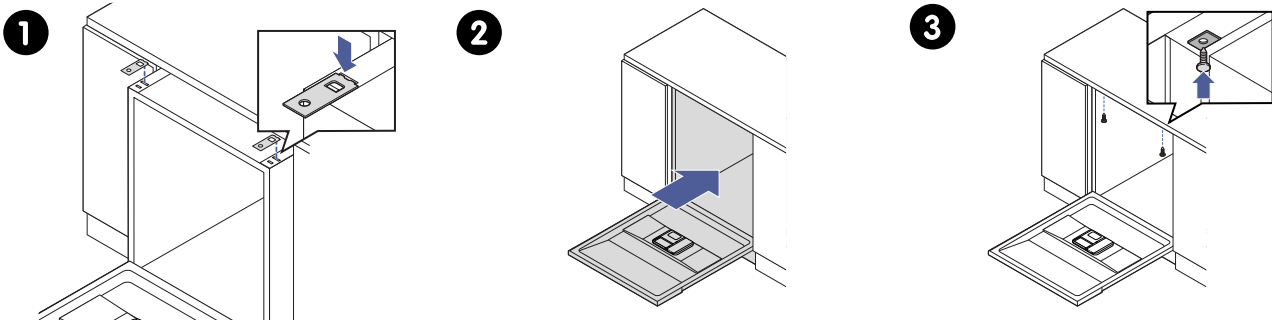

1. Asenna 2 tukikannatinta 2 koloon.
2. Paina astianpesukone suositeltuun paikkaan kaappiin.
3. Kiinnitä astianpesukone työtasoon 2 puuruuvilla.

## Kiinnitä kone paikalleen - marmorisille tai graniittisille työtasolle

1

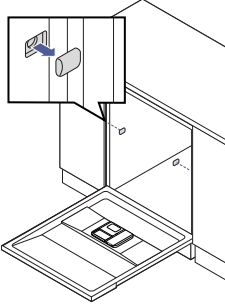

2

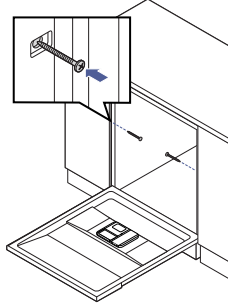

3

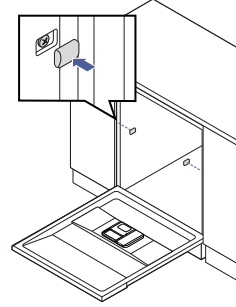

1. Irrota 2 ruuvin suojusta.
2. Kiinnitä astianpesukone viereisiin kaappeihin 2 puuruuvilla.
3. Kiinnitä 2 ruuvin suojusta takaisin.

## Asenna potkulevy

1

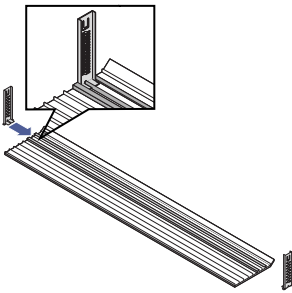

2

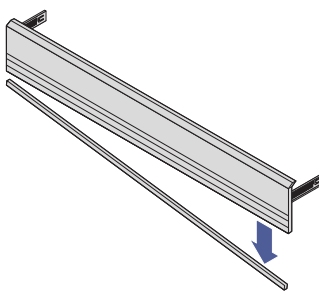

3

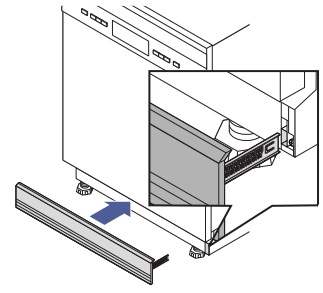

1. Kiinnitä kiinnityskannattimet potkulevyyn.
2. Irrota potkulevystä osia, kunnes se sopii koneen korkeuteen.
3. Asenna kiinnityskannattimet uriin.

## TEKNISET TIEDOT

### Tekniset tiedot

Mallikoodi	Katso kappale "Etsi mallikoodi", sivu 221
Korkeus	815-875 mm
Leveys	598 mm
Syvyys (luukku suljettuna)	570 mm
Syvyys (luukku avattuna 90 °)	1150 mm
Paino	47,5 kg
Kapasiteetti	14 hengen astiasto
Virtalähde	220-240 V, 50 Hz
Enimmäisvirta	10 A
Nimellisteho	1760-2100 W
Vakiovedenpaine	0,04 MPa ~ 1 MPa

### Energiatehokkuus

Tietoa tämän tuotteen energiatehokkuudesta löytyy eurooppalaisesta energiamerkintöjen EPREL-rekisteristä. Mene EPREL-sivustolle ja etsi tiedot mallin tunnisteen avulla. Mallin tunniste löytyy tuotteen mukana tulevasta energiamerkistä.

EPREL-sivusto: <https://eprel.ec.europa.eu/>



## Mitat

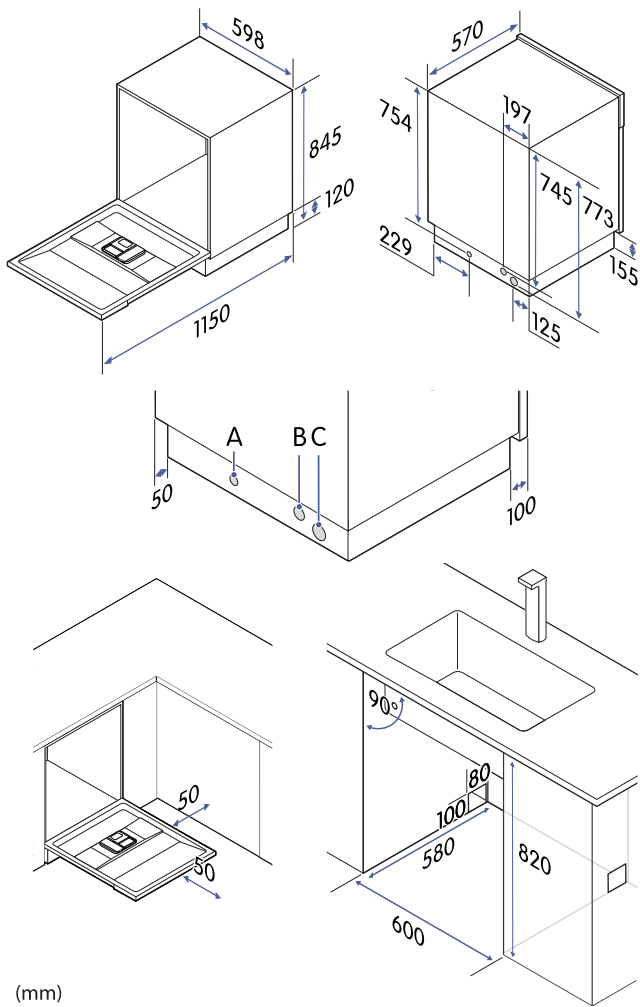

(mm)

## Kulutusravot

Todelliset ohjelman arvot voivat poiketa tässä esitetyistä arvoista. Muille kuin ECO-ohjelmalle annetut arvot ovat vain ohjeellisia.

Ohjelma	Ohjelman kesto (tunnit:minuutit)	Energiankulutus (kWh)	Vedenkulutus (l)
90 min	1:30	1,180	12,5
Automaattinen	1:25 - 2:30	0.850 - 1.550	8.5 - 18.0
ECO	3:18	0,747	9,8
Lasi	2:00	0,950	13,5
Teho	3:25	1,500	16,6
Nopea	0:30	0,820	11,2
Liotus	0:15	–	4.1
Yleiskäyttöinen	2:55	0,980	13,6

## EU-direktiivit ja -standardit

Tämä tuote täyttää soveltuvat EU-direktiivit ja -määräykset, ja se on CE-merkitty. Jos EU-vaatimustenmukaisuusvakuutusta ei ole toimitettu laitteen mukana, se on saatavilla pyynnöstä.

- Tämän tuotteen toiminta on testattu astianpesukoneita koskevan standardin EN 60436 mukaisesti.
- EU-asetuksen 2019/2022 osalta vertailtavuustesteihin EN 60436:n mukaisesti käytetty ohjelma: ECO; muut asetukset:
  - Yläkorin asento: ala-asento;
  - Huuhtelukirkasteen asetus: MAX;
  - Pehmentimen asetus: H3.



## Efnisyfirlit

<b>ÖRYGGI</b>	<b>265</b>
Viðvaranir .....	265
Ætluð notkun .....	265
Öryggi fyrir börn og fólk með fötlun .....	265
Almennt öryggi.....	266
Öryggi við uppsetningu.....	266
Öryggi við notkun.....	267
Öryggi við viðhald .....	268
Förgun .....	268
<b>FLÝTIBYRJUN</b>	<b>269</b>
<b>HEFJAST HANDA</b>	<b>271</b>
Lærðu að þekkja uppþvottavélina þína.....	271
Stýringar.....	271
Tákn á skjánum .....	271
Þvottaefnisskammtari og skammtari gljáa .....	272
Aukahlutir.....	272
Notkun barnalæsingar.....	272
Finndu gerðarkóðann .....	273
<b>Fyrir fyrstu notkun.....</b>	<b>273</b>
Vatnsmýkingarefnisstig stillt.....	273
Keyrðu vélina tóma. ....	274
<b>ÞVOTTUR</b>	<b>275</b>
Fyrir hvern þvott .....	275
Ræstu þvottinn .....	275
Leirtaui bætt við meðan þvottur er í gangi .....	276
Skípt um kerfi meðan þvottur stendur yfir .....	276
Tilgangur þvottaefnis .....	276
Fylltu þvottaefnisskammtarann.....	276
Tilgangur gljáa .....	277
Fyllt á skammtara gljáa .....	277
Notkun gljáa stillt .....	278
Tilgangur salts fyrir vatnsmýkingarefnið.....	278
Bættu salti við vatnsmýkingarefnið.....	278
Eftir hvern þvott .....	279
Hlutir sem henta til að setja í uppþvottavél .....	280
Körfur og grindur stilltar áður en hlaðið er .....	280
Stilltu hæð efri körfunnar.....	280
Bollagrindin lögð aftur.....	281
Diskagrindur lagaðar aftur .....	281
Hnífaparagrindin stillt.....	282
<b>Fyllt í uppþvottavélina á hagkvæman hátt.....</b>	<b>283</b>
Leiðbeiningar fyrir hleðslu efri körfunnar .....	283

Leiðbeiningar fyrir hleðslu neðri körfunnar .....	284
Leiðbeiningar fyrir að hlaða í hnífaparagrindina .....	285
<b>Valkostir, stillingar og aðgerðir</b> .....	<b>286</b>
Notaðu valkostinn fyrir val á úðastút .....	286
Notaðu valkostinn Mikill hraði+ .....	287
Notkun aðgerðar fyrir sjálfvirka opnun .....	287
Notið seinkunaraðgerðina .....	287
<b>Kerfi</b> .....	<b>287</b>
90 mín .....	287
Sjálfvirkt .....	288
Sparnaður .....	288
Gler .....	288
Öflugt .....	289
Hratt .....	289
Skola .....	290
Alhliða .....	290
<b>HREINSUN</b> .....	<b>291</b>
<b>Hurð og hurðarpétti þriffin</b> .....	<b>291</b>
<b>Þrífðu úðunarmana</b> .....	<b>292</b>
<b>Fjarlægðu og hreinsaðu síubúnaðinn</b> .....	<b>292</b>
<b>Undirbúningur ef ekki á nota vélina í langan tíma</b> .....	<b>293</b>
<b>BILANAGREINING</b> .....	<b>295</b>
<b>Vélin ræsist ekki</b> .....	<b>295</b>
<b>Vatn dælist ekki út úr uppþvottavélinni</b> .....	<b>295</b>
<b>Leifar, útfellingar og blettir</b> .....	<b>296</b>
Sápulöður í kerinu .....	296
Blettir innan í uppþvottavélinni .....	296
Hvít filma á innra yfirborði .....	296
Þvottaefni er effir í skammtara .....	296
<b>Hávaði</b> .....	<b>296</b>
Bankhljóð í uppþvottavélinni .....	296
Skrölthljóð í uppþvottavélinni .....	296
Bankhljóð í vatnslögnum .....	297
<b>Óhreint leirtau</b> .....	<b>297</b>
Leirtauið er ekki hreint .....	297
Glervara verður skýjuð .....	297
Það eru ryðblettir á hnífapörunum .....	297
Hvítir blettir koma fram á leirtau og glösum .....	298
Svört eða grá för á leirtauinu .....	298
Leirtauið þurrkast ekki .....	298
<b>Villuskilaboð</b> .....	<b>298</b>
Villukóðinn E1 er sýndur .....	298
Villukóðinn E3 er sýndur .....	298
Villukóðinn E4 er sýndur .....	299
Villukóðinn E8 er sýndur .....	299

Villukóðinn Ed er sýndur.....	300
<b>UPPSETNING</b>	<b>301</b>
<b>Taktu vélina úr umbúðunum</b> .....	<b>301</b>
<b>Tengdu kaldvatnsslönguna við krana</b> .....	<b>302</b>
<b>Tengdu öryggisinntaksslönguna við krana</b> .....	<b>303</b>
<b>Tengdu við ytra frárennsli</b> .....	<b>303</b>
Settu frárennisslönguna í gólfræsi.....	304
Tengdu frárennisslönguna við vask eða frárennislör.....	304
Settu frárennisslönguna í vask.....	304
<b>Tenging við rafmagn</b> .....	<b>304</b>
<b>Vélin staðsett</b> .....	<b>305</b>
<b>Settu rakapéttingarræmuna á</b> .....	<b>306</b>
<b>Skipt yfir í lengri fætur</b> .....	<b>307</b>
<b>Hallastilltu vélina</b> .....	<b>307</b>
<b>Gormspenna hurðar stillt</b> .....	<b>308</b>
<b>Festu vélina í stað - fyrir venjuleg vinnuborð</b> .....	<b>308</b>
<b>Festu vélina í stað - fyrir vinnuborð úr marmara eða graníti</b> .....	<b>309</b>
<b>Sökkull settur á</b> .....	<b>309</b>
<b>TÆKNILÝSINGAR</b>	<b>310</b>
<b>Tæknilýsing</b> .....	<b>310</b>
<b>Stærðir</b> .....	<b>311</b>
<b>Notkunargildi</b> .....	<b>311</b>
<b>ESB tilskipanir og staðlar</b> .....	<b>312</b>

## ÖRYGGI

Lesið þessar leiðbeiningar vandlega áður tækið er sett upp og notað. Geymið leiðbeiningarnar nálægt tækinu til síðari nota. Margskonar ábyrgðir munu falla úr gildi ef þessum leiðbeiningum er ekki fylgt.

### Viðvaranir



#### HÆTTA!

Notaðar þegar hættu er á líkamstjóni eða dauða.



#### VIÐVÖRUN!

Notaðar þegar hættu er á líkamstjóni.



#### VARÚÐ!

Notaðar þegar hættu er á því að varan verði fyrir tjóni.



#### ATHUGAÐU!

Almennar upplýsingar sem þú ættir að vita um.



Hjálpleg ráð sem þér kunna að þykja gagnleg.

### Ætluð notkun

Þetta tæki er aðeins ætlað til notkunar innandyrna á heimili eða heimilisumhverfi eins og:

- eldhúsum starfsfólks í verslunum, á skrifstofum og öðrum starfsumhverfum;
- bóndabýli;
- af viðskiptavinum á hótélum, mótélum og öðrum íbúðaumhverfum;
- gistiheimilisumhverfum.

### Öryggi fyrir börn og fólk með fötlun



#### VIÐVÖRUN!

Látið eftirfarandi hópa aðeins nota vöruna undir eftirliti eða ef þeim hafa verið veittar leiðbeiningar um örugga notkun þess. Þau verða að skilja hættunna sem eru til staðar.

- Börn 8 ára og eldri. (Börn undir 8 ára verða að vera undir stöðugu eftirliti, eða haldið fjarri vörunni.)
- Fólk með minnkaða líkamlega, skynjunarlega eða andlega getu.
- Fólk sem skortir reynslu og þekkingu.



#### VIÐVÖRUN!

- Leyfið börnum ekki að leika sér með tækið.
- Leyfið börnum ekki að þrifa tækið án eftirlits.



#### VIÐVÖRUN!

Fjarlægðu umbúðaefnið þar sem það gæti verið hættulegt fyrir börn.



#### VIÐVÖRUN!

Hafðu uppþvottavélarefni þar sem börn ná ekki til. Uppþvottavélarefni er tærandi.

## Almennt öryggi



### VIÐVÖRUN!

- Aðeins hæfur tæknimaður má setja upp og framkvæma viðgerð.
- Sum uppþvottavélarefni eru mjög basísk. Þau geta verið gifurlega hættuleg ef þau eru gleypt. Forðist snertingu við húð og augu og haldið börnum frá uppþvottavélinni meðan hurðin er opin.
- Ef yfirflæði verður skal skrúfa fyrir aðalvatnsinntakið áður en hringt er í þjónustu.
- Ef það er vatn í grunni uppþvottavélarinnar vegna yfirfyllingar eða smávegis leka skal fjarlægja vatnið áður en uppþvottavélin er endurræst.
- Ekki setja þunga hluti á hurðina þegar hún er opin eða standa á henni. Tækið gæti oltið fram fyrir sig.



### VIÐVÖRUN!

Ekki skilja hurðina eftir opna þar sem það gæti skapað hættu á því að fólk detti um hana.



### VIÐVÖRUN!

Hætta á rafstuði!

- Taktu úr sambandi frá rafmagni áður en uppþvottavélin er sett upp. Ef þetta er ekki gert gæti það leitt til dauða eða raflosts.
- Ekki setja eininguna, rafmagnssnúruna eða kló í vatn eða annan vökva.
- Þetta tæki verður að vera jarðtengt. Í tilfelli gangtruflana eða bilunar minnkar jarðtenging hættuna á raflosti með því að leiða rafstrauminn þangað sem viðnámið er minnst. Þetta tæki er búið kló með jarðleiðara.



### VARÚÐ!

- Ekki þvo plasthluti nema þeir séu merktir með „má setja í uppþvottavél“ eða sambærilegu. Athugaðu ráðleggingar framleiðandans varðandi plasthluti sem hafa ekki þessa merkingu.
- Notaðu aðeins þvottaefni og skolefni sem mælt er með til notkunar í uppþvottavél.
- Notaðu aldrei sápu, taupvottaefni eða handþvottaefni í uppþvottavélinni.
- Ekki misnota, sitja á eða standa á hurðinni eða diskagrind uppþvottavélarinnar.
- Ekki eiga við stýringarnar meðan verið er að hlaða hlutum í til að þvo.

## Öryggi við uppsetningu



### VIÐVÖRUN!

- Rafbúnaður verður að vera uppsettur af fagmönnum.
- Slöngur ættu að vera uppsettar af fagmönnum.



### VIÐVÖRUN!

Hætta á rafstuði!

- Aftengdu rafmagn áður en tækið er sett upp. Ef þetta er ekki gert gæti það leitt til dauða eða raflosts.
- Stínga verður klónni í viðeigandi rafmagnsinnstungu sem er sett upp og jarðtengd samkvæmt öllum staðbundnum lögum og reglugerðum.
- Óviðeigandi tenging jarðleiðarans getur leitt til hættu á raflosti.
- Leitaðu til viðurkennds rafvirkja eða þjónustufulltrúa ef þú ert í vafa um hvort tækið sé rétt jarðtengt.
- Ekki breyta klónni sem fylgir tækinu ef hún passar ekki í rafmagnsinnstunguna.
- Láttu hæfan rafvirkja setja upp rétta rafmagnsinnstungu.
- Gakktu úr skugga um að uppþvottavélin sé rétt jarðtengd áður en hún er notuð.
- Notaðu ekki framlengingarsnúru eða millistykkiskló með þessari vöru.
- Ekki skal undir neinum kringumstæðum rjúfa eða fjarlægja jarðtenginguna úr rafmagnssnúrunni.
- Gætið þess að beygla ekki eða kremja rafmagnssnúruna.

**VARÚÐ!**

- Ekki koma tækinu fyrir eða geyma það í umhverfi þar sem hitastigið fer niður fyrir 0°C.
- Vatnsinntaksþrýstingurinn verður að vera á milli 0,04 MPa og 1 MPa.
- Tækið verður að vera tengt við vatnsinntakið með nýjum slöngum. Ekki endurnota gamlar slöngur.
- Ef vatnslagnirnar hafa ekki verið notaðar í lengri tíma skal láta vatnið renna til að það verði örugglega tært. Þessi ráðstöfun er nauðsynleg til að forðast hættuna á að vatnsinntakið stíflist og skemmi tækið.
- Ef vaskurinn er með úðasprautu sem fær vatn í gegnum slöngu sem er tengd við sömu vatnsleiðslu og uppþvottavélin gæti öryggisinntaksslangan sprungið. Ef vaskurinn þinn hefur eina slíka er ráðlagt að aftengja öryggisinntaksslönguna og setja tappa í gatið.

## Öryggi við notkun

**VIÐVÖRUN!**

Ekki nota uppþvottavélina nema öll umlykjandi þil séu á sínum stað.

**VIÐVÖRUN!**

- Ekki láta neinn hlut stingast niður úr botni körfunnar.
- Hnífar og önnur áhöld með beitta odda verður að hlaða í körfuna þannig að oddurinn snúi niður eða sett í lárétta stöðu.

**VIÐVÖRUN!**

Hafðu uppþvottavélarefni þar sem börn ná ekki til. Uppþvottavélarefni er tærandi.

**VIÐVÖRUN!**

- Hættulegt er að opna hurðina í miðju kerfi þar sem heit gufa getur brennt þig.
- Opnaðu hurðina mjög varlega ef uppþvottavélin er í gangi. Hætta er á að vatn sprautist út.
- Leirtauið er heitt ef það er tekið strax úr. Bíddu í 15 mínútur eftir að kerfinu lýkur áður en gler og hnífapör eru fjarlægð.

**VARÚÐ!**

Ef vatnslagnirnar hafa ekki verið notaðar í lengri tíma skal láta vatnið renna til að það verði örugglega tært. Þessi ráðstöfun er nauðsynleg til að forðast hættuna á að vatnsinntakið stíflist og skemmi tækið.

**VARÚÐ!**

- Athugaðu eftir hvern þvott hvort þvottaefnisþammarinn sé tómur og þvottaefnið hafi leysts upp.
- Notaðu aðeins þvottaefni sem er sérstaklega ætlað fyrir notkun í uppþvottavélum. Haltu þvottaefninu fersku og þurru.
- Ekki setja duftþvottaefni í skammtarann þar til þú ert tilbúin(n) að hefja uppþvottinn.
- Notaðu aðeins vörumerki gljáa sem eru hönnuð fyrir uppþvottavélar. Fylltu aldrei á skammtara gljáa með öðrum efnum (t.d. hreinsiefni uppþvottavéla, fljótandi þvottaefni). Það myndi skemma tækið.
- Notaðu aðeins salt sem er sérstaklega hannað til notkunar í uppþvottavélum. Allar aðrar tegundir af salti sem eru ekki sérstaklega hannaðar fyrir notkun í uppþvottavélum, sérstaklega borðsalt, munu skemma vatnsmýkingarefnið. Ábyrgð framleiðanda nær ekki yfir neinar skemmdir sem verða vegna notkunar óviðeigandi salts.
- Fylltu aðeins á með salti áður en lota er sett í gang. Það hindrar að saltkorn eða saltvatn sem gætu hafa hellst niður séu eftir á botni vélarinnar í einhvern tíma, sem getur valdið tæringu.

**VARÚÐ!**

- Þegar síurnar eru hreinsaðar skal ekki ofherða þær. Settu síurnar aftur í vandlega og í réttri röð, annars gæti gróft rusl komist í kerfið og valdið stíflu.
- Notaðu aldrei uppþvottavélina án þess að síurnar séu í stað. Röng útskipting á síum getur minnkað afköst tækisins og skemmt leirtau og áhöld.

**VARÚÐ!**

Settu beitta hluti þannig að þeir séu ekki líklegir til að skemma hurðarþéttið.



**Þvottur á leirtau með þessari uppþvottavél eyðir minni orku og vatni en ef það væri gert í hendi, svo framarlega sem þú notar vélina í heimilistilgangi og fylgir leiðbeiningunum í þessari handbók.**

## Öryggi við viðhald



### VIÐVÖRUN!

- Aðeins hæfur tæknimaður má setja upp og framkvæma viðgerð.
- Allar viðgerðir sem framkvæmdar eru af aðilum sem eru ekki viðurkenndir tæknimenn setja notendur tækisins í hættu á að verða fyrir líkamstjóni.
- Allar ábyrgðarkröfur sem til koma vegna viðgerða sem framkvæmdar eru af aðila sem er ekki viðurkenndur tæknimaður falla ekki undir ábyrgðina.
- Ef rafmagnssnúran er skemmd verður henni að vera skipt út af framleiðandanum, þjónustuaðila hans eða sambærilega hæfum einstaklingi til að forðast hættu.



### VIÐVÖRUN!

Aftengdu tækið frá rafveitu áður en framkvæmd er viðhald á tækinu.



### VARÚÐ!

- Til að hindra að vatn komist inn í hurðarlæsinguna og rafmagnshluti skal ekki nota hreinsiefni í úðabrúsum af neinni gerð.
- Ekki nota leysiefni eða svarfandi hreinsiefni til að þrifa ytra byrði og gúmmíhluta uppþvottavélarinnar.
- Notaðu aldrei svarfandi hreinsiefni eða ræstipúða á ytri yfirborð þar sem það gæti rispað áferðina. Sumar pappírspurrkur gætu einnig rispað eða skilið eftir sig för á yfirborðinu.



### VARÚÐ!

- Þegar síurnar eru hreinsaðar skal ekki ofherða þær. Settu síurnar aftur í vandlega og í réttri röð, annars gæti gróft rusl komist í kerfið og valdið stíflu.
- Notaðu aldrei uppþvottavélina án þess að síurnar séu í stað. Röng útskipting á síum getur minnkað afköst tækisins og skemmt leirtau og áhöld.

## Förgun



Áður en þú fargar tækinu skaltu skera rafmagnssnúruna af og tryggja að hurðarlæsingin sé óvirk.

Fargaðu umbúðum á umhverfisvænan hátt. Með því setja umbúðir í endurvinnslu, samkvæmt reglum lands og staðar er hægt að draga úr notkun hráefna og magni úrgangs í landfyllingum.

Þetta tæki er merkt í samræmi við Evróputilskipun 2012/19/ESB, rafmagns- og rafeindatækjaúrgangur (WEEE). Táknið á tækinu eða á umbúðum þess gefur til kynna að ekki skuli meðhöndla það sem heimilisúrgang. Í staðinn skal afhenda það til viðeigandi sófnunarstöðvar fyrir endurvinnslu rafmagns- og rafeindatækjaúrgangs.

Með því að tryggja rétta förgun tækisins hjálpar þú við að koma í veg fyrir mögulega neikvæðar afleiðingar fyrir umhverfið og heilsu manna, sem að öðrum kosti gætu orðið vegna óviðeigandi meðhöndlunar úrgangs vegna þessa tækis. Til að fá nánari upplýsingar um endurvinnslu þessa tækis skaltu hafa samband við viðkomandi bæjaryfirvöld sem sjá um sorphirðu, heimilissorppjónustu eða verslunina þar sem þú keyptir tækið.

# FLÝTIBYRJUN

## Fyrir þvott

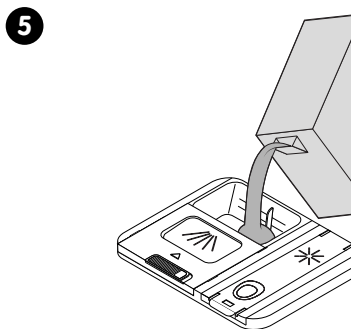
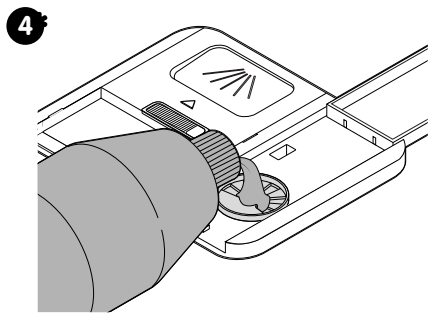
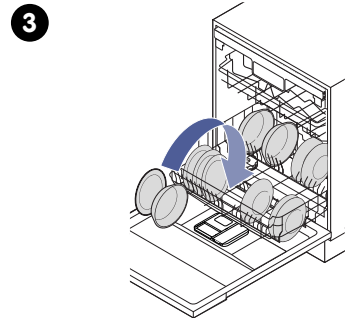
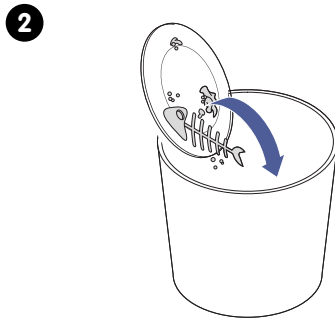
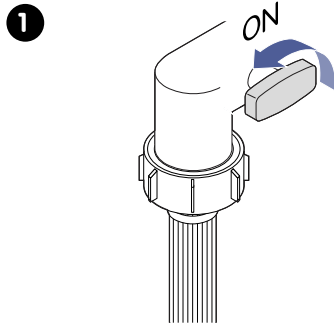

\* Valfrjálst

## Þvottur

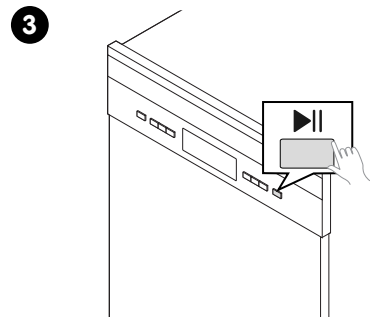
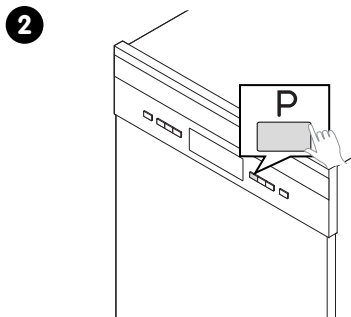
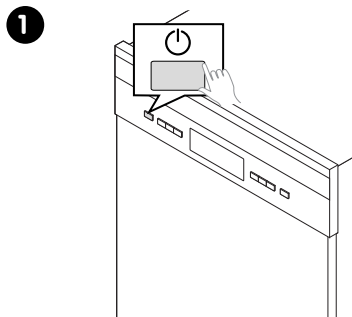

## Eftir þvott

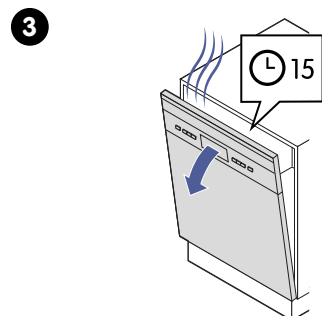
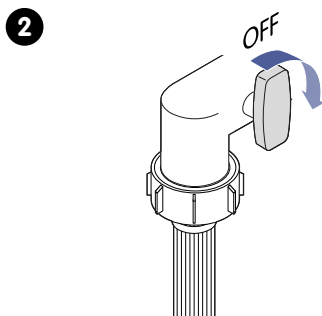
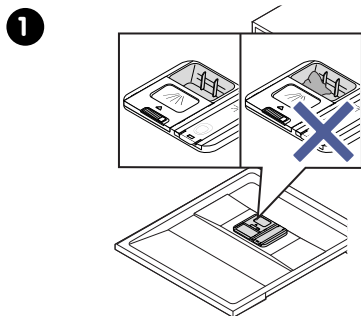

4

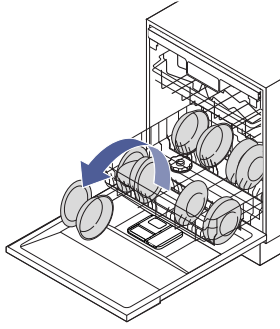

5

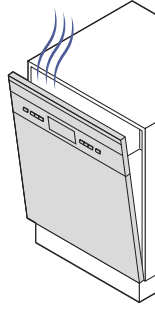

## HEFJAST HANDA

### Lærðu að þekkja uppþvottavélina þína

#### Stýringar

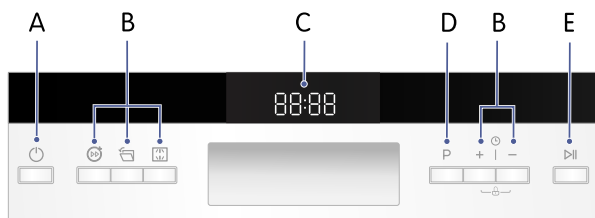

- A. Kveikja/slökkva
- B. Valkostir, stillingar og aðgerðir
- C. Skjár
- D. Kerfisval
- E. Kveikja/gera hlé

#### Tákn á skjánum



Sjálfvirkt



Öflugt



Alhliða



Sparnaður



Gler



90 mín



Hratt



Skola



Efri úðastútur



Neðri stútur



Mikill hraði+



Sjálfvirk opnun



Gljái



Salt



Vatnskrani



Barnalæsing

## Þvottaefnisskammtari og skammtari gljáa

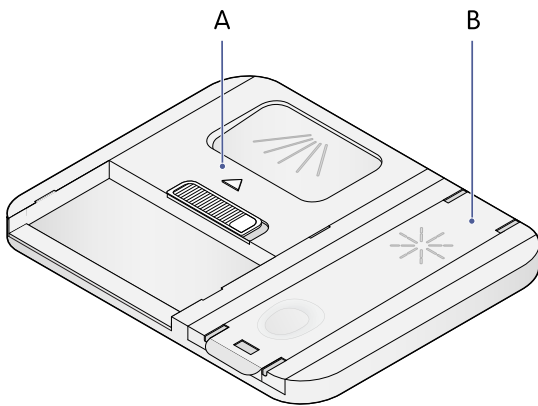

- A. Þvottaefnisskammtari  
B. Skammtari gljáa



### VIÐVÖRUN!

Notaðu ekki sápu, taupvottaefni eða handþvottaefni í uppþvottavélinni. Notaðu aðeins þvottaefni og gljáa sem eru sérstaklega ætluð til notkunar í uppþvottavél.

## Aukahlutir

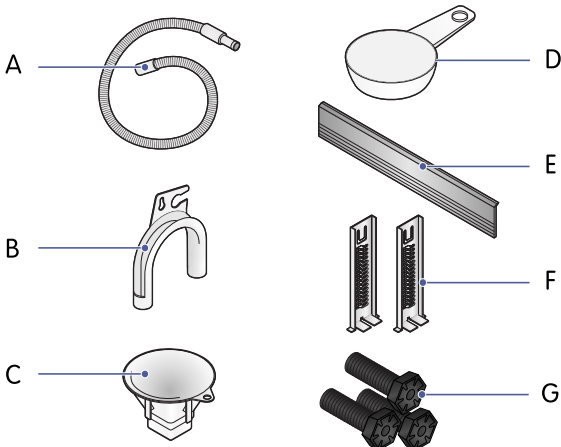

- A. Öryggisinntaksslanga  
B. Frárennslisslönghaldari  
C. Salttrekt  
D. Mæliglas  
E. Sökkull  
F. Uppsetningarfestingar  
G. Lengri fætur

### Öryggisinntaksslanga

Til að tengja uppþvottavélina við vatnsinntakið.

### Frárennslisslönghaldari

Til að festa slönguna og forðast brot, til dæmis þegar slangan er sett yfir brún vask.

### Salttrekt

Til að bæta salti við vatnsmýkingarefnið.

### Mæliglas

Til að mæla rétt magn af duftþvottaefni.

### Sökkull

Til að hylja þjónustuborðið undir hurð uppþvottavélarinnar.

### Uppsetningarfestingar



Til að setja upp sökkulinn.

### Lengri fætur

Til að auka hæð vélarinnar.

## Notkun barnalæsingar

Virkjaðu barnalæsinguna til að hindra að börn opni óvart.

- Ýttu og haltu + og - í 3 sekúndur þar til  er sýnt. Allir hnappar nema  eru nú læstir.
- Ýttu og haltu + og - í 3 sekúndur til að gera barnalæsinguna óvirka.  
**ATHUGAÐU!** Ef slökkt er og kveikt aftur gerir það barnalæsinguna óvirka.

## Finndu gerðarkóðann

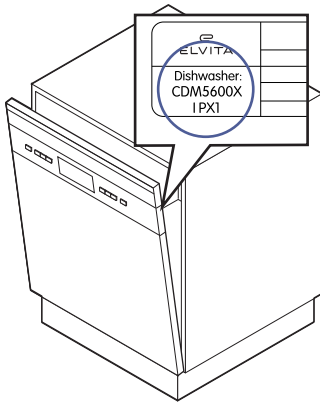

Gerðarkóðinn er prentaður á merkimiða á tækinu. Þú þarft kóðann til að finna allar og nýlegustu upplýsingarnar, þjónustuna og aðstoðina fyrir þína gerð af tæki.



### ATHUGAÐU!

Þetta tæki og textamerking eru dæmi. Tækið þitt og texti gætu haft annað útlit og innihald.

## Fyrir fyrstu notkun



### VARÚÐ!

Gakktu úr skugga um að uppþvottavélin sé rétt upp sett áður en þvegið er.

Þú þarft að bæta salti við vatnsmýkingarefnið til að fjarlægja steinefni og sölt úr vatninu sem gætu haft slæm áhrif á virkni uppþvottavélarinnar. Sjá hluti "Bættu salti við vatnsmýkingarefnið", [síða 278](#).

## Vatnsmýkingarefnisstig stillt

Stilltu vatnsmýkingarefnisstigið samkvæmt hörku vatnsins á þínu svæði. Sjá eftirfarandi töflu til að velja viðeigandi stig. Yfirvöld vatnsveitu á staðnum geta ráðlagt þér um hörku vatns staðarins.

Vatnsharka				Vatnsmýkingarefni sstig	Saltnotkun (grömm/lotu)
Þýskt °dH	Franskt °fH	Breskt °Clarke	mmól/l		
0 - 5	0 - 9	0 - 6	0 - 0,94	<b>H1</b> er sýnt	0
6 - 11	10 - 20	7 - 14	1,0 - 2,0	<b>H2</b> er sýnt	9
12 - 17	21 - 30	15 - 21	2,1 - 3,0	<b>H3</b> er sýnt	12
18 - 22	31 - 40	22 - 28	3,1 - 4,0	<b>H4</b> er sýnt	20
23 - 34	41 - 60	29 - 42	4,1 - 6,0	<b>H5</b> er sýnt	30
35 - 55	61 - 98	43 - 69	6,1 - 9,8	<b>H6</b> er sýnt	60

1. Lokaðu hurðinni.
2. Ýttu á **⏻** til að kveikja á vélinni.
3. Innan 60 sekúndna, ýttu og haltu **P** í meira en 5 sekúndur til að fara í uppsetningu vatnsmýkingarefnis.
4. Ýttu á **P** til að fara í gegnum tiltæk stig vatnsmýkingarefnis (**H1**, **H2**, **H3** (sjálfgefið), **H4**, **H5**, **H6**).
5. Ýttu á **⏻** til að staðfesta og fara úr uppsetningu vatnsmýkingarefnis.

Þú ferð út úr uppsetningu vatnsmýkingarefnis ef þú breytir engum stillingum í 5 sekúndur.

**Keyrðu vélina tóma.**

Gakktu úr skugga um að vélin sé sett upp á réttan hátt.

1. Settu rafmagnssnúruna í samband.
2. Skrúfaðu frá vatnskrananum.
3. Ræstu þvottakerfi.

**ATHUGAÐU! Settu ekkert leirtau í vélina.**

Vélin er tilbúin til notkunar þegar kerfið hefur klárast.

## ÞVOTTUR

### Fyrir hvern þvott

1

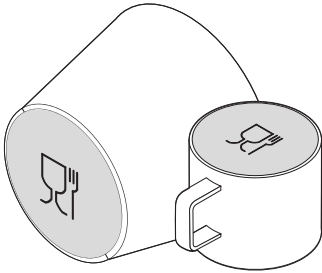

2

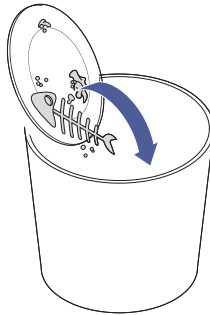

3

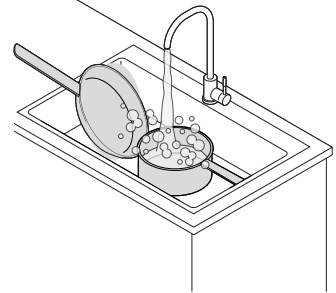

1. Athugaðu hvort hlutirnir mega fara í uppþvottavél. Sjá hluti "Hlutir sem henta til að setja í uppþvottavél", [síða 280](#).
2. Fjarlægðu matarleifar.  
**ATHUGAÐU! Ekki er ráðlag að skola leirtauið undir rennandi vatni. Það leiðir til aukinnar vatns- og orkunotkunar.**
3. Mýkið leifar af brenndum mat á pönnum sem því að skola þær með vatni.

### Ræstu þvottinn



#### ATHUGAÐU!

Til að spara orku, í reiðuham, slekkur uppþvottavélin sjálfkrafa á sér ef hún hefur ekki verið notuð í 15 mínútur.

1. Skrúfaðu frá vatnsinntakinu.
2. Renndu út neðri og efri körfunum.
3. Hladdu leirtauinu.  
**VIÐVÖRUN! Hnifar og önnur áhöld með beitta odda verður að hlaða í körfuna þannig að oddurinn snúi niður eða sett í lárétta stöðu.**
4. Ýttu neðri og efri körfunni tilbaka.
5. Bættu þvottaefni í þvottaefnisskammtarann. Sjá hluti "Fylltu þvottaefnisskammtarann", [síða 276](#).  
**ATHUGAÐU! Notaðu aðeins þvottaefni sem mælt er með til notkunar fyrir uppþvottavélar. Notaðu aldrei sápu, taupvottaefni eða handþvottaefni í uppþvottavélinni.**
6. Lokaðu hurðinni.
7. Ýttu á til að kveikja á rafmagninu.
8. Ýttu á **P** til að velja kerfi.  
Valið kerfi er sýnt.
9. Veldu stillingar og valkosti eftir þörfum.
10. Ýttu á til að hefja þvottalotuna.

Þegar þvotti er lokið heyrir hljóðmerki, **Endir** er sýnt og hurð uppþvottavélarinnar opnast.



#### ATHUGAÐU!

Hurð uppþvottavélarinnar opnast aðeins ef Sjálfvirk opnun aðgerðin er notuð.



#### VIÐVÖRUN!

Tæmdu ekki uppþvottavélina strax eftir þvott, hlutirnir eru heitir. Bíddu í 15 mínútur áður en uppþvottavélin er tæmd.

## Leirtaui bætt við meðan þvottur er í gangi

Þú getur bætt við meira leirtaui til að þvo hvenær sem er áður en þvottaefnisskammtarinn opnast.



### VIÐVÖRUN!

Það er hættulegt að opna hurðina í miðri lotu þar sem gufa getur brennt þig.

1. Ýttu á ► til að gera hlé á þvottalotunni.
2. Bíddu í 5 sekúndur og opnaðu síðan hurðina aftur.
3. Bættu leirtauiinu við.
4. Lokaðu hurðinni.
5. Ýttu á ► til að halda áfram þvotti.

## Skipt um kerfi meðan þvottur stendur yfir

Hægt er að skipta um kerfi hvenær sem er með því að framkvæma endurstillingu.

1. Ýttu á ► til að gera hlé á þvottalotunni.
2. Ýttu og haltu P í meira en 3 sekúndur til að hætta við kerfið.
3. Athugaðu hvort þvottaefnisskammtarinn sé opinn. Ef hann er opinn, fylltu á þvottaefnisskammtarann með þvottaefni.
4. Ýttu á P til að velja kerfi.
5. Ýttu á ► til að hefja þvottalotuna.  
Eftir 10 sekúndur ræsist uppþvottavélin.

## Tilgangur þvottaefnis

Efnin sem þvottaefnið inniheldur eru nauðsynleg til að fjarlægja, leysa upp og skola burt öll óhreinindi út úr uppþvottavélinni. Flest þvottaefni fyrir uppþvottavélar sem eru af markaðsgæðum henta fyrir þennan tilgang.

## Fylltu þvottaefnisskammtarann



### VARÚÐ!

Notaðu aðeins þvottaefni sem er sérstaklega ætlað fyrir notkun í uppþvottavélum. Haltu þvottaefninu fersku og þurru. Ekki setja duftþvottaefni í skammtarann þar til þú ert tilbúin(n) að hefja uppþvottinn.

1

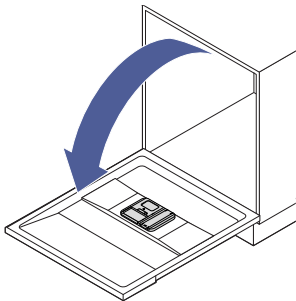

2

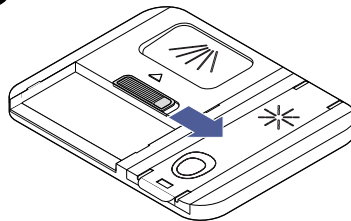

3

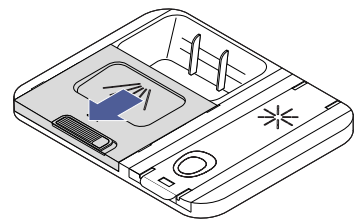

4

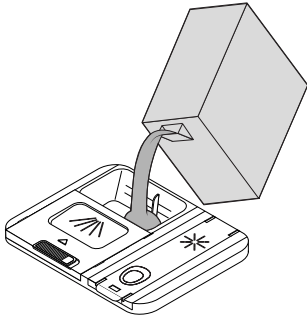

5

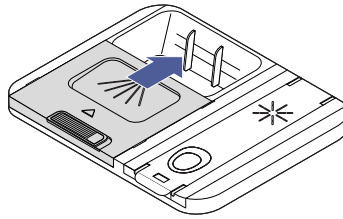

1. Opnaðu hurðina.
2. Renndu læsingunni til að opna þvottaefnisskammtarann.
3. Lokið færir fram.
4. Bættu þvottaefni við hólfíð fyrir aðalþvottalotuna.



Til að ná betri árangri við þvott, sérstaklega ef þú ert með mjög óhreina hluti, helltu þá litlu magni af þvottaefni ofan á hurðina. Aukapþvottaefnið verður notað á forþvottastiginu.

5. Renndu og ýttu svo niður til að loka lokinu.

## Tilgangur gljáa

Gljái er losaður í lokaskolonuninni til að hindra vatn í að mynda dropa á leirtauinu, sem geta skilið eftir sig bletti og rendur. Það bætir einnig þurrkunina með því að láta vatnið renna af leirtauinu. Uppþvottavélin er hönnuð til að nota fljótandi gljáa.

## Fyllt á skammtara gljáa

Gerðu þetta þegar  er sýnt.



### VARÚÐ!

- Notaðu aðeins skolefni sem ætlað er fyrir upppvottavélar. Fylltu aldrei á skammtara gljáa með öðrum efnum (t.d. hreinsiefni upppvottavéla, fljótandi þvottaefni). Það myndi skemma upppvottavélina.
- Gljái sem hellist niður og er skilinn eftir á botni vélarinnar getur valdið froðumyndun í næsta þvotti. Ef gljái hellist niður skal nota rakadrægan klút til að fjarlægja það sem hellist niður.

1

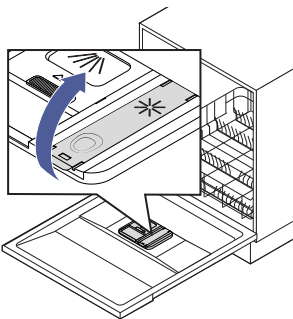

2

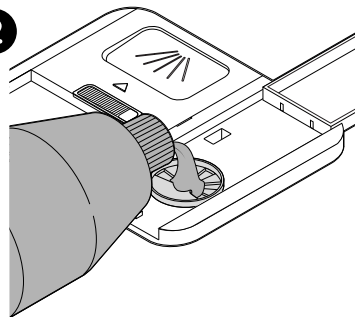

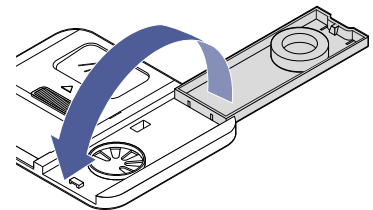

3



1. Lyftu handfanginu til að opna lokið.
2. Bættu við gljáa í skammtara gljáa.  
**VARÚÐ! Ekki yfirfylla skammtara gljáa.**
3. Lokaðu lokinu.

## Notkun gljáa stillt

Stilltu notkun gljáa samkvæmt hörku vatnsins á þínu svæði. Yfirvöld vatnsveitu á staðnum geta ráðlagt þér um hörku vatns staðarins. Sjá hluti "Vatnsmýkingarefnisstig stillt", síða 273.

1. Lokaðu hurðinni.
2. Ýttu á  til að kveikja á vélinni.
3. Innan 60 sekúndna, ýttu og haltu **P** í meira en 5 sekúndur.
4. Ýttu á **+** til að fara í uppsetningu fyrir gljáa.  
\* blikkar einu sinni á sekúndu.
5. Ýttu á **P** til að fara í gegnum tiltæk stig fyrir notkun gljáa (**D1** (sjálfgefið), **D2**, **D3**, **D4**, **D5** - því hærrí sem talan er því meira af gljáa notar uppþvottavélin).
6. Ýttu á  til að staðfesta og fara út úr uppsetningu fyrir gljáa.

Þú getur skilið stillingarnar eftir óbreyttar í 5 sekúndur til að fara út úr uppsetningu fyrir gljáa.

## Tilgangur salts fyrir vatnsmýkingarefnið

Vatnsmýkingarefnið er hannað til að fjarlægja steinefni og sölt úr vatninu sem gætu haft slæm áhrif á virkni uppþvottavélarinnar. Því meira af steinefnum sem eru í vatninu því harðara er vatnið. Harka vatns er mismunandi frá einum stað til annars. Ef hart vatn er notað í uppþvottavélinni myndast útfellingar á leirtaui og áhöldum. Tegund salts sem er notað verður að vera sérstaklega hannað til að fjarlægja kalk og steinefni úr vatninu.

## Bættu salti við vatnsmýkingarefnið

Gerðu þetta þegar  er sýnt.



### VARÚÐ!

- Notaðu aðeins salt sem er sérstaklega ætlað til notkunar í uppþvottavélum. Allar aðrar tegundir af salti, sérstaklega borðsalt, mun skaða vatnsmýkingarefnið.
- Einungis skal fylla á með salti rétt áður en lota er keyrð. Salt eða saltvatn sem hellist niður og er skilið eftir á botni vélarinnar í nokkurn tíma getur valdið tæringu. Ef salti er hellt niður skal keyra Skola kerfið eða Hratt kerfið til að fjarlægja það sem helltist niður.

1

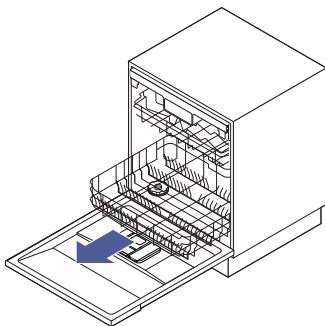

2

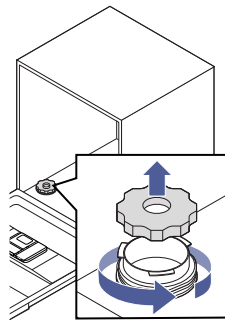

3

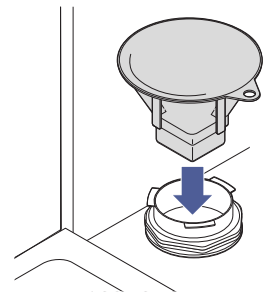

4

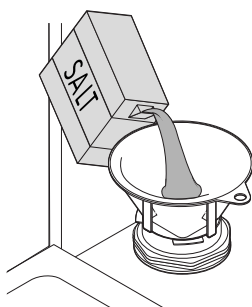

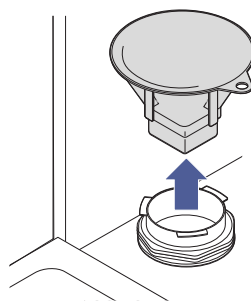

5

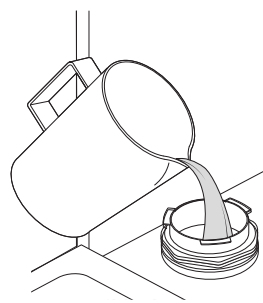

6

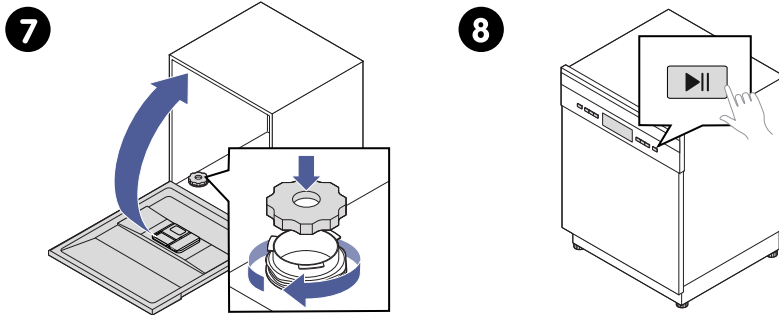



1. Fjarlægðu neðri körfuna.
2. Skrúfaðu lokið af.
3. Settu enda trektarinnar í gatið.
4. Bættu við um það bil 1,5 kg af uppþvottavélarsalti.
5. Fjarlægðu trektina úr gatinu.
6. Fylltu saltflátið að hámarki sínu með vatni. (Það er eðlilegt að lítið magn vatns komi út úr saltflátinu).  
**ATHUGAÐU! Fylltu saltflátið aðeins með vatni í fyrsta sinn sem bætt er salti við vatnsmýkingarefnið.**
7. Skrúfaðu lokið vandlega aftur á og lokaðu hurðinni.  
 er ekki lengur sýnt.  
**ATHUGAÐU! Eftir því hversu vel saltið leysist upp gæti  enn verið sýnt jafnvel þótt saltflátið hafi verið fyllt.**
8. Ræstu stutt þvottakerfi tafarlaust.  
**VARÚÐ! Þegar salti hefur verið bætt við vatnsmýkingarefnið ætti að ræsa þvottakerfi tafarlaust. Annars gæti saltvatn skaðað síubúnað, dælu eða aðrar mikilvæga hluta vélarinnar.**

## Eftir hvern þvott

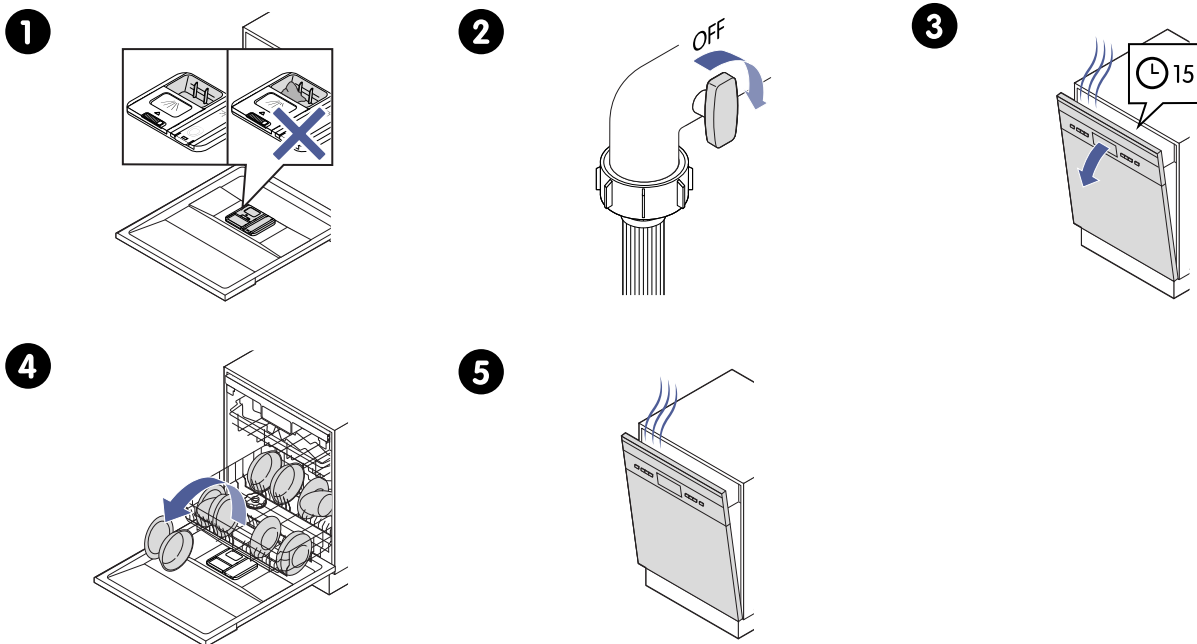

1. Athugaðu að þvottaefnisskammtarinn sé tómur.
2. Skrúfaðu fyrir vatnsinntakið.
3. Hafðu hurðina smávegis opna og bíddu í 15 mínútur áður en leirtauið er fjarlæggt.

4. Fjarlægðu leirtauið.



**Tæmdu neðri körfuna fyrst og síðan efri körfuna, til að hindra vatnsdropar falli.**

5. Hafðu hurðina smávegis opna til að lofta út raka og lykt.

## Hlutir sem henta til að setja í uppþvottavél

Gakktu úr skugga um að leirtauið megi setja í uppþvottavél áður en þú hleður í uppþvottavélina.

Eftirfarandi hluti má ekki setja í uppþvottavél:

- Hnífapör með handföngum úr við, horni, postulíni eða skelplötu;
- Plasthlutir sem eru ekki hitaþolnir;



### VARÚÐ!

Athugið alla plasthluti til að ganga úr skugga um að þeir séu merktir sem má setja í uppþvottavél.

- Eldri hnífapör með límdu hluta sem eru ekki hitaþolnir;
- Límd hnífapör eða leirtau;
- Blikk-, tin- eða koparhlutir;
- Kristalgler;
- Stálhlutir sem eru ekki ryðfrír;
- Viðarbakkar og skurðarbretti;
- Hlutir gerðir úr gervitrefjum.

Útliti sumra hluta getur hrakað þegar notaðir í uppþvottavél:

- Sumar tegundir af gleri verða mattar eftir mikinn fjölda þvotta.
- Silfur- og álhlutar hafa tilhneigingu til að upplitast við þvott.
- Mynstur úr gljáhúð getur dofnað ef þvegið oft í uppþvottavél.



- Íhugaðu að kaupa áhöld sem eru merkt sem má setja í uppþvottavél.
- Notaðu milt þvottaefni fyrir uppþvottavélar.
- Veldu lághitakerfi fyrir viðkvæma hluti.

## Körfur og grindur stilltar áður en hlaðið er

### Stilltu hæð efri körfunnar

Þú getur stillt hæð efri körfunnar til að koma fyrir hærrí diskum í annað hvort efri eða neðri körfunni.

1

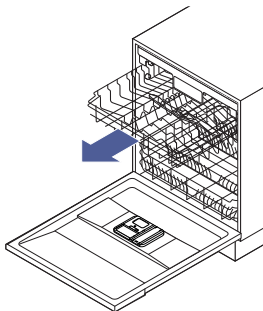

2

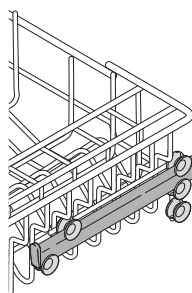

3

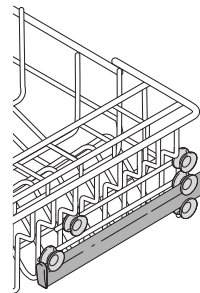

4

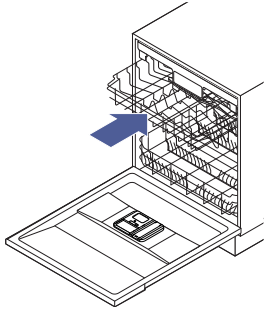

1. Togaðu út körfuna og lyftu körfunni af rúllubrautunum.
2. Til að nota efstu stöðuna settu körfuna á efri rúllubrautina.
3. Til að nota neðstu stöðuna settu körfuna á neðri rúllubrautina.
4. Ýttu körfunni inn.

### Bollagrindin lögð aftur

Hægt er að leggja saman bollagrindina í körfunni til að búa til pláss fyrir hærri hluti.

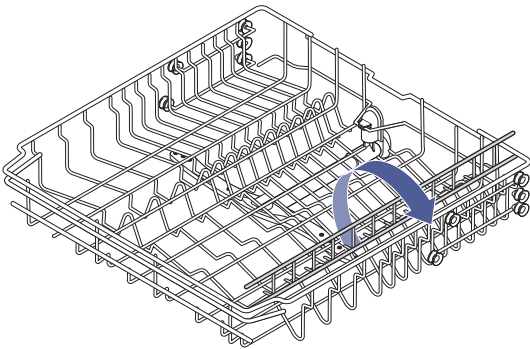

1. Bollagrindin lögð aftur.



**Þegar bollagrindin er í uppréttri stöðu er hægt að halla háum glösum upp að henni.**

### Diskagrindur lagaðar aftur

Hægt er að leggja saman diskagrindurnar í neðri körfunni til að búa til pláss fyrir stærri hluti.

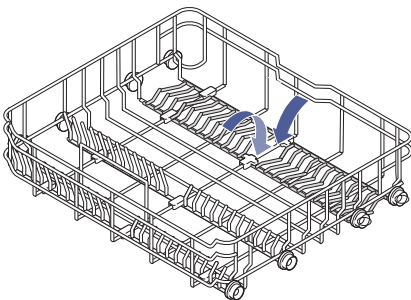

1. Diskagrindur lagaðar aftur.

## Hnífaparagrindin stillt

Hægt er að stilla hnífaparagrindina á marga vegu til að koma fyrir fleiri hnífapörum eða hærra leirtaui í efri körfuna.



### ATHUGAÐU!

Hægt er að stöðva eftir hvert þrep: Veldu stöðu grindar sem hentar þínum þörfum best.

1. Lyftu hægri grindinni upp.  
Bæði vinstri grindin og hægri grindin eru flatar.

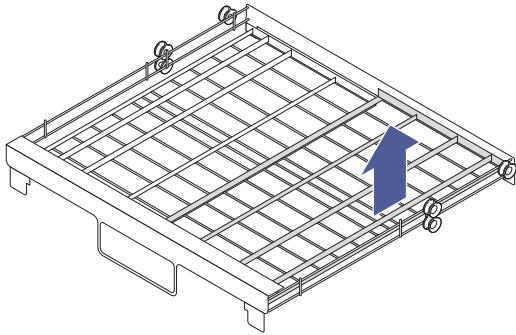

2. Leggðu hægri grindina niður á vinstri grindina.

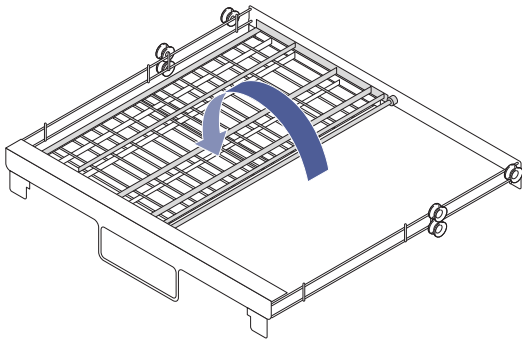

3. Fjarlægðu hægri (efri) grindina úr bakkanum.  
Ein grind er notuð.

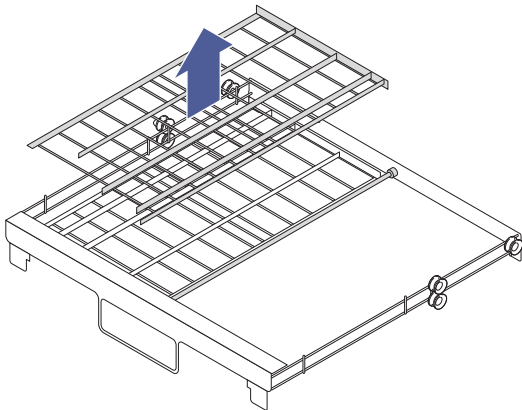

## Fyllt í uppvottavélina á hagkvæman hátt

Notaðu þessar leiðbeiningar þegar hlaðið er í uppvottavélina.



### VIÐVÖRUN!

Hnífar með löngum blöðum geymdir í uppréttri stöðu skapa mögulega hættu.



### VARÚÐ!

- Settu beitta hluti þannig að þeir séu ekki líklegir til að skemma hurðarþéttið.
- Ekki ætti að þvo mjög litla hluti í uppvottavélinni þar sem þeir gætu auðveldlega fallið út úr körfunni.

- Hlutir eins og bollar, glös, pottar og pönnur ættu að snúa niður á við.
- Hlaða ætti bogalöguðum hlutum eða hlutum með innfellingum svo þeir snúi þannig að vatn geti runnið af þeim.
- Stafla skal öllum áhöldum örugglega þannig að þau geti ekki oltið um koll.
- Setja skal öll áhöld þannig að þau komi ekki í veg fyrir að úðunarmarnir snúist óhindrað við þvott.
- Hladdu holum hlutum eins og bollum, glösum, pönnum o.s.frv. á hvolfi þannig að vatn safnist ekki í ílátinu eða djúpum grunni.
- Leirtau og hnífaparahlutir mega ekki liggja innan í hverjum öðrum eða hylja hverjir aðra.



### ATHUGAÐU!

- Hladdu í körfuna samkvæmt hefðbundnum hleðsluvalkostum. Reyndu að nota plássið fyrir alla 14 borðbúnaðina. Þetta er mikilvægt fyrir góðan árangur og fyrir hagkvæma nýtingu á orku og vatni.
- Ef þú hleður ekki körfuna samkvæmt stöðluðum hleðsluvalkostum og notar ekki plássið fyrir alla 14 borðbúnaðina, getur það leitt til lélegri afkasta og óhagkvæmrar orku- og vatnsnotkunar.

## Leiðbeiningar fyrir hleðslu efri körfunnar

Notið þessar leiðbeiningar ásamt almennum leiðbeiningum þegar hlaðið er í efri körfuna.

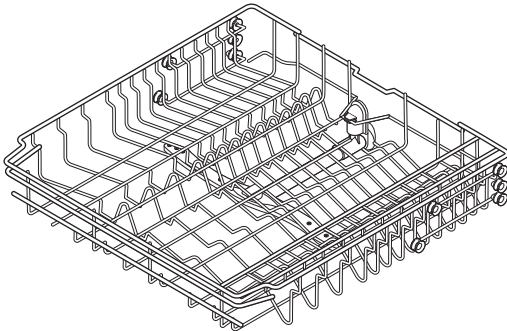

- Hlaðið með viðkvæmu og léttara leirtaui eins og glösum, kaffibollum, tebollum og undirskálum, auk diska, lítilla skála og grunnra panna (ef þær eru ekki of óhreinar).
- Hægt er að leggja saman bollagrindina til að búa til pláss fyrir hærra hluti. Sjá hluti "Bollagrindin lögð aftur", [síða 281](#).
- Setjið hlutina þannig að þeir færast ekki þegar vatnið sprautast á þá.
- Til að forðast skemmdir ættu glös ekki að snertast innbyrðis.
- Hnífaparahlutir sem eru langir eða beittir, til dæmis skurðarhnífar, verður að leggja lárétt í efri körfuna.

### Hlaðið í efri körfuna samkvæmt evrópskum staðli EN 60436

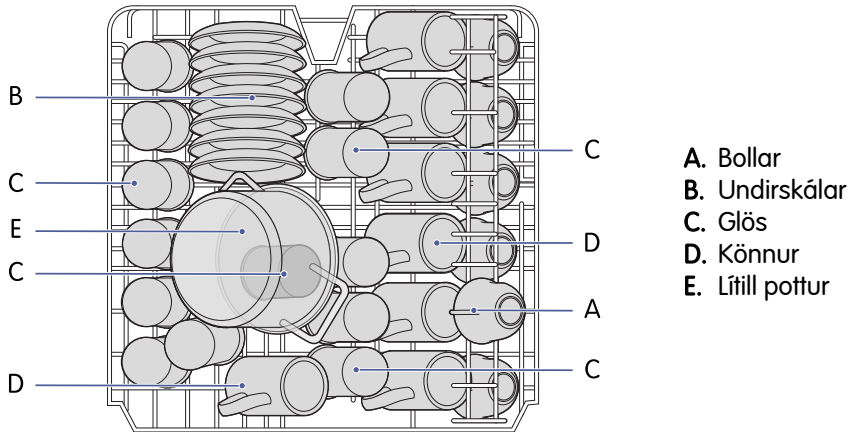

### Leiðbeiningar fyrir hleðslu neðri körfunnar

Notið þessar leiðbeiningar ásamt almennum leiðbeiningum þegar hlaðið er í neðri körfuna.

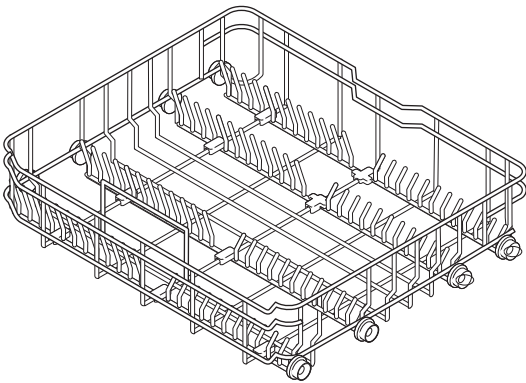

- Hlaðið með stórum hlutum og þeim sem erfiðast er að hreinsa eins og pottum, pönnum, lokum, matarfötum og skálum.
- Hægt er að leggja saman diskagrindurnar til að búa til pláss fyrir stærri hluti. Sjá hluti "Diskagrindur lagaðar aftur", [síða 281](#).
- Setjið matarföt og lok við hlið grindanna til að hindra ekki snúning efri úðunarmsins.



#### ATHUGAÐU!

Hámarks ráðlagt þvermál diska fyrir framan þvottaefnisskammtarann er 19 cm svo hægt sé að opna hann auðveldlega.

### Hlaðið í neðri körfuna samkvæmt evrópskum staðli EN 60436

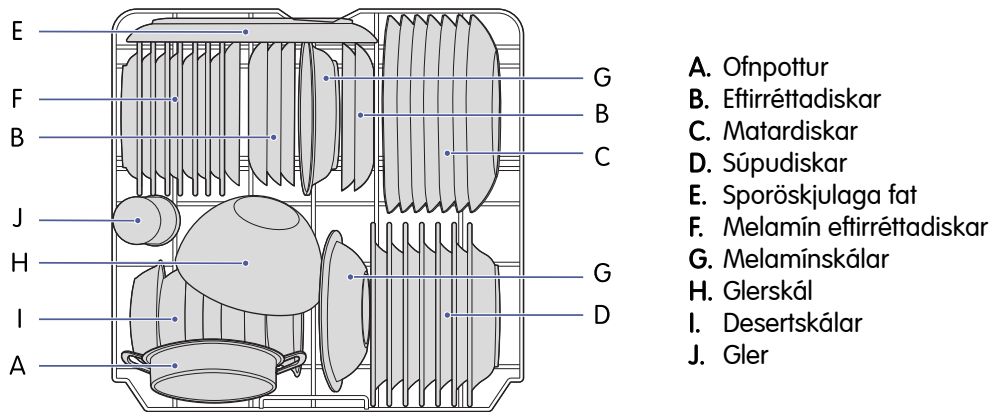

### Leiðbeiningar fyrir að hlaða í hnífaparagrindina

Notið þessar leiðbeiningar ásamt almennum leiðbeiningum þegar hlaðið er í hnífaparagrindina.



#### VIÐVÖRUN!

- Ekki láta neinn hlut stingast niður úr botni körfunnar.
  - Hlaðið alltaf beittum áhöldum með beitta oddinn niður á við.
- Hægt er að stilla hnífaparagrindina á marga vegu til að koma fyrir fleiri hnífapörum eða hærra leirtaui í efri körfuna. Sjá hluti "Hnífaparagrindin stillt", [síða 282](#).
  - Hnífapör eiga að vera sett aðskilinn frá hverjum öðrum og í réttar stöður, og tryggja skal að áhöldin hrúgist ekki saman, þar sem slíkt gæti haft slæm áhrif á árangur við hreinsun.

## Hlaðið í hnífaparagrindina samkvæmt evrópskum staðli EN 60436

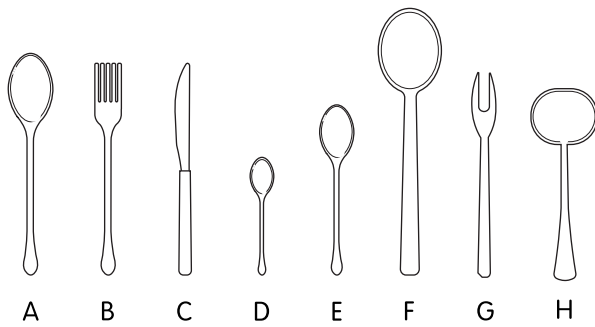

- A. Súpuskeiðar
- B. Gafflar
- C. Hnífar
- D. Teskeiðar
- E. Desertskeiðar
- F. Matarskeiðar
- G. Matargafflar
- H. Sósuausur

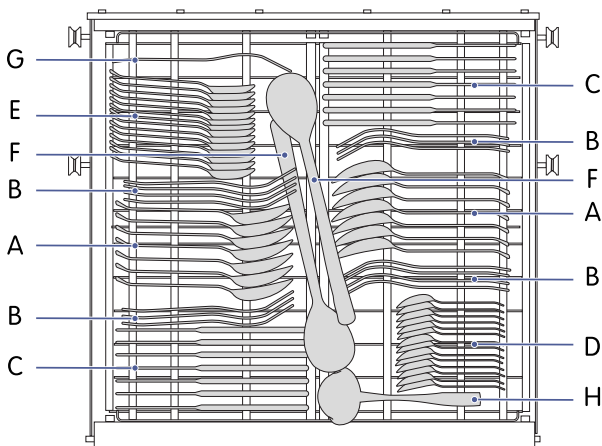

## Valkostir, stillingar og aðgerðir



### Barnalæsing

Kemur í veg fyrir að vélin sé notuð fyrir slysi. Sjá hluti "Notkun barnalæsingar", síða 272.



### Val á úðastút

Þvær annaðhvort leirtauið í efri grind eða neðri grind.



### Sjálfvirk opnun

Opnar hurð uppþvottavélarinnar sjálfkrafa í lok kerfis. Þetta bætir árangur við þurrkun.



### Seinkun





Seinkar byrjun þvottakerfisins um ákveðið langan tíma. Hámarks seinkunartími er 24 klukkustundir.



### Mikill hraði+

Styttir þvottatímann.

## Notaðu valkostinn fyrir val á úðastút

1. Ýttu á P til að velja kerfi.
2. Ýttu á  til að fara í gegnum tiltæka valkosti (efri karfa , neðri karfa .
3. Ýttu á .

### Notaðu valkostinn Mikill hraði+

Þessi valkostur er ekki tiltækur með kerfunum Sjálfvirkt, Hratt og Skola.

1. Ýttu á **P** til að velja kerfi.
2. Ýttu á .
3. Ýttu á **▶▶**.

### Notkun aðgerðar fyrir sjálfvirka opnun

Þessi valkostur er ekki tiltækur með kerfunum Hratt og Skola.



#### VIÐVÖRUN!

- Hurð uppþvottavélarinnar má ekki vera hindruð þegar hún er stillt til að opnast sjálfkrafa.
- Þessi aðgerð getur truflað virkni barnalæsingar.

1. Ýttu á **P** til að velja kerfi.
2. Ýttu á .
3. Ýttu á **▶▶**.  
Eftir þvott opnast hurðin sjálfkrafa til að ná betri þurrkáhreifum.

### Notið seinkunaraðgerðina

1. Ýttu á **P** til að velja kerfi.
2. Breyttu stillingum og veldu valkosti ef þarf.
3. Ýttu á **+** eða **—** til að fara í gegnum alla mögulega seinkunartíma.
4. Ýttu á **▶▶**.  
Þvottalotan hefst eftir að seinkunartíminn er liðinn.



Þú getur hætt við seinkunartímann með því að ýta á **—** til að fara í gegnum mögulega seinkunartíma þar til skjárin sýnir 0:00.

## Kerfi



#### ATHUGAÐU!

- Hversu mikið magn af þvottaefni þarf fer eftir því hversu óhreint leirtauið er.
- Raunveruleg gildi fyrir kerfi geta verið frábrugðin þeim gildum sem sýnd eru hér. Gildin sem gefin eru upp fyrir kerfi önnur en sparnaðarkerfið eru aðeins til hliðsjónar.

### 90 mín



Fyrir venjulega óhreinir hleðslur sem þurfa hraðan þvott.

Lotuskref	<ul style="list-style-type: none"> <li>• Þvottur 60 °C</li> <li>• Skola</li> <li>• Skola 50 °C</li> <li>• Þurrkun</li> </ul>
Þvottaefni, forþvottur	-
Þvottaefni, aðalþvottur	22 g eða 1 tafla

Sjálfgjafinn tími	1:30
Gljái	Já
Sjálfvirk opnun	Já, 5 mínútum áður en kerfið endar

## Sjálfvirkt



Fyrir lítið, venjulega eða mikið óhreint leirtau með eða án þarnaðra matarleifa.

Lotuskref	<ul style="list-style-type: none"> <li>• Forþvottur 45 °C</li> <li>• Þvottur 55-65 °C</li> <li>• Skola</li> <li>• Skolun 50-55 °C</li> <li>• Þurrkun</li> </ul>
Þvottaefni, forþvottur	4 g
Þvottaefni, aðalþvottur	18 g eða 1 - 2 töflur
Sjálfgjafinn tími	1:25 - 2:30
Gljái	Já
Sjálfvirk opnun	Já, 10 mínútum áður en kerfið endar

## Sparnaður



Ráðlagt kerfi fyrir venjulega óhreint leirtau, þar sem það minnkar orku- og vatnsnotkun.

Lotuskref	<ul style="list-style-type: none"> <li>• Forþvottur</li> <li>• Þvottur 50 °C</li> <li>• Skola</li> <li>• Skola 50 °C</li> <li>• Þurrkun</li> </ul>
Þvottaefni, forþvottur	4 g
Þvottaefni, aðalþvottur	18 g eða 1 - 2 töflur
Sjálfgjafinn tími	3:18
Gljái	Já
Sjálfvirk opnun	Já, 50 mínútum áður en kerfið endar

## Gler



Fyrir lítið óhreint leirtau og gler.

Lotuskref	<ul style="list-style-type: none"> <li>• Forþvottur</li> <li>• Þvottur 50 °C</li> <li>• Skolun 50 °C</li> <li>• Skola 50 °C</li> <li>• Þurrkun</li> </ul>
Þvottaefni, forþvottur	4 g
Þvottaefni, aðalþvottur	18 g eða 1 - 2 töflur
Sjálfgjafinn tími	2:00
Gljái	Já
Sjálfvirk opnun	Já, 10 mínútum áður en kerfið endar

## Öflugt



Fyrir mikið óhreint leirtau og venjulega óhreina potta, pönnur, leirtau o.s.frv., með þornuðum matarleifum.

Lotuskref	<ul style="list-style-type: none"> <li>• Forþvottur 50 °C</li> <li>• Þvottur 65 °C</li> <li>• Skola</li> <li>• Skola</li> <li>• Skola 60 °C</li> <li>• Þurrkun</li> </ul>
Þvottaefni, forþvottur	4 g
Þvottaefni, aðalþvottur	18 g eða 1 - 2 töflur
Sjálfgjafinn tími	3:25
Gljái	Já
Sjálfvirk opnun	Já, 10 mínútum áður en kerfið endar

## Hratt



Fljótara kerfi fyrir lítið óhreinar hleðslur sem ekki þarf að þurrka.

Lotuskref	<ul style="list-style-type: none"> <li>• Þvottur 40 °C</li> <li>• Skola 40 °C</li> <li>• Skola 55 °C</li> </ul>
Þvottaefni, forþvottur	-
Þvottaefni, aðalþvottur	12 g eða 1 tafla

Sjálfgjafinn tími	0:30
Gljái	Nei
Sjálfvirk opnun	Nei

## Skola



Til að skola leirtau sem þú ætlar að þvo síðar þann daginn.

Lotuskref	-
Þvottaefni, forþvottur	-
Þvottaefni, aðalþvottur	-
Sjálfgjafinn tími	0:15
Gljái	Nei
Sjálfvirk opnun	Nei

## Alhiða



Fyrir venjulega óhreinar hleðslur, eins og potta, diska, glös og lítið óhreinar þönnur.

Lotuskref	<ul style="list-style-type: none"> <li>• Forþvottur 45 °C</li> <li>• Þvottur 55 °C</li> <li>• Skola</li> <li>• Skola 55 °C</li> <li>• Þurrkun</li> </ul>
Þvottaefni, forþvottur	4 g
Þvottaefni, aðalþvottur	18 g eða 1 - 2 töflur
Sjálfgjafinn tími	2:55
Gljái	Já
Sjálfvirk opnun	Já, 10 mínútum áður en kerfið endar

## HREINSUN

Rétt viðhald tækis þíns getur lengt endingartíma þess.



### VIÐVÖRUN!

Lesið öryggisupplýsingarnar og leiðbeiningarnar í heild áður en hreinsun eða viðhald á þessari vöru eru framkvæmd.



### VIÐVÖRUN!

Taktu vélin úr sambandi áður en hún er hreinsuð og viðhald framkvæmt á henni.



### VARÚÐ!

- Ef hreinsunar er þörf skal einungis nota mjúkan rakan klút vættan í mildri sápu. Notaðu þurrkan klút til að þurrka bleytu af vélinni.
- Til að fjarlægja bletti af innra yfirborði skal nota klút vættan í vatni og smávegis ediki, eða hreinsiefni sérstaklega gerðu fyrir uppþvottavélar.



### VARÚÐ!

- Til að hindra að vatn komist inn í hurðarlæsinguna og rafmagnshluti skal ekki nota hreinsiefni í úðabrúsum af neinni gerð.
- Notaðu aldrei svarfandi hreinsiefni eða ræstipúða á ytri yfirborð þar sem það gæti rispað áferðina. Sumar pappírþurrkur gætu einnig rispað eða skilið effir sig för á yfirborðinu.

## Hurð og hurðarþétti þrífir

Gerðu þetta reglulega til að fjarlægja matarleifar.



### VARÚÐ!

Ekki nota leysiefni eða svarfandi hreinsiefni til að þrifa ytra byrði og gúmmíhluta uppþvottavélarinnar. Notaðu klút vættan með heitu sápuvatni.

1

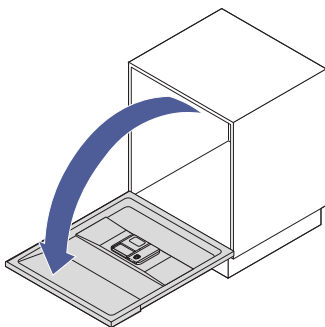

2

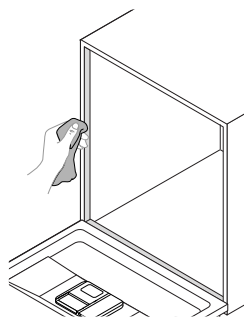

3

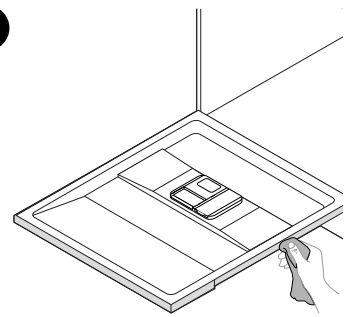

4

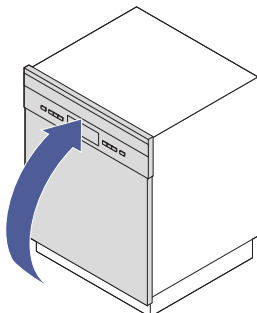

5

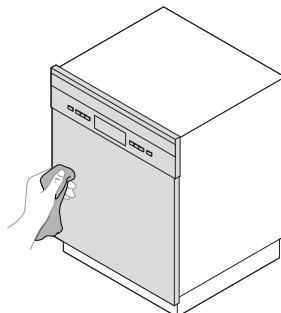

1. Opnaðu hurðina.
2. Þrífðu hurðarþéttin með mjúkum, rökum klút.
3. Hurðarhliðar þrífna.
4. Lokaðu hurðinni.

5. Þrífðu framan á hurðinni og þrífðu stjórnborðið með mjúkum, rökum klút. Þurrkaðu stjórnborðið vandlega.

## Þrífðu úðunaramana

Gerðu þetta reglulega. Þetta hindrar að úðunaramarnir og legurnar stíflist.

1

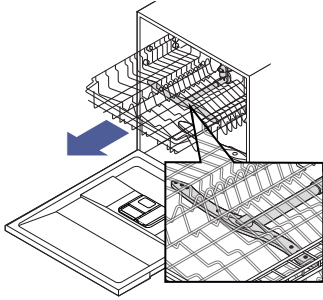

2

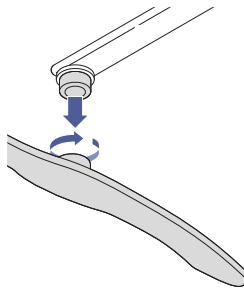

3

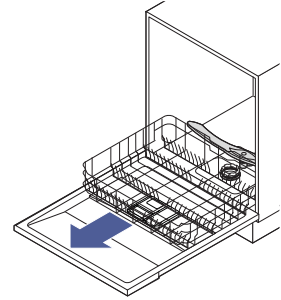

4

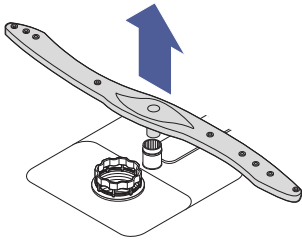

5

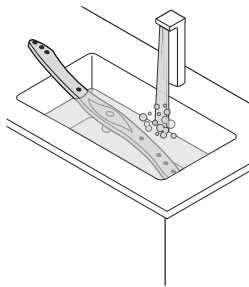

6

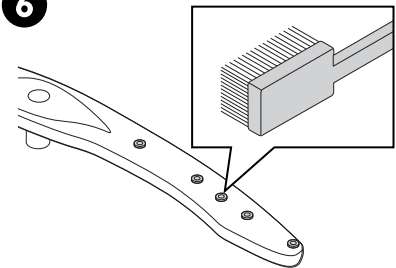

1. Fjarlægðu efri körfuna.
2. Til að fjarlægja efri úðunaraminn skal halda rónni kyrri og snúa úðunaraminum.
3. Fjarlægðu neðri körfuna.
4. Til að fjarlægja neðri úðunaraminn, togaðu úðunaraminn upp á við.
5. Þvoðu úðunaramana 2 í heitu sápuvatni.
6. Hreinsaðu þrýstistútana með mjúkum bursta.

Settu upp í öfugri röð.

## Fjarlægðu og hreinsaðu síubúnaðinn.

Athugaðu síurnar reglulega og hreinsaðu þær þegar rusl er farið að safnast upp. Þetta hindrar að síurnar stíflist.



### VARÚÐ!

- Settu síurnar aftur í vandlega og í réttri röð, annars gæti gróft rusl komist í kerfið og valdið stíflu.
- Notaðu aldrei uppþvottavélina án þess að síurnar séu í stað. Röng ísetning á síum getur dregið úr afköstum uppþvottavélarinnar og skemmt leirtau og áhöld.

1

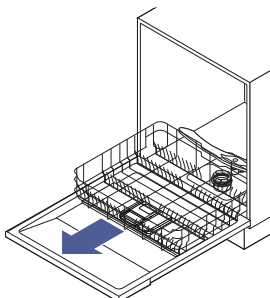

2

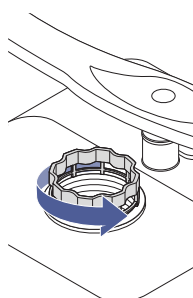

3

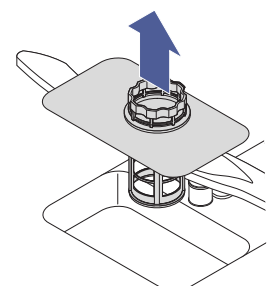

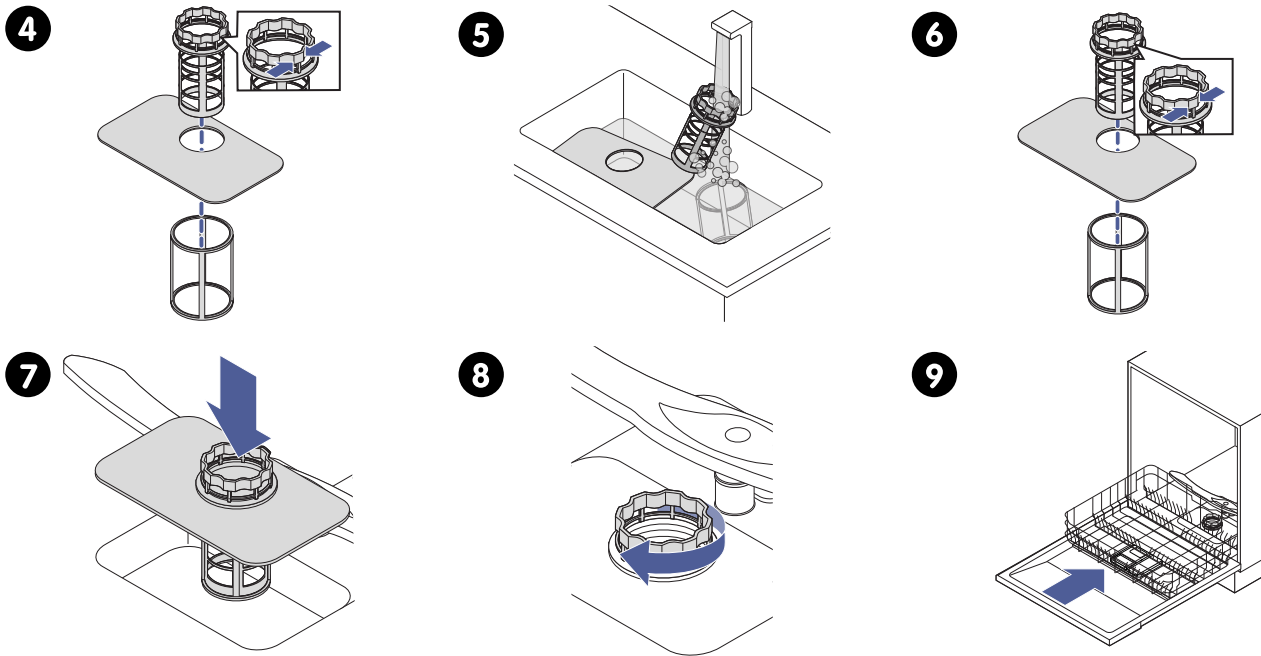

1. Fjarlægðu neðri körfuna.
2. Snúðu grófsíunni.
3. Lyftu og fjarlægðu síusamstæðuna.
4. Togaðu finsíuna af síusamstæðunni: Klemmdu flipana varlega saman efst og togaðu grófsíuna úr síusamstæðunni.
5. Fjarlægðu stærri matarleifar með því að skola síuna undir rennandi vatni.



**Fyrir vandlegri hreinsun skal nota mjúkan hreinsibursta.**

6. Settu síuna aftur saman í öfugri röð.
7. Settu síusamstæðuna í upphaflega stöðu sína.
8. Snúðu grófsíunni.  
**VARÚÐ! Hertu síurnar ekki of mikið.**
9. Settu neðri körfuna aftur í.

## Undirbúningur ef ekki á nota vélina í langan tíma

Gerðu þetta þegar ekki á að nota uppþvottavélina í langan tíma.

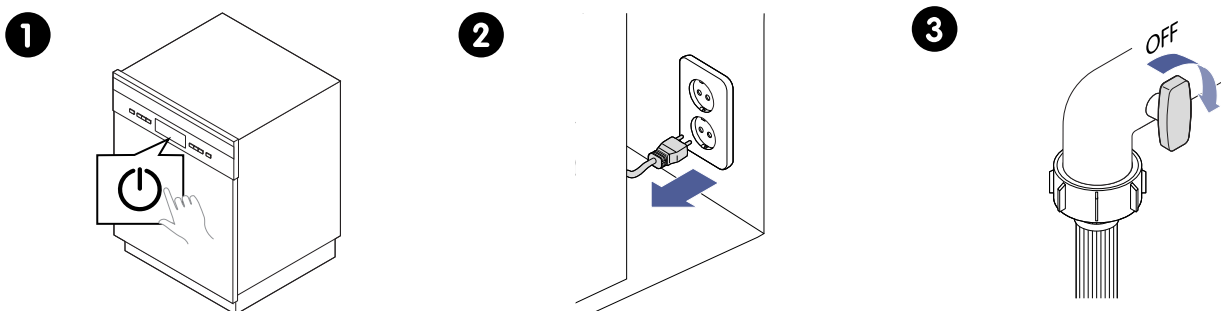

4

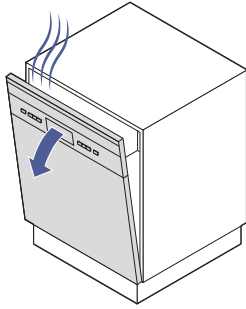

1. Keyrðu þvottalotu með uppþvottavélina tóma.
2. Taktu klónna úr sambandi frá rafmagnsinnstungunni.
3. Skrúfaðu fyrir vatnsinntakið.
4. Opnaðu hurðina smávegis.

**ATHUGAÐU! Með því að skilja hurðina eftir smávegis opna geta hurðarþéttin enst lengur og komið er í veg fyrir að lykt myndist innan í uppþvottavélinni.**

## BILANAGREINING

### Vélin ræsist ekki

Það geta verið aðrar orsakir fyrir vandamálinu. Fylgdu leiðbeiningunum fyrir orsakirnar sem stungið er upp á til að leysa vandamálið.

#### Öryggi hefur sprungið, eða útsláttarrofa hefur slegið út

- Skiptu um öryggi eða endurstílltu útsláttarrofann.
- Aftengdu öll önnur tæki tengd við sömu rafrás og uppvottavélin.

#### Vélin er ekki tengd við raftengingu

Tengdu rafmagnssnúruna við rafmagnsinnstunguna.

#### Ekki er kveikt á vélinni

Kveiktu á vélinni.

#### Vatnsþrýstingur er lágur

1. Athugaðu að vatnsinntakið sé rétt tengt.
2. Athugaðu að skúfað sé frá vatninu.

#### Vatnskranatákníð er sýnt



1. Athugaðu að vatnsinntakið sé rétt tengt.
2. Athugaðu að skúfað sé frá vatninu.

#### Hurð uppvottavélarinnar ekki almennilega lokuð

Lokaðu hurðinni alveg og læstu henni.

### Vatn dælist ekki út úr uppvottavélinni

Það geta verið aðrar orsakir fyrir vandamálinu. Fylgdu leiðbeiningunum fyrir orsakirnar sem stungið er upp á til að leysa vandamálið.

#### Frárennslislanga er undin, klemmd eða stífluð

Athugaðu frárennslislönguna.

#### Sía stífluð

Athugaðu grófsíuna.

#### Eldhúsvaskur stíflaður

Athugaðu að frárennslí úr eldhúsvaski sé gott. Ef vandamálið er vegna stíflaðs eldhúsvasks gætir þú þurft að hringja í pípulagningamann frekar en tæknimann fyrir uppvottavélar.

## Leifar, útfellingar og blettir

### Sápulöður í kerinu

Það geta verið aðrar orsakir fyrir vandamálinu. Fylgdu leiðbeiningunum fyrir orsakirnar sem stungið er upp á til að leysa vandamálið.

### Rangt þvottaefni

1. Keyrðu Hratt kerfið án neins leirtaus.
2. Athugaðu með sápulöður og endurtaktu ef þarf.

### Gljái hefur hellst niður

Þurrkaðu alltaf strax upp skolefni sem hellist niður.

### Blettir innan í uppþvottavélinni

#### Þvottaefni með litarefni gæti hafa verið notað

Gakktu úr skugga um að þvottaefnið innihaldi ekki neitt litarefni.

### Hvít filma á innra yfirborði

#### Útfellingar úr hörðu vatni

1. Þrífðu innra byrðið.
2. Notaðu rakan svamp með þvottaefni fyrir uppþvottavélar og vertu í gúmmihönskum.

### Þvottaefni er eftir í skammtara

#### Leirtauið er að hindra þvottaefnisskammtarann

Hladdu leirtauiu aftur á réttan hátt.

## Hávaði

### Bankhljóð í uppþvottavélinni

#### Úðunarmur slæst utan í hlut í körfu

1. Gerðu hlé á kerfinu.
2. Endurraðaðu hlutunum sem eru að hindra úðunarminn.

### Skrölthljóð í uppþvottavélinni

#### Leirtaushlutir eru lausir í uppþvottavélinni

Gerðu hlé á kerfinu og endurraðaðu leirtaushlutunum.

## Bankhljóð í vatnslögnum

**Þetta gæti verið vegna uppsetningar á staðnum eða þversniðs vatnslagnanna.**

Þetta hefur engin áhrif á virkni uppþvottavélarinnar. Ef þú ert í vafa skaltu hafa samband við viðurkenndan þípuþvottavélarverkunarmann.

## Óhreint leirtau

### Leirtauið er ekki hreint

Það geta verið aðrar orsakir fyrir vandamálinu. Fylgdu leiðbeiningunum fyrir orsakirnar sem stungið er upp á til að leysa vandamálið.

### Leirtauinu var ekki rétt hlaðið í

Sjá hluti "Fyllt í uppþvottavélina á hagkvæman hátt", [síða 283](#).

### Kerfið var ekki nógu öflugt

Veldur öflugara kerfi.

### Rangt þvottaefni var notað

Notaðu meira þvottaefni, eða skiptu um þvottaefni.

### Hlutir hindra hreyfingar úðunararmanna

Endurraðaðu hlutunum þannig að úðunararmarnir geti snúist óhindrað.

### Síusamstæðan er ekki hrein eða er ekki rétt sett í grunn uppþvottavélarrymisins

Þetta getur leitt til stíflunar á þrýstistútum úðunararmsins.

- Hreinsaðu síuna og komdu henni rétt fyrir. Sjá hluti "Fjarlægðu og hreinsaðu síubúnaðinn.", [síða 292](#).
- Hreinsaðu þrýstistúta úðunararmsins. Sjá hluti "Þrífðu úðunararmana", [síða 292](#).

## Glervara verður skýjuð

### Samsetning af of mjúku vatni og of miklu þvottaefni

Notaðu minna þvottaefni ef þú ert með mjúkt vatn og veldu styttri lotu til að þvo glervöru og til að ná henni hreinni.

### Það eru ryðblettir á hnífapörunum

Það geta verið aðrar orsakir fyrir vandamálinu. Fylgdu leiðbeiningunum fyrir orsakirnar sem stungið er upp á til að leysa vandamálið.

### Viðkomandi hlutir eru ekki tæringarþolnir

Forðastu að þvo hluti sem eru ekki tæringarþolnir í uppþvottavélinni.

### Kerfi var ekki keyrt eftir að uppþvottavélar salti var bætt við. Vottur af salti hefur borist inn í þvottalotuna

Keyrðu alltaf þvottakerfi án neins leirtaus eftir að salti hefur verið bætt við. Ekki velja Mikill hraði+ fyrir þetta kerfi.

### Lok vatnsmýkingarefnisins er laust

Athugaðu að lokið sé fast.

## Hvítir blettir koma fram á leirtau og glösum

### Hart vatn getur valdið kalkútfellingum

- Stilltu vatnsmýkingarefnisstigið. Sjá hluti "Vatnsmýkingarefnisstig stillt", [síða 273](#).
- Bættu salti við vatnsmýkingarefnið. Sjá hluti "Bættu salti við vatnsmýkingarefnið", [síða 278](#).

## Svört eða grá för á leirtauinu

### Áhöld úr áli hafa nuddast við leirtauð

Notaðu milt svarfandi hreinsiefni til að fjarlægja förin.

### Leirtauið þurrkast ekki

Það geta verið aðrar orsakir fyrir vandamálinu. Fylgdu leiðbeiningunum fyrir orsakirnar sem stungið er upp á til að leysa vandamálið.

### Ekki rétt hlaðið

Sjá hluti "Fyllt í uppþvottavélina á hagkvæman hátt", [síða 283](#).

### Leirtauið er fjarlæggt of fljótt

1. Ekki tæma uppþvottavélina strax eftir þvott.
2. Opnaðu hurðina smávegis þannig að gufan sleppi út.
3. Taktu fyrst úr neðri körfunni til að hindra að vatn dropi niður úr efri körfunni.

### Rangt kerfi hefur verið valið

Veldu kerfi með löngum þvottatíma. Fyrir stutt kerfi er hitastig við þvott lægra, sem minnkar afköst við þvott.

### Þvottur á eldhúsáhöldum með rakadræga húðun eða sem gæði yfirborðs hafa rýrnað

Frárennsli vatns er erfiðara með slíkum hlutum. Hnífapör og leirtau af þessari gerð henta ekki fyrir þvott í uppþvottavél.

## Villuskilaboð

### Villukóðinn E1 er sýndur

#### Lengi að fyllast með vatni

- Ekki er skrúfað frá krana.
- Hindrun er á vatnsinntaki.
- Vatnsþrýstingur er of lágur.

### Villukóðinn E3 er sýndur

#### Nauðsynlegt hitastig næst ekki

Bilun í hitaldi.

**VIÐVÖRUN!**

- Aðeins viðurkenndir tæknimenn mega framkvæma viðgerðir.
- Ef vandamál koma upp varðandi tækið athugaðu þá hvort notendaleiðbeiningar og bilanagreiningarupplýsingar í notendahandbók geta hjálpað þér við að leysa þau. Ef vandamálið er viðvarandi:
  - slökktu á tækinu,
  - taktu tækið úr sambandi við rafmagn, og
  - hafðu samband við þjónustu.

**VIÐVÖRUN!**

- Allar viðgerðir sem framkvæmdar eru af aðilum sem eru ekki viðurkenndir tæknimenn setja notendur tækisins í hættu á að verða fyrir líkamstjóni.
- Allar ábyrgðarkröfur sem til koma vegna viðgerða sem framkvæmdar eru af aðila sem er ekki viðurkenndur tæknimaður falla ekki undir ábyrgðina.

**ATHUGAÐU!**

Íhugaðu að láta gera við tækið ef það er bilað. Að láta gera við í stað þess að kaupa nýtt er gott fyrir umhverfið.

Varahlutirnir sem taldir eru upp í ESB reglugerð 2019/2022 eru fánlegir fyrir viðgerðarstarfsmenn í a.m.k. 10 ár eftir að þessi vara var sett á markaðinn.

**Villukóðinn E4 er sýndur****Yfirflæði**

Leki úr uppþvottavél.

**VIÐVÖRUN!**

- Aðeins viðurkenndir tæknimenn mega framkvæma viðgerðir.
- Ef vandamál koma upp varðandi tækið athugaðu þá hvort notendaleiðbeiningar og bilanagreiningarupplýsingar í notendahandbók geta hjálpað þér við að leysa þau. Ef vandamálið er viðvarandi:
  - slökktu á tækinu,
  - taktu tækið úr sambandi við rafmagn, og
  - hafðu samband við þjónustu.

**VIÐVÖRUN!**

- Allar viðgerðir sem framkvæmdar eru af aðilum sem eru ekki viðurkenndir tæknimenn setja notendur tækisins í hættu á að verða fyrir líkamstjóni.
- Allar ábyrgðarkröfur sem til koma vegna viðgerða sem framkvæmdar eru af aðila sem er ekki viðurkenndur tæknimaður falla ekki undir ábyrgðina.

**ATHUGAÐU!**

Íhugaðu að láta gera við tækið ef það er bilað. Að láta gera við í stað þess að kaupa nýtt er gott fyrir umhverfið.

Varahlutirnir sem taldir eru upp í ESB reglugerð 2019/2022 eru fánlegir fyrir viðgerðarstarfsmenn í a.m.k. 10 ár eftir að þessi vara var sett á markaðinn.

**Villukóðinn E8 er sýndur****Bilun í dreifiloka**

Opin rás eða bilun í dreifiloka.

**VIÐVÖRUN!**

- Aðeins viðurkenndir tæknimenn mega framkvæma viðgerðir.
- Ef vandamál koma upp varðandi tækið athugaðu þá hvort notendaleiðbeiningar og bilanagreiningarupplýsingar í notendahandbók geta hjálpað þér við að leysa þau. Ef vandamálið er viðvarandi:
  - slökktu á tækinu,
  - taktu tækið úr sambandi við rafmagn, og
  - hafðu samband við þjónustu.

**VIÐVÖRUN!**

- Allar viðgerðir sem framkvæmdar eru af aðilum sem eru ekki viðurkenndir tæknimenn setja notendur tækisins í hættu á að verða fyrir líkamstjóni.
- Allar ábyrgðarkröfur sem til koma vegna viðgerða sem framkvæmdar eru af aðila sem er ekki viðurkenndur tæknimaður falla ekki undir ábyrgðina.

**ATHUGAÐU!**

Íhugaðu að láta gera við tækið ef það er bilað. Að láta gera við í stað þess að kaupa nýtt er gott fyrir umhverfið.

Varahlutirnir sem taldir eru upp í ESB reglugerð 2019/2022 eru fánlegir fyrir viðgerðarstarfsmenn í a.m.k. 10 ár eftir að þessi vara var sett á markaðinn.

**Villukóðinn Ed er sýndur****Bilun í samskiptum milli aðal PCB og skjá PCB**

Opin rafrás eða rof í raflögnum fyrir samskipti.

**VIÐVÖRUN!**

- Aðeins viðurkenndir tæknimenn mega framkvæma viðgerðir.
- Ef vandamál koma upp varðandi tækið athugaðu þá hvort notendaleiðbeiningar og bilanagreiningarupplýsingar í notendahandbók geta hjálpað þér við að leysa þau. Ef vandamálið er viðvarandi:
  - slökktu á tækinu,
  - taktu tækið úr sambandi við rafmagn, og
  - hafðu samband við þjónustu.

**VIÐVÖRUN!**

- Allar viðgerðir sem framkvæmdar eru af aðilum sem eru ekki viðurkenndir tæknimenn setja notendur tækisins í hættu á að verða fyrir líkamstjóni.
- Allar ábyrgðarkröfur sem til koma vegna viðgerða sem framkvæmdar eru af aðila sem er ekki viðurkenndur tæknimaður falla ekki undir ábyrgðina.

**ATHUGAÐU!**

Íhugaðu að láta gera við tækið ef það er bilað. Að láta gera við í stað þess að kaupa nýtt er gott fyrir umhverfið.

Varahlutirnir sem taldir eru upp í ESB reglugerð 2019/2022 eru fánlegir fyrir viðgerðarstarfsmenn í a.m.k. 10 ár eftir að þessi vara var sett á markaðinn.

## UPPSETNING

Fylgdu leiðbeiningunum í þessum hluta til að setja upp vélina.



### VIÐVÖRUN!

Hætta á því að fá rafstuð! Taktu úr sambandi frá rafmagni áður en uppþvottavélin er sett upp. Ef þetta er ekki gert gæti það leitt til dauða eða raflosts.



### VIÐVÖRUN!

Lestu öryggisupplýsingarnar og leiðbeiningarnar í heild sinni áður en þú setur þetta tæki upp eða notar það.



### VIÐVÖRUN!

- Uppsetning og viðgerð má aðeins vera framkvæmd af viðurkenndum tæknimanni.
- Rafbúnaður verður að vera uppsettur af fagmönnum.
- Slöngur ættu að vera uppsettar af fagmönnum.
- Allar viðgerðir sem framkvæmdar eru af aðilum sem eru ekki viðurkenndir tæknimenn setja notendur tækisins í hættu á að verða fyrir líkamstjóni.
- Allar ábyrgðarkröfur sem til koma vegna viðgerða sem framkvæmdar eru af aðila sem er ekki viðurkenndur tæknimaður falla ekki undir ábyrgðina.



### VIÐVÖRUN!

Notaðu nýju slöngusettin sem fylgja vélinni. Ekki endurnota gömul slönguset.



### VARÚÐ!

Ekki koma tækinu fyrir eða geyma það í umhverfi þar sem hitastigið fer niður fyrir 0 °C

## Taktu vélinu úr umbúðunum



### VIÐVÖRUN!

Fjarlægðu allt umbúðaeefni áður en vélin er notuð. Annars gætu orðið alvarlegar skemmdir á því.

1

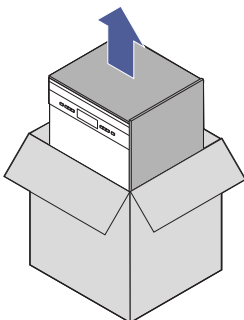

2

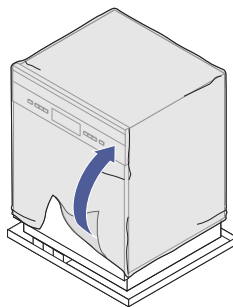

3

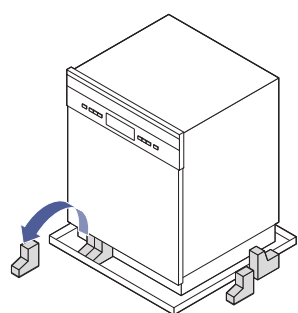

4

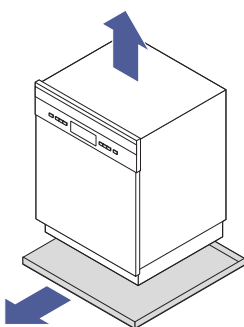

5

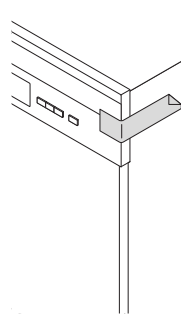

6

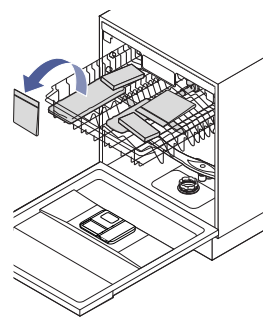

7

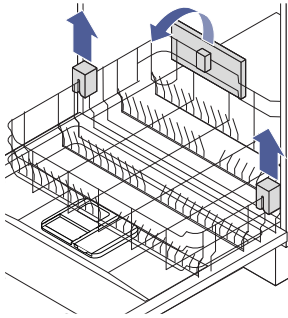

8

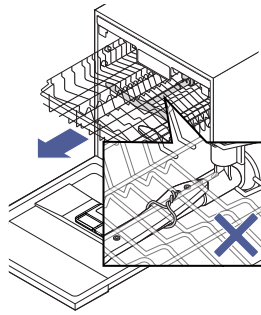

9

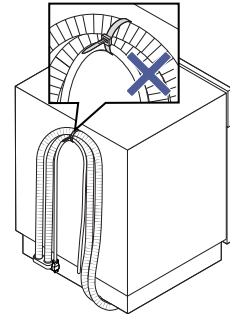

10

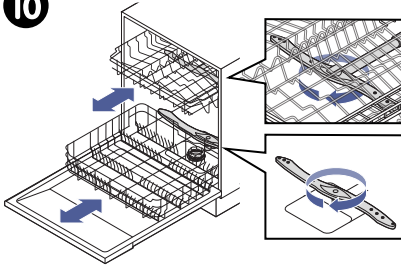

1. Fjarlægðu pappakassa og pappaumbúðir.
2. Fjarlægðu plastumbúðirnar.
3. Fjarlægðu bítana úr frauðplasti úr botninum.
4. Lyftu tækinu og fjarlægðu grunnumbúðirnar.
5. Fjarlægðu límbandið sem heldur hurðinni lokaðri.
6. Fjarlægðu aukahlutina úr efri körfunni.
7. Fjarlægðu frauðplastsumbúðirnar úr körfunum.
8. Fjarlægðu stálvirinn sem heldur úðunarörmunum í stað.
9. Fjarlægðu kapalbindinguna sem heldur rafmagnssnúrunni, frárennisslöngunni og vatnsslöngunni.
10. Sannreyndu að úðunarmarnir og körfurnar hreyfist óhindrað.

**VIÐVÖRUN!**

Haldið öllu umbúðaeefni vel fjarri börnum. Það er hættu á köfnun!

## Tengdu kaldavattnsslönguna við krana

**VARÚÐ!**

- Ef vatnslagnirnar hafa ekki verið notaðar í lengri tíma skal láta vatnið renna til að það verði örugglega tært. Þessi varúðarráðstöfun er nauðsynleg til að koma í veg fyrir hættuna á að vatnsinntakið stíflist og skemmi uppþvottavélina.
- Ef vaskurinn þinn er með þrýstistút sem fær vatn úr slöngu sem er tengd við sömu vatnsleiðslu og uppþvottavélin þá gæti slangan sprungið. Ef vaskurinn er með einn slíkan er ráðlagt að slangan sé aftengd og tappi settur í gatið.

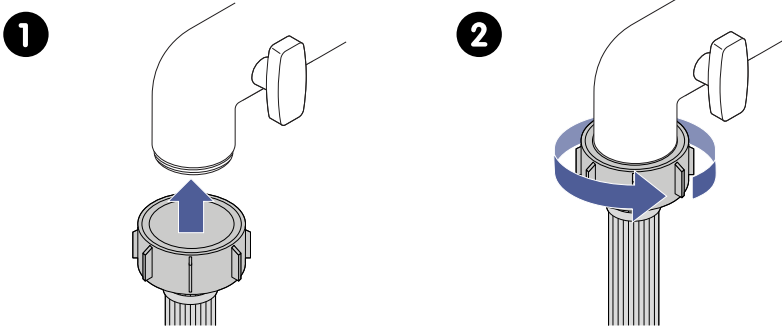

1. Lyftu slöngunni að krananum.
2. Skrúfaðu tengið á skrúfgang kranans.

## Tengdu öryggisinntaksslönguna við kрана

Notaðu öryggisinntaksslönguna til að tryggja að vatnsflæði stöðvist ef slangan er skemmd. Slangan er gerð úr tvöföldu lagi og loftrýmið á milli innri og ytri riffluðu slöngunnar fyllist með vatni ef slangan skemmist. .



### VARÚÐ!

- Ef vatnslagnirnar hafa ekki verið notaðar í lengri tíma skal láta vatnið renna til að það verði örugglega tært. Þessi varúðarráðstöfun er nauðsynleg til að koma í veg fyrir hættuna á að vatnsinntakið stíflist og skemmi uppþvottavélina.
- Ef vaskurinn þinn er með þrýstistút sem fær vatn úr slöngu sem er tengd við sömu vatnsleiðslu og uppþvottavélin þá gæti slangan sprungið. Ef vaskurinn er með einn slíkan er ráðlagt að slangan sé aftengd og tappi settur í gatið.

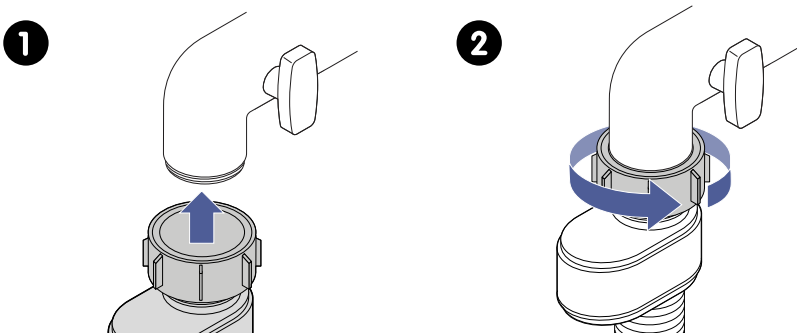

1. Lyftu slöngunni að krananum.
2. Skrúfaðu tengið á skrúfgang kranans.

## Tengdu við ytra frárennsli



### VARÚÐ!

- Forðastu að frárennisslangan bogni, beyglist eða kremjast.
- Dýfðu ekki enda frárennisslöngunnar í frárennislavnið. Ef slangan dýfist í vatn gæti það hamlað frárennslinu og valdið því að frárennislavnið renni tilbaka inn í uppþvottavélina.
- Ekki nota framlengingu á frárennisslöngu sem er lengri en 4 metrar. Annars gæti það haft slæm áhrif á afköst uppþvottavélarinnar.
- Tenging við frárennislör verður að vera í minna en 100 cm hæð frá grunni uppþvottavélarinnar. Annars verður að tæma umfram vatn í viðeigandi ílát sem situr neðar en vaskurinn.

## Settu frárennisslönguna í gólfræsi

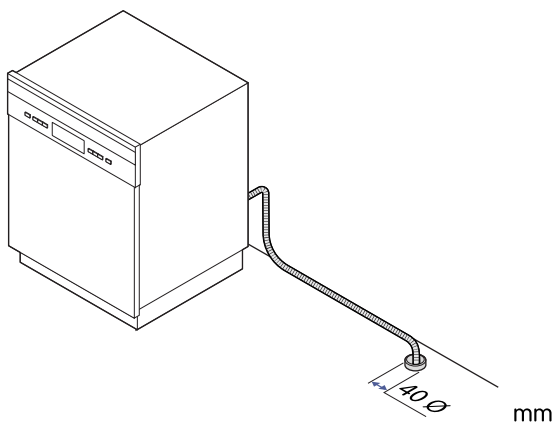

## Tengdu frárennisslönguna við vask eða frárennislör

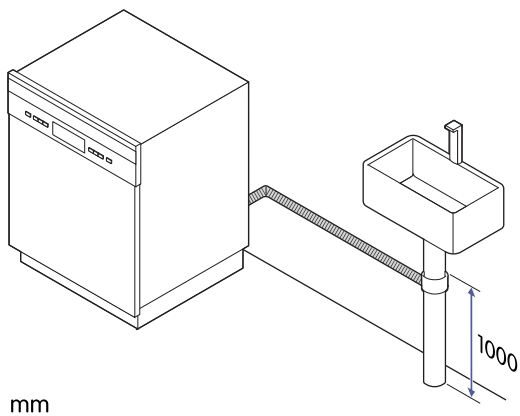

## Settu frárennisslönguna í vask

Notaðu frárennisslönguhaldarann til að halda slöngunni þannig að hún beinist niður í vaskinn án þess að brot komi á hana.

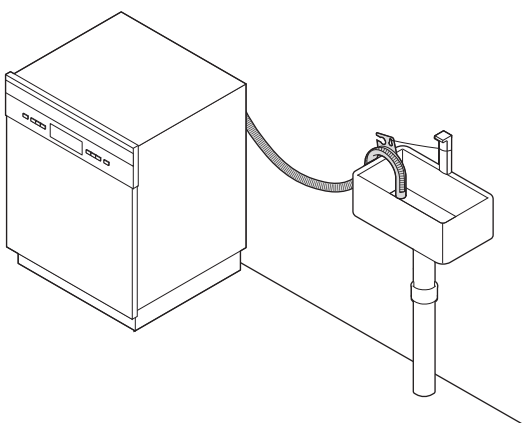

## Tenging við rafmagn



### VIÐVÖRUN!

Rafbúnaður verður að vera uppsettur af fagmönnum.

**VIÐVÖRUN!**

Fyrir þitt eigið öryggi:

- Notaðu ekki framlengingarsnúru eða millistykkiskló með þessari vöru.
- Ekki skal undir neinum kringumstæðum rjúfa eða fjarlægja jarðtenginguna úr rafmagnssnúrunni.

**Rafmagnskröfur**

- Skoðaðu merkiplötuna til að athuga málspennuna og tengdu uppþvottavélina við viðeigandi rafmagnsinnatak.
- Notaðu öryggi af þeim styrk sem ráðlagt er. (10A/13A/16A), öryggi með tímaseinkun eða útsláttarrofa.
- Tengdu við sér rafrás sem er einungis notuð fyrir þetta tæki.

**Raftenging**

- Tryggðu að spenna og tíðni raftengingarinnar samsvari því sem stendur á merkiplötunni.
- Settu aðeins kló sem er rétt og áreiðanlega jarðtengd í rafmagnsinnstungu.
- Leitaðu til viðurkennds rafvirkja eða þjónustufulltrúa ef þú ert í vafa um hvort tækið sé rétt jarðtengt.
- Ef rafmagnsinnstungan sem tengja þarf tækið við hentar ekki fyrir klóna skal skipta um innstungu með aðstoð viðurkennds rafvirkja.

**VIÐVÖRUN!**

Ekki nota millistykki eða því um líkt þar sem það gæti valdið ofhitnun og eldsvoða.

- Tryggðu að rafmagnstengillinn sé alltaf aðgengilegur eða að rofi sé innbyggður í föstum raflögnum í samræmi við raflagnareglur, þannig hægt sé að aftengja tækið frá rafveitu.

**VIÐVÖRUN!**

Gakktu úr skugga um að uppþvottavélin sé rétt jarðtengd áður en hún er notuð.

**Vélin staðsett****VIÐVÖRUN!**

- Gætið þess að beygla ekki eða kremja rafmagnssnúruna.
- Ef rafmagnssnúran er skemmd verður henni að vera skipt út af framleiðandanum, þjónustuaðila framleiðandans eða sambærilega hæfum einstaklingum til að forðast hættu.

**VARÚÐ!**

- Tækið er einungis ætlað fyrir: Notkun innandyrna.
- Setja verður tækið upp á hreinu sléttu og traustu undirlagi og hallastilla það með stillanlegum fótum.

**ATHUGAÐU!**

- Uppþvottavélin er búin vatnsinntaki og frárennisslöngu sem hægt er að staðsetja annað hvort á hægri eða vinstri hlið til auðvalda rétta uppsetningu.
- Eftir því hvar rafmagnsinnstungan er gæti þurft að gera gat á hlið skápsins sem er næstur.
- Ef færa þarf uppþvottavélina skal reyna að hafa hana í lóðréttri stöðu. Ef það er alveg nauðsynlegt má leggja hana á bakið.

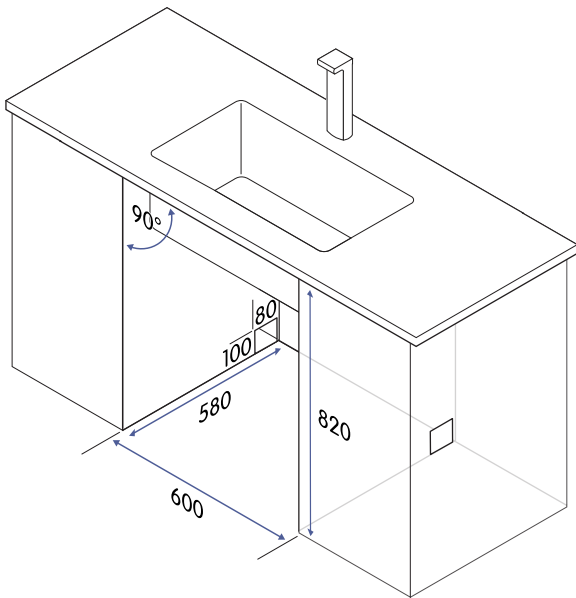

1. Setjið uppþvottavélina upp í skáp í uppgefnum mælivíddum.  
**ATHUGAÐU! Bilið á milli efsta hluta uppþvottavélarinnar og skápsins, og milli brúnar ytri hurðar og brúnar skápsins má ekki vera minna en 5 mm.**
2. Ef uppþvottavélin er sett upp í hornskáp skal tryggja að það sé nægilegt pláss í kringum hurð uppþvottavélar þegar hún er að fullu opin.

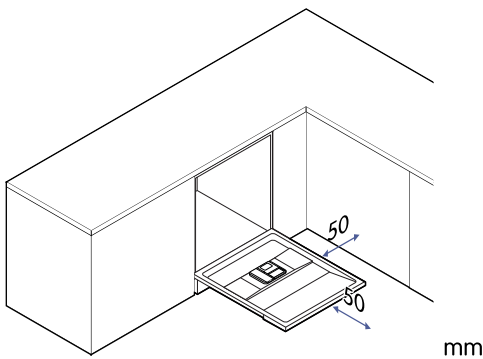

## Settu rakapéttingarræmuna á

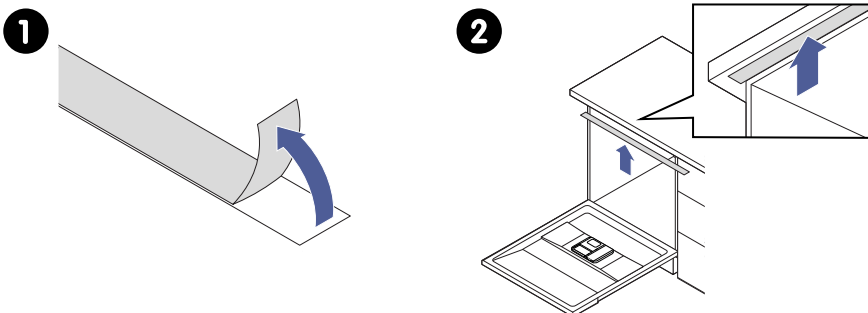

1. Fjarlægðu pappírinn aftan af rakapéttingarræmunni.
2. Settu rakapéttingarræmuna undir vinnuborð skápsins.  
**ATHUGAÐU! Vertu viss um að rakapéttingarræman flútti við brún vinnuborðsins.**

## Skipt yfir í lengri fætur

Hægt er að skipta út foruppsettum 90 mm löngum fótum með 110 mm löngu fótunum ef þarf.

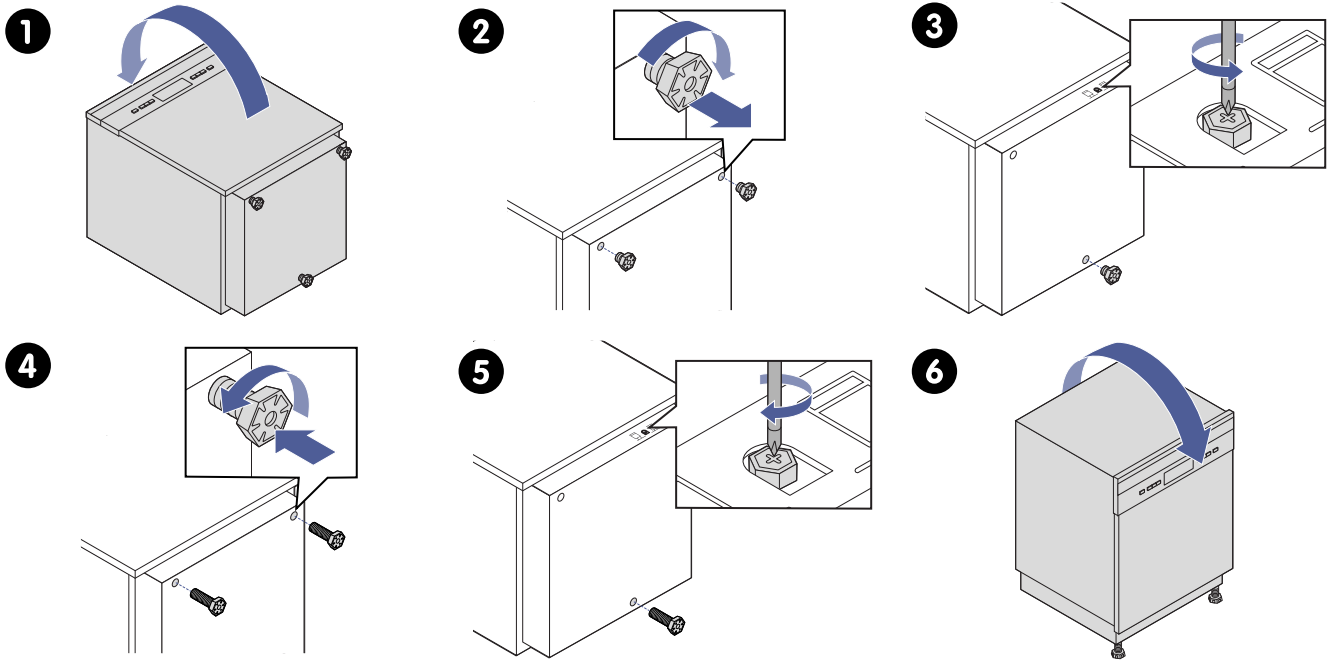

1. Leggðu uppþvottavélina varlega á bakið.
2. Skrúfaðu 90 mm löngu fæturna tvo af.
3. Skrúfaðu 90 mm langa afturfótinn af með því að snúa skrúfunni með stjörnuskrúfjárnri.
4. Skrúfaðu 110 mm löngu framfæturna tvo á uppþvottavélina.
5. Skrúfaðu 110 mm langa afturfótinn á uppþvottavélina með því að snúa skrúfunni með stjörnuskrúfjárnri.  
**VARÚÐ! Fæturnir mega ekki skaga lengra fram en 100 mm.**
6. Lyftu uppþvottavélinni í upprétta stöðu.

## Hallastiltu vélna

Hallastiltu uppþvottavélina með því að stilla hæð framfótanna og afturfótanna hvora fyrir sig.

Athugaður hvort einhver fótur snertir ekki gólfíð. Ef einhver fótur snertir ekki gólfíð: Skrúfaðu fótinn út þar til hann kemst í snertingu við gólfíð.

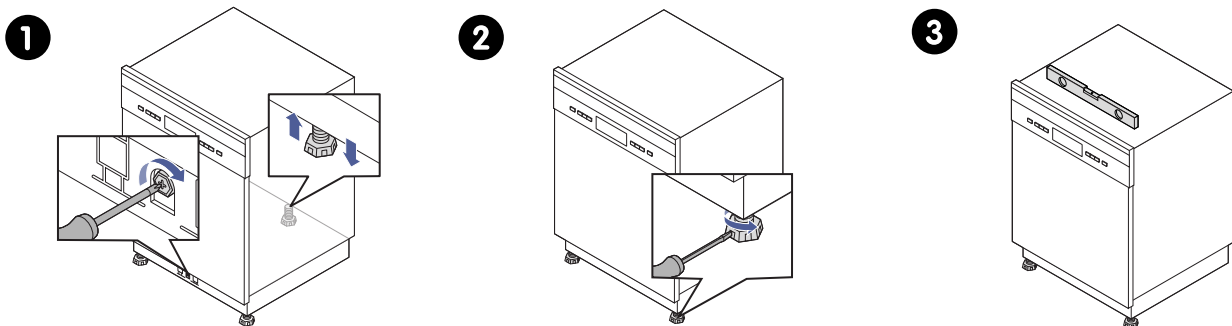

1. Til að stilla afturfótinn, snúðu skrúfunni með stjörnuskrúfjárnri.
2. Til að stilla framfæturna, snúðu skrúfunni með skrúfjárnri með flötum haus.



Þú getur líka snúið framfótunum með höndunum.

**ATHUGAÐU!** Hámarksstillingarhæð fótanna er 60 mm með lengri fótunum.

3. Notaðu hallamæli til að athuga hvort uppþvottavélin sé fullkomlega lárétt og stilltu fæturna aftur ef þarf.  
**VARÚÐ! Uppþvottavélin má ekki halla um meira en 2°.**

## Gormspenna hurðar stillt

Hurðargormarnir eru stilltir í verksmiðjunni að réttri spennu fyrir ytri hurðina.

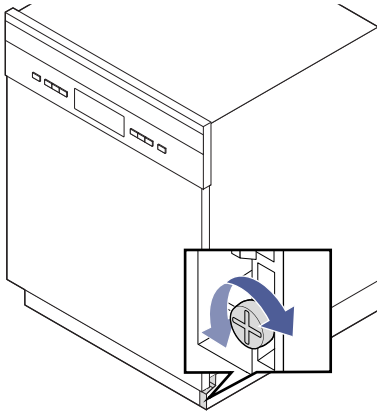

1. Snúðu stilliskrúfunni til að herða eða losa gormspennuna.  
**ATHUGAÐU! Gormspenna hurðar er rétt þegar hurðin helst lárétt í fullpinni stöðu og hurðin lokast ef litlu affi er beitt með fingri.**

## Festu vélin á stað - fyrir venjuleg vinnuborð



### VARÚÐ!

Ekki gera þetta ef þú ert með vinnuborð úr marmara eða graníti.

1

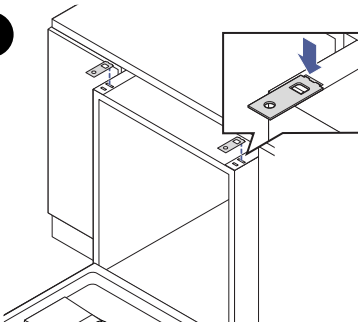

2

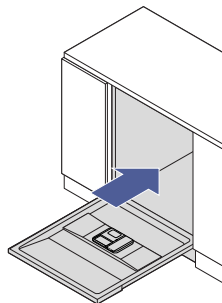

3

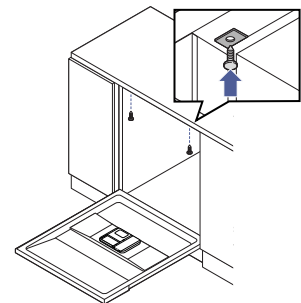

1. Settu stuðningsfestingarnar 2 í raufarnar 2.
2. Ýttu uppþvottavélinni í ráðlagða stöðu í skápnum.
3. Notaðu 2 viðarskrúfur til að festa uppþvottavélina við vinnuborðið.

## Festu vélina í stað - fyrir vinnuborð úr marmara eða graníti

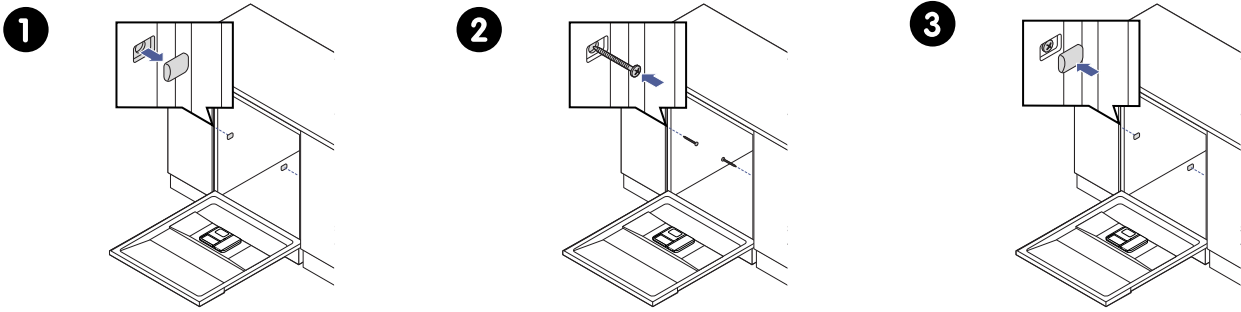

1. Fjarlægðu skúfuhlífarnar 2.
2. Notaðu tréskúrurnar 2 til að festa uppþvottavélina við aðlæga skápa.
3. Settu skúfuhlífarnar 2 aftur í.

## Sökkull settur á

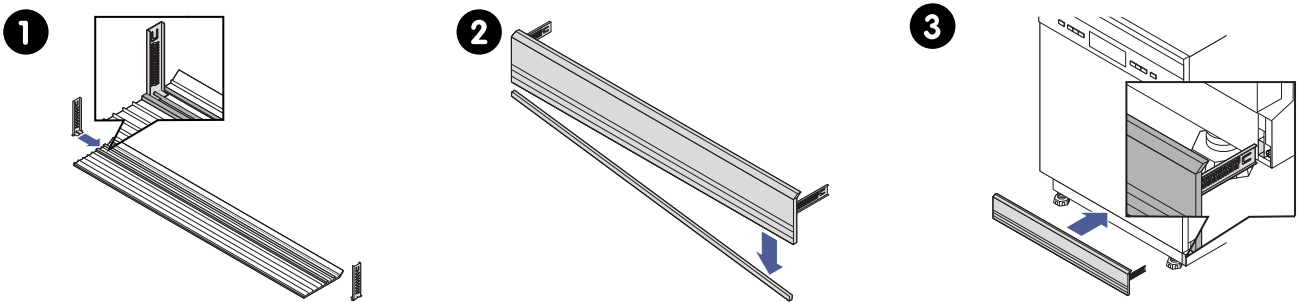

1. Festu uppsetningarfestingarnar á sökkulinn.
2. Fjarlægðu hluta sökkulsins þar til hann passar við hæð vélarinnar.
3. Settu uppsetningarfestingarnar í grópirnar.

# TÆKNILÝSINGAR

## Tæknilýsing

Gerðarkóði	Sjá hluti "Finndu gerðarkóðann", síða 273
Hæð	815-875 mm
Breidd	598 mm
Dýpt (hurð lokuð)	570 mm
Dýpt (hurð opnuð 90 °)	1150 mm
Þyngd	47,5 kg
Magn	14 borðbúnaðir
Raftenging	220-240 V, 50 Hz
Hámarksstraumur	10 A
Málafli	1760-2100 W
Venjulegur vatnsþrýstingur	0,04 MPa ~ 1 MPa

### Orkusparnaður

Þú getur fundið upplýsingar um orkusparnað þessa tækis í EPREL, evrópsku vöruskránni fyrir orkumerkingar. Farðu til vefsíðu EPREL og notaðu gerðarauðkennið til að finna upplýsingarnar. Gerðarauðkennið má finna á orkumerkingunni sem fylgir tækinut.

EPREL vefsíða: <https://eprel.ec.europa.eu/>



SUPPLIER'S NAME

MODEL IDENTIFIER

## Stærðir

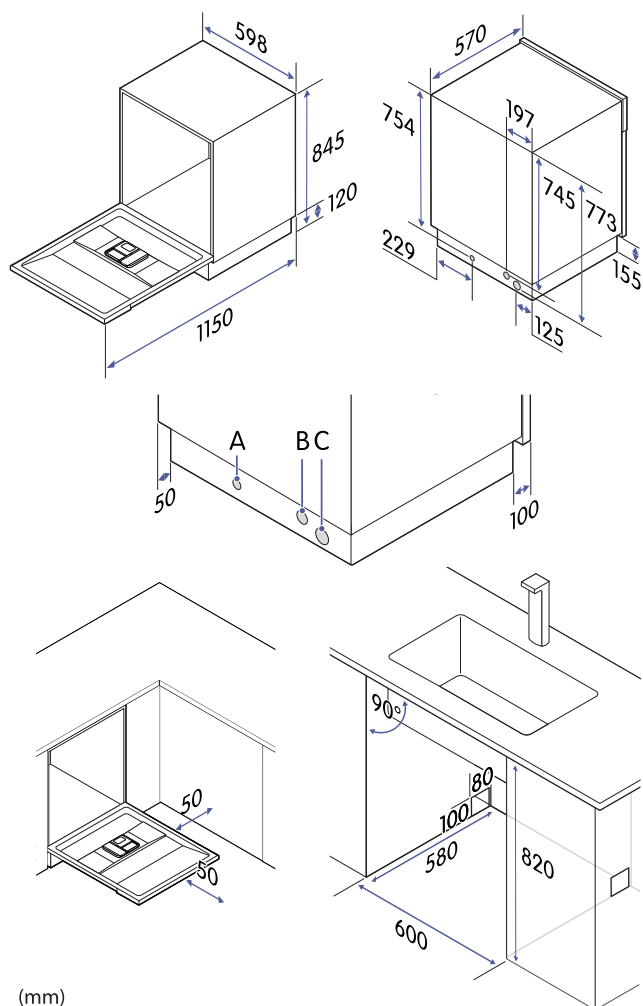

(mm)

## Notkunargildi

Raunveruleg gildi fyrir kerfi geta verið frábrugðin þeim gildum sem sýnd eru hér. Gildin sem gefin eru upp fyrir kerfi önnur en sparnaðurkerfið eru aðeins til hliðsjónar.

Kerfi	Tímalengd kerfis (klukkustundir:mínútur)	Orkunotkun (kWh)	Vatnsnotkun (l)
90 mín	1:30	1,180	12,5
Sjálfvirkt	1:25 - 2:30	0,850 - 1,550	8,5 - 18,0
Sparnaður	3:18	0,747	9,8
Gler	2:00	0,950	13,5
Öflugt	3:25	1,500	16,6
Hratt	0:30	0,820	11,2
Skola	0:15	-	4,1
Alhliða	2:55	0,980	13,6

## ESB tilskipanir og staðlar

Þetta tæki uppfyllir viðeigandi ESB tilskipanir og reglugerðir og ber á sér CE-merkið. Ef hún fylgir ekki tækinu er hægt á fá samræmisyfirlýsingu ESB samkvæmt beiðni.

- Nothæfi tækisins hefur verið prófað í samræmi við staðal EN 60436 fyrir uppþvottavélar.
- Varðandi ESB reglugerð 2019/2022, áætlun notuð fyrir sambærileikaprófanir samkvæmt EN 60436: Sparnaður; aðrar stillingar:
  - Staðsetning efri körfu: Neðri staða;
  - Stilling gljáa: HÁM;
  - Stilling mýkingarefnis: H3.

